

PONTIFICIA UNIVERSIDAD CATÓLICA DEL ECUADOR

FACULTAD DE ARQUITECTURA, DISEÑO Y ARTES

TRABAJO DE TITULACIÓN

TEMA: CENTRO DE BIENESTAR PARA EL ADULTO
MAYOR EN SIGCHOS

SIGCHOS - COTOPAXI

Volumen II

GEOVANNA AMANCAYA MENDOZA PEÑAFIEL

DIRECTOR: ARQ. CÉSAR PÉREZ GUZMÁN

QUITO- ECUADOR

2015

Presentación.

El T.T. "Centro de Bienestar para el Adulto Mayor en Sigchos" contiene:

El volumen I: investigación bibliográfica que da sustento al proyecto arquitectónico.

El Volumen II: Planos y memoria gráfica del proyecto arquitectónico.

Formato PDF.

Dedicatoria.

Dedico este TT a mis padres, quienes han sido los principales partícipes
en mi formación profesional a lo largo de mi carrera.

Agradecimiento

Agradezco al Municipio de Sigchos por la información brindada, utilizada para la elaboración del proyecto.

Índice

Arquitectónicos

Implantación General A01

Planta Baja General A02

Cortes Generales A03

Bloque de Bienestar

Planta A04

Cortes A05

Fachadas A06

Bloque de Vivienda Tipo 1

Planta A07

Cortes A08

Fachadas A09

Bloque de Vivienda Tipo 2

Plantas A10

Cortes A11

Fachadas A12

Bloque de Vivienda Tipo 3

Plantas A13

Cortes A14

Fachadas A15

Bloque de Producción

Plantas A16

Cortes A17

Fachadas A18

Índice

Constructivos

Replanteo C01

Bloque de Bienestar

Planta C02

Cortes C03

Fachadas C04

Bloque de Vivienda Tipo 1

Planta C05

Cortes C06

Fachadas C07

Bloque de Vivienda Tipo 2

Plantas C08

Cortes C09

Fachadas C10

Bloque de Vivienda Tipo 3

Plantas C11

Cortes C12

Fachadas C13

Bloque de Producción

Plantas C14

Cortes C15

Fachadas C16

Detalles

Detalle de Cocina D01

Detalle de cocina D02

Índice

Detalle de Grada	D03
Detalle de Rampa	D04
Detalle Caja de Madera	D05
Detalles Generales	D06
Cuadro de Puertas	D07
Cuadro de Ventanas	D08
Cuadro de Acabados	D10
Asesorías	
Estructuras	E01
Paisaje	P01
Sustentabilidad	S01
Otros	
Renders	R01
Cuadro de Áreas	A01
Presupuesto	P01
Fotos Maqueta	M01

Para el proceso de iniciación previo al diseño del conjunto arquitectónico. Se arrancó con un análisis contextual conformado por factores socioeconómicos, culturales y medioambientales, enmarcados en la propuesta de "Diseño regenerativo"

- 1 Biología
- 2 Hidrología
- 3 Geología
- 4 Asentamientos
- 5 Economía
- 6 Cultura
- 7 Educación
- 8 Espiritualidad

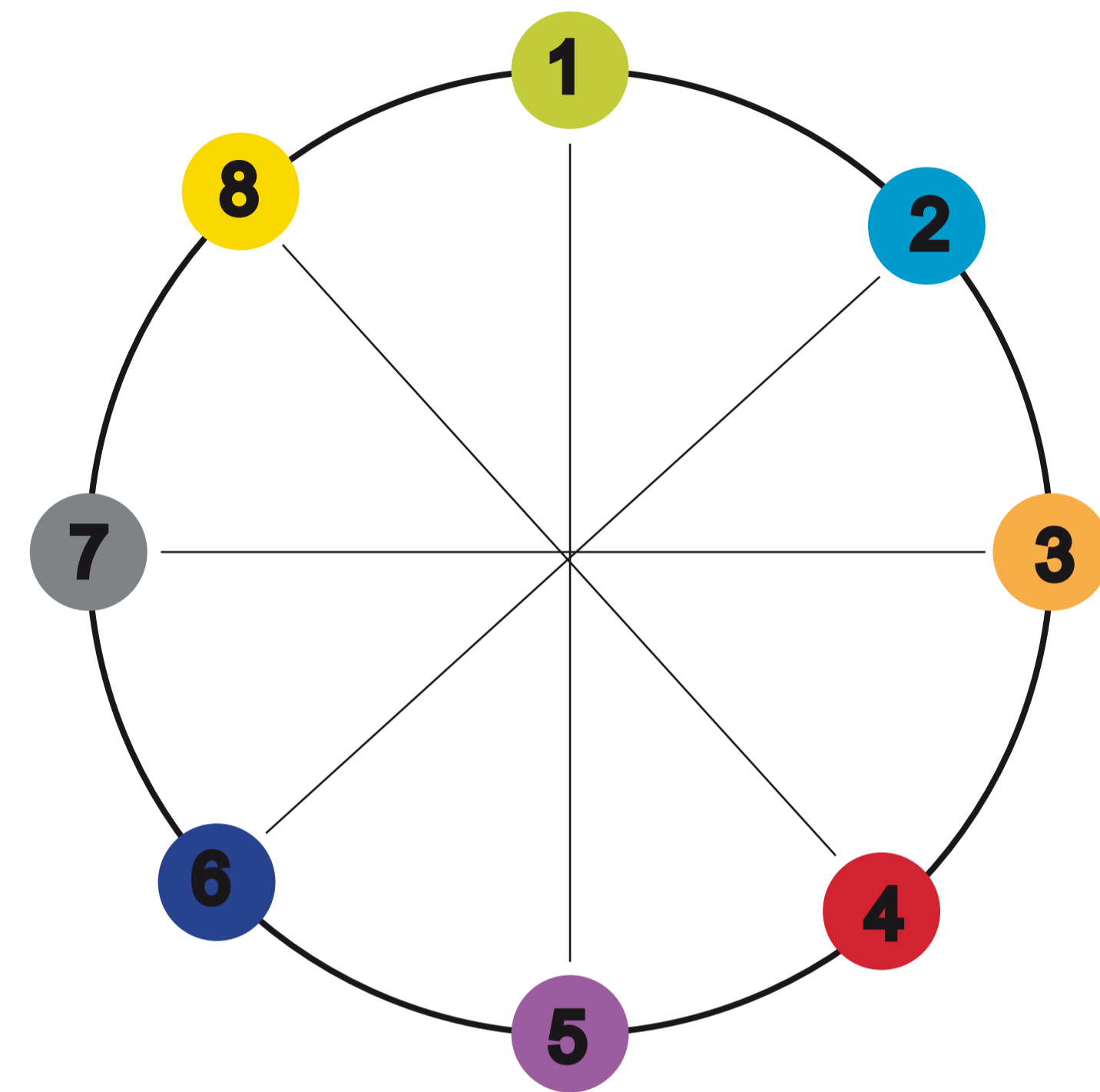

Cada una de estos ámbitos de análisis están entrelazados y conforma un todo, con el objetivo de alcanzar un entendimiento profundo del lugar.

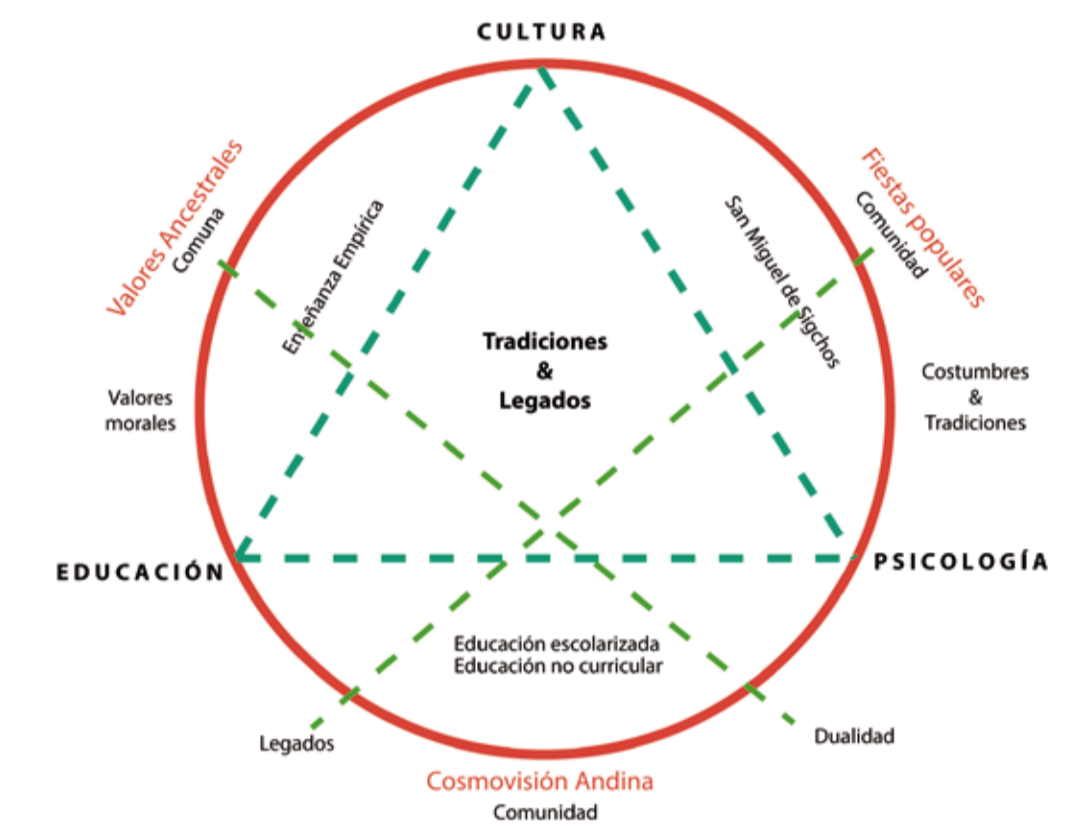
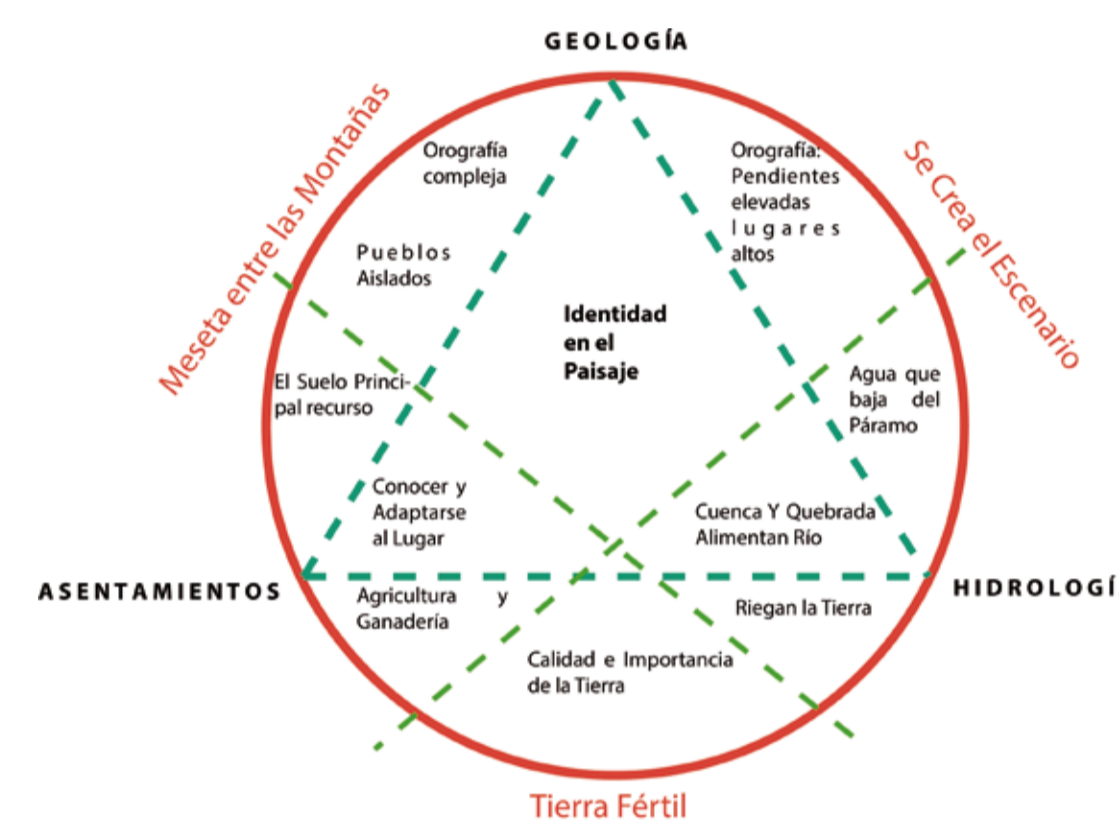
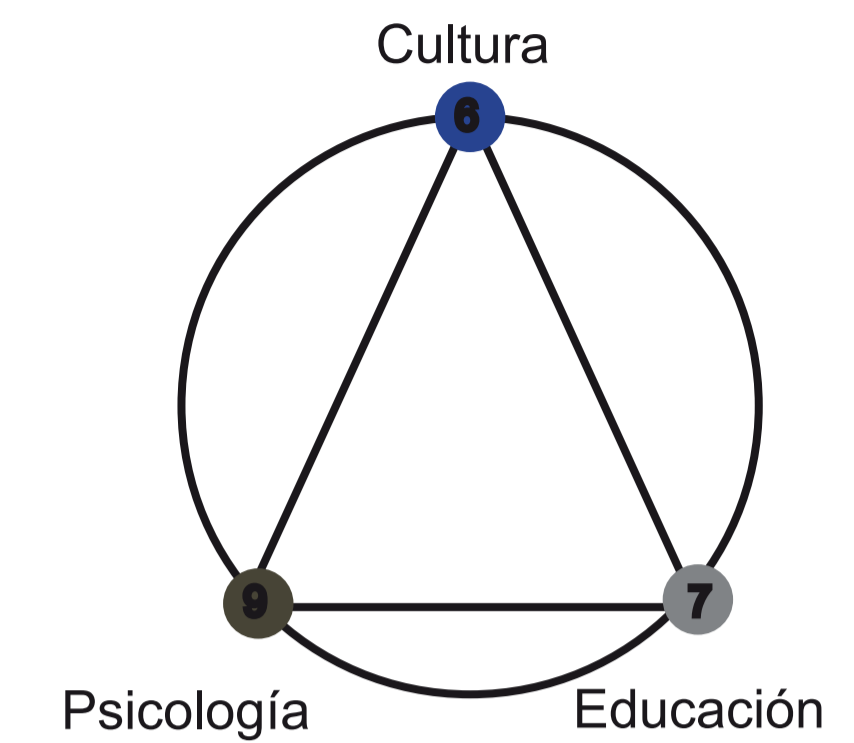
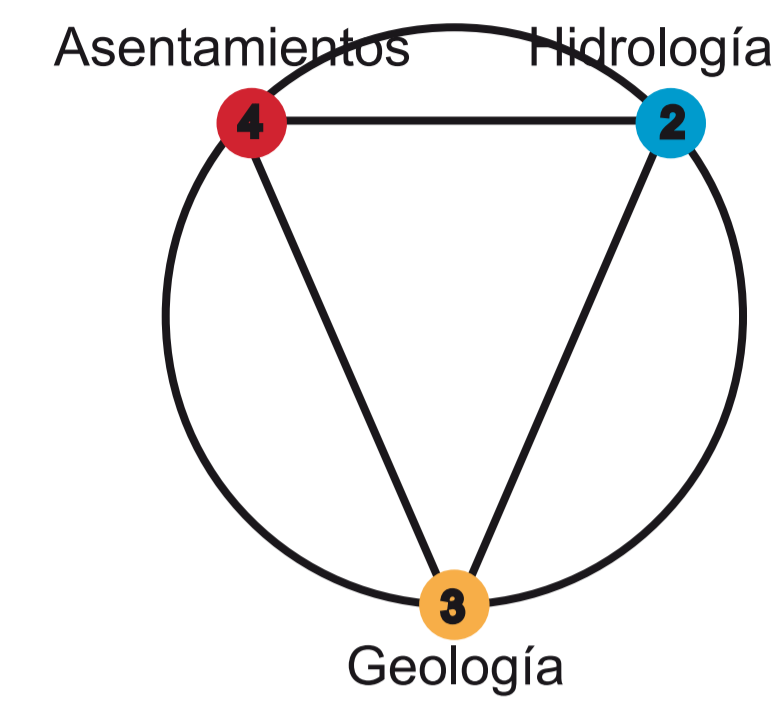
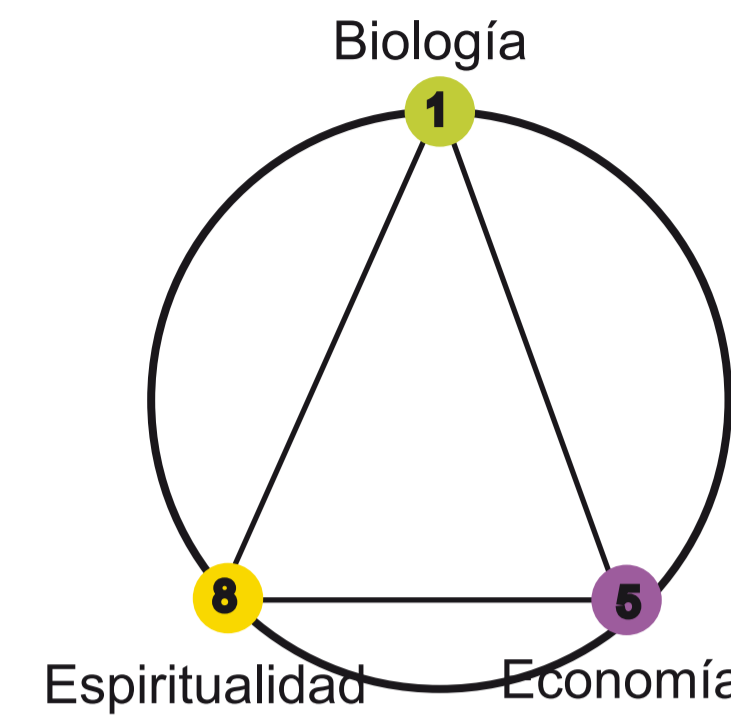

Proceso.- La manera en la que el lugar procesa todas los elementos con los que interactúa.

Propósito.- La aspiración que siempre parece tener o buscar.

Valor.- El valor generado a través de propósito fondo del lugar.

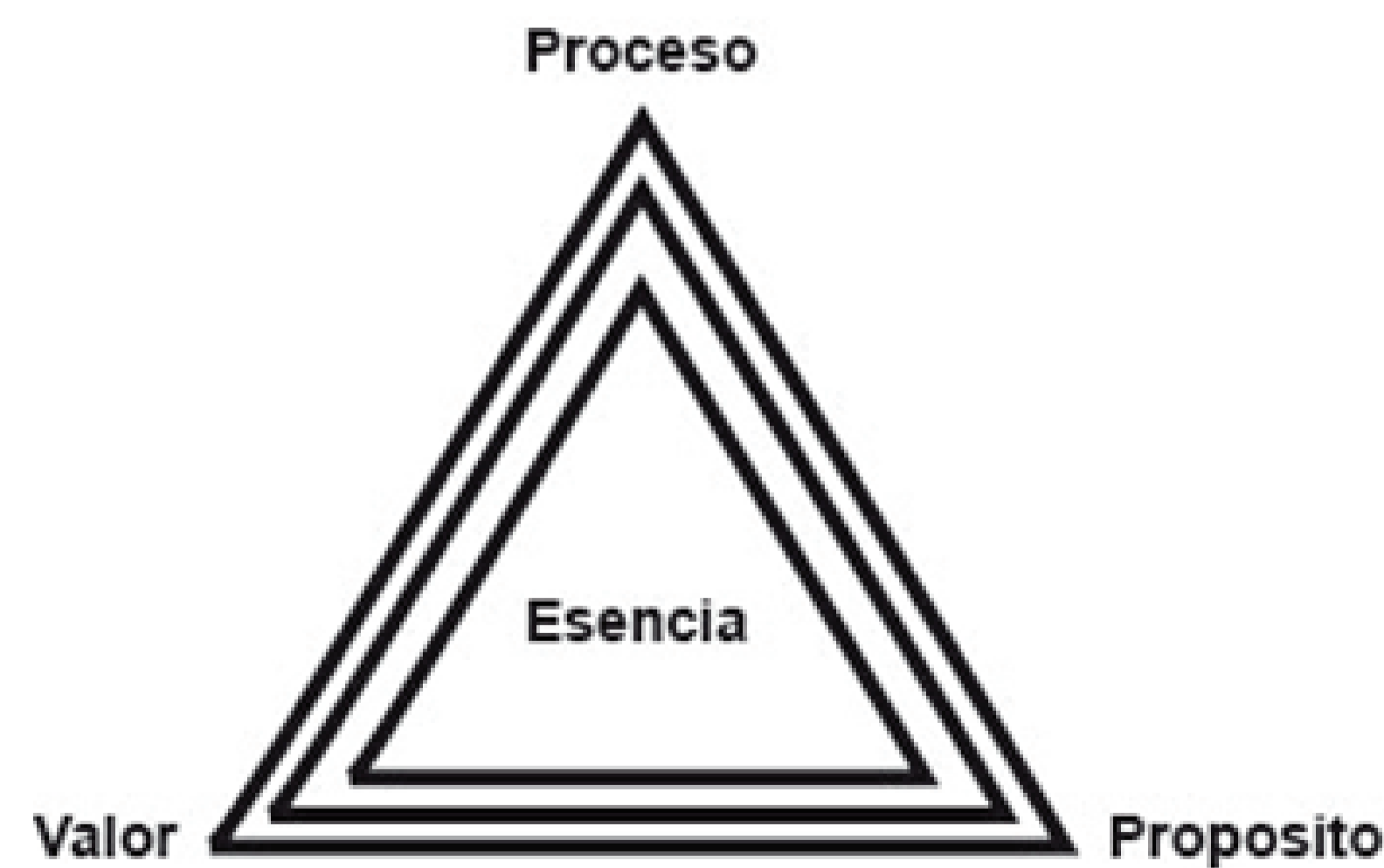

Luego de esta primera recolección-análisis de la información investigativa, transitamos a concreciones más específicas de estos temas hasta llegar a resultados cada vez más concluyentes que nos acercan a la toma de decisiones; seguidamente nos encontramos con las conclusiones finales enmarcadas por la esencia y vocación del lugar, las cuales nos remiten a la primera parte de la materialización que se concretiza en el plan urbano del proyecto, base sobre la cual se desarrolla la parte macro del mismo y finalmente se da paso al despliegue del proceso micro que se escenifica en el conjunto arquitectónico.

VOCACIÓN

Es una frase que representa lo que el Lugar está llamado a ser. Una vocación le ayuda a un lugar a definirse y promoverse con base en su particularidad, así como organizar su desarrollo coherentemente.

CONCEPTO

Es una expresión escrita que define la mejor manera de intervenir en un lugar con la finalidad de llegar a su vocación identificada. Representa la línea de acción base para cualquier intervención

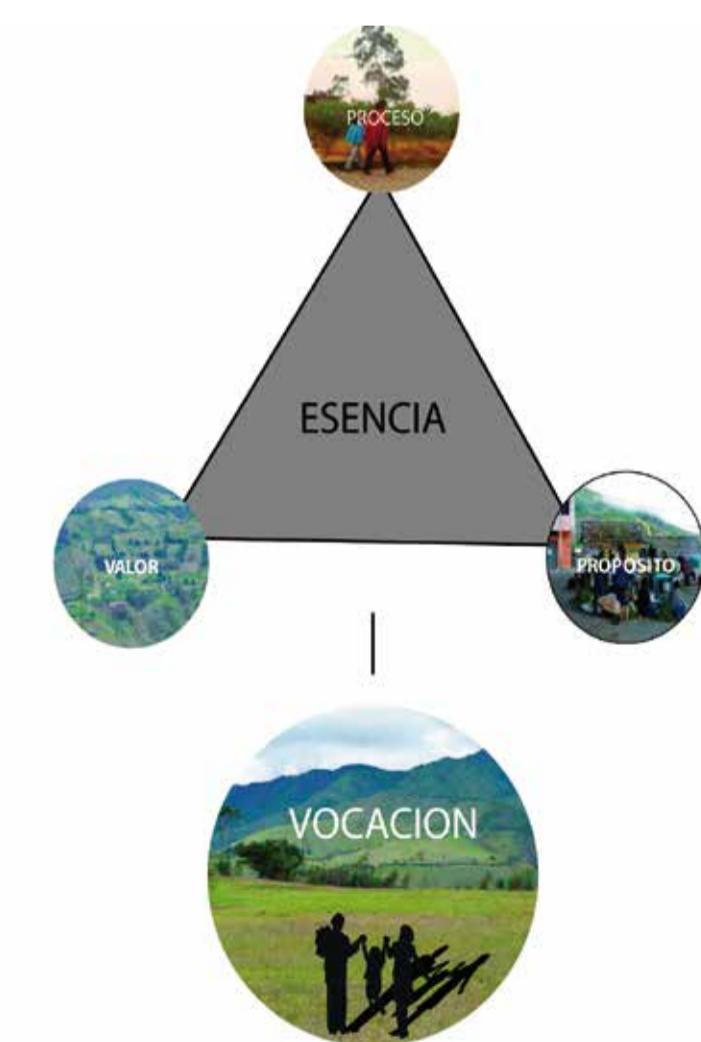

**CONCEPTO DEL LUGAR:
ENTORNO REGULADOR DE CONDUCTAS HUMANAS**

CENTRO DE BIENESTAR PARA EL ADULTO MAYOR EN SIGCHOS

SIGCHOS - COTOPAXI

UBICACIÓN

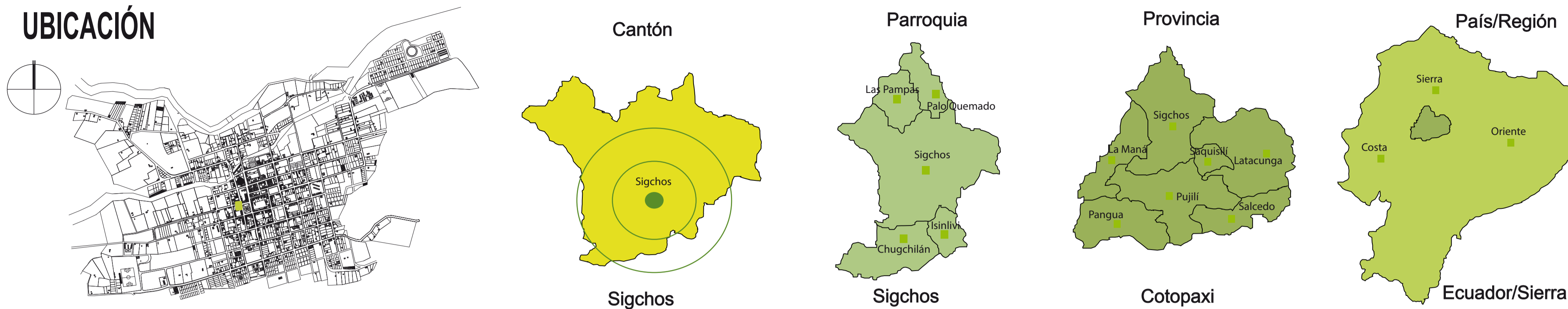

Sigchos, es uno de los siete cantones de la Provincia de Cotopaxi, se ubica en el centro del Ecuador. Fue elevado a cantón, el 21 de julio de 1992 y como parroquia principal y cabecera cantonal, concentra en su centro urbano todos los servicios administrativos. Cuenta con cinco parroquias: una urbana, Sigchos y cuatro parroquias rurales: Isinliví, Chugchilán, Las Pampas y Palo Quemado.

El Cantón Sigchos se encuentra ubicado en la parte noroccidental de la provincia de Cotopaxi, con una superficie de 161.160 hectáreas, que corresponde aproximadamente al 21% del territorio provincial. El cantón presenta altitudes que van desde los 740 msnm, en la parte suroccidental que limita con La Maná, hasta los 5105 msnm en el pico más alto del Iliniza Norte.

FOTOS DE SIGCHOS



1 BIOLOGÍA

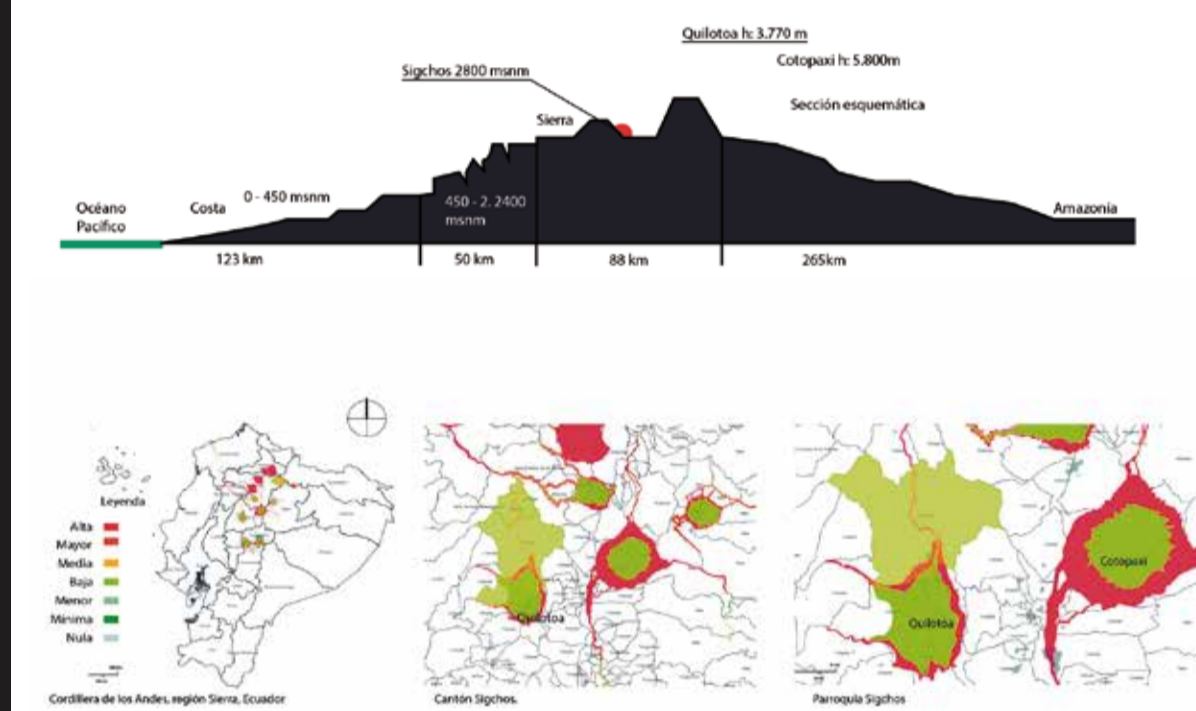

La influencia de factores como ubicación y orografía, hacen que Sigchos tenga un clima múltiple con varias zonas climáticas. Esta configuración de pisos han configurado al Cantón con un altísimo valor ecológico local, posee áreas protegidas importantes como son: Reserva Ecológica Los Ilinizas, Bosque Protector Zaparullo, Bosque Protector Toachi-Pilatón y el Bosque Integral Otonga.

2 HIDROLOGÍA

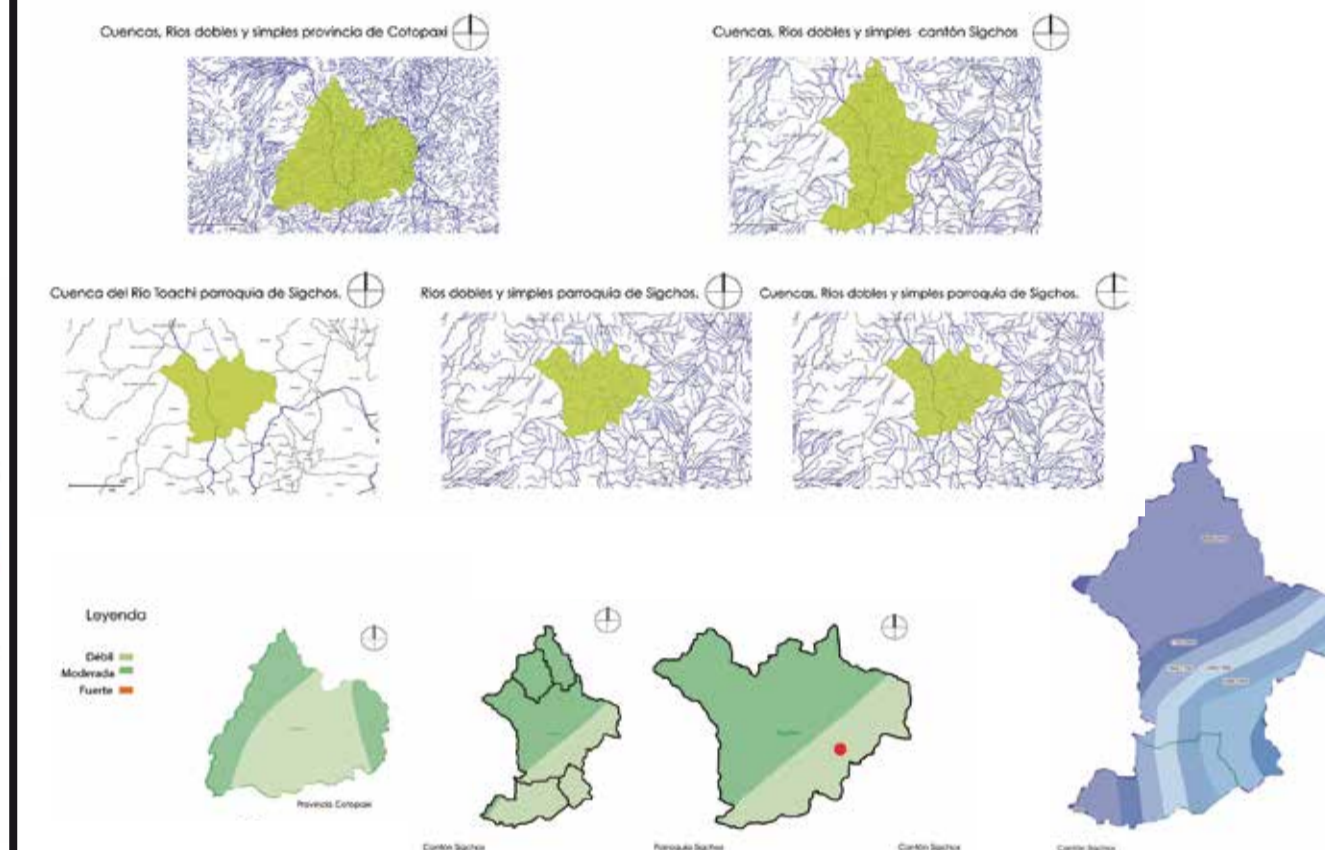

Sigchos está ubicado en la cuenca del Río Toachi y como tal su principal fuente de agua. Sin embargo hay que considerar otros afluentes de agua importantes para la vida de la población, entre ellos: por el norte el Río las Juntas y el mismo Río Toachi; al este el Río Quilotoa, al oeste cuatro Ríos, San Pablo, Chochapamba, Pilalo, Lomapi; y, al sur los Ríos Chisalo y Chualo.

3 GEOLOGÍA

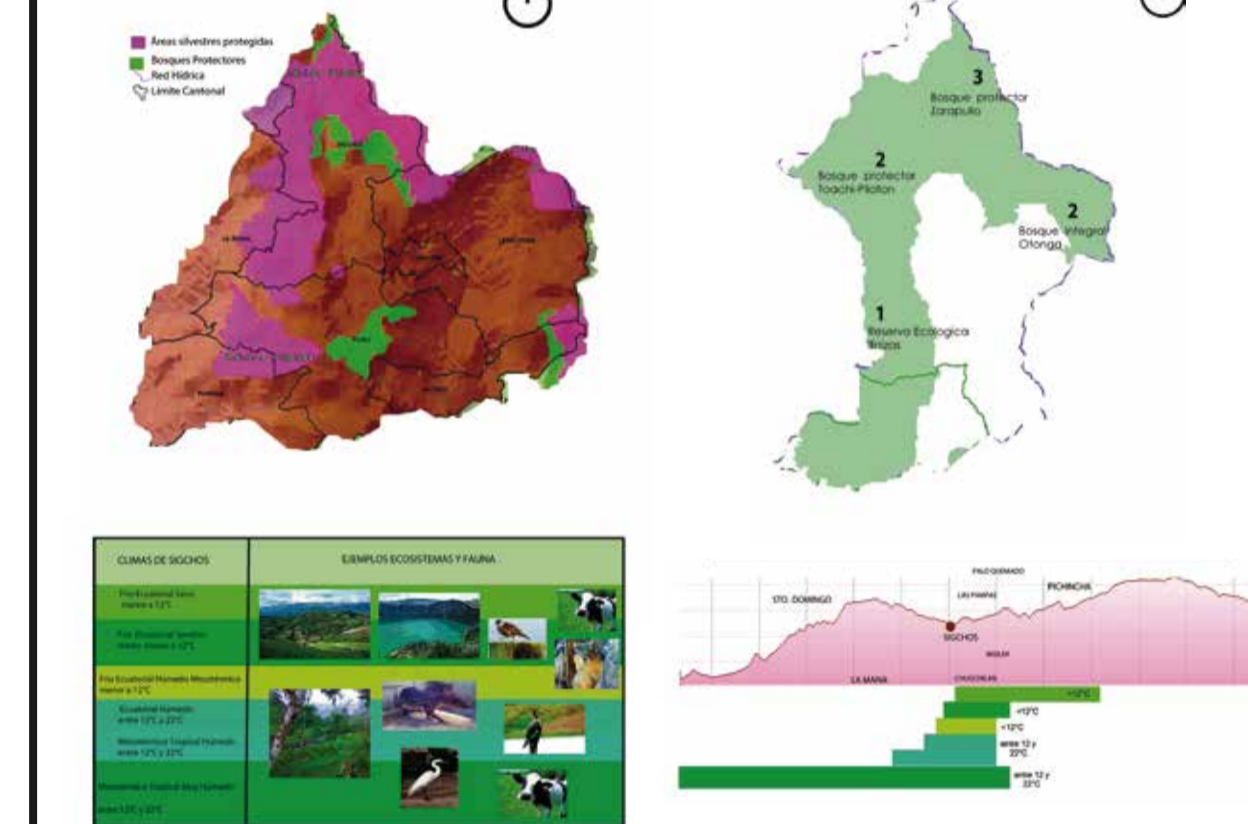

Sigchos se encuentra ubicado a 2800 metros (promedio), sobre el nivel del mar en la parte alta de la hoya del río Toachi con una superficie de 161.160 hectáreas. El hecho de estar en plena cordillera de los Andes hace que Sigchos se encuentre en una zona altamente sísmica. A esto le podemos sumar que su ubicación es una de las zonas con más riesgos de erupciones volcánicas.

4 ASENTAMIENTOS

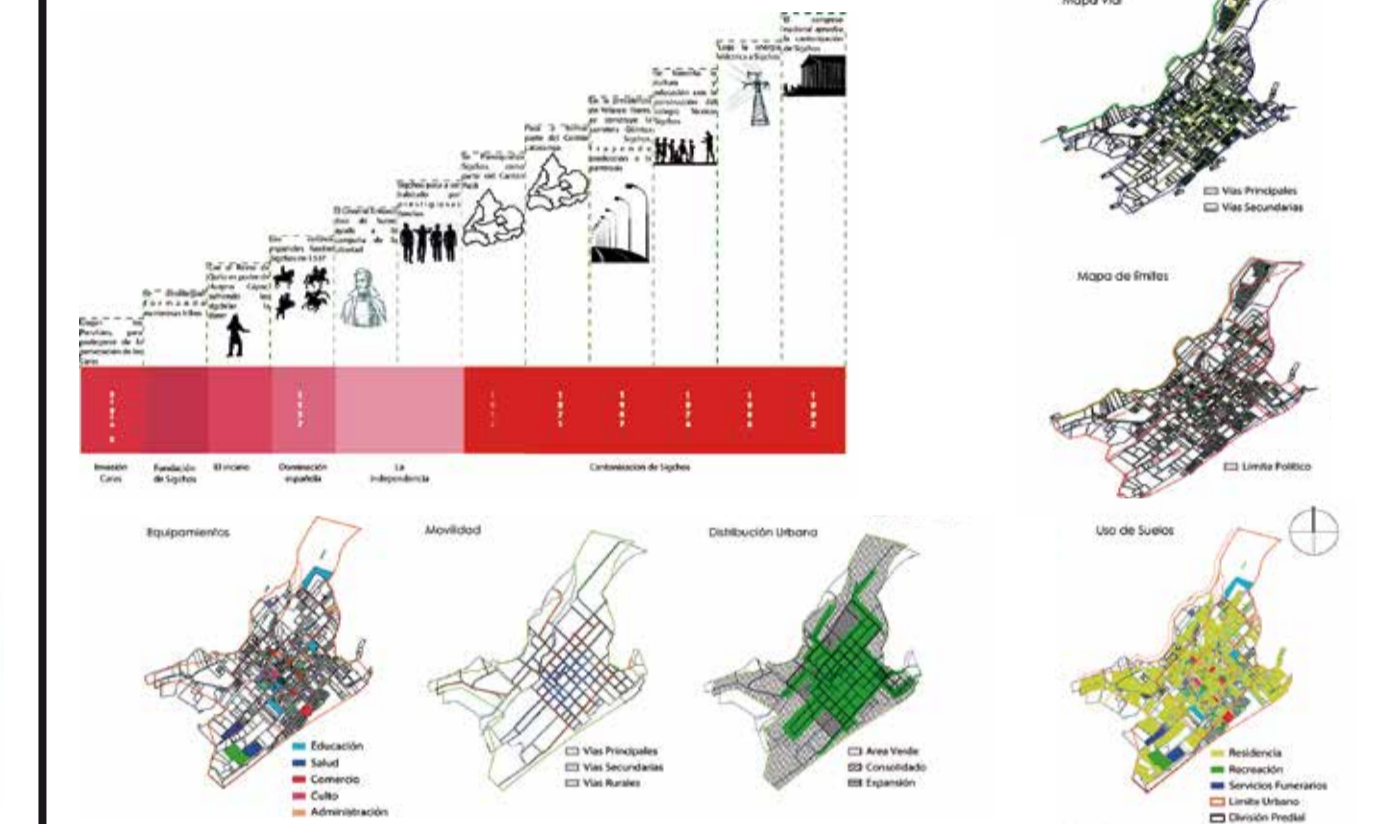

Sigchos es una población muy antigua, se remonta a miles de años antes de la era cristiana y habitada en sus inicios por unas dieciséis tribus del Estado Independiente Sur, del Reino de Quito, durante un largo período estos territorios fueron centros estratégicos para la vida política y económica, antes de la llegada de los Incas, debido a su ubicación geográfica y de enlace regional.

5 ECONOMÍA

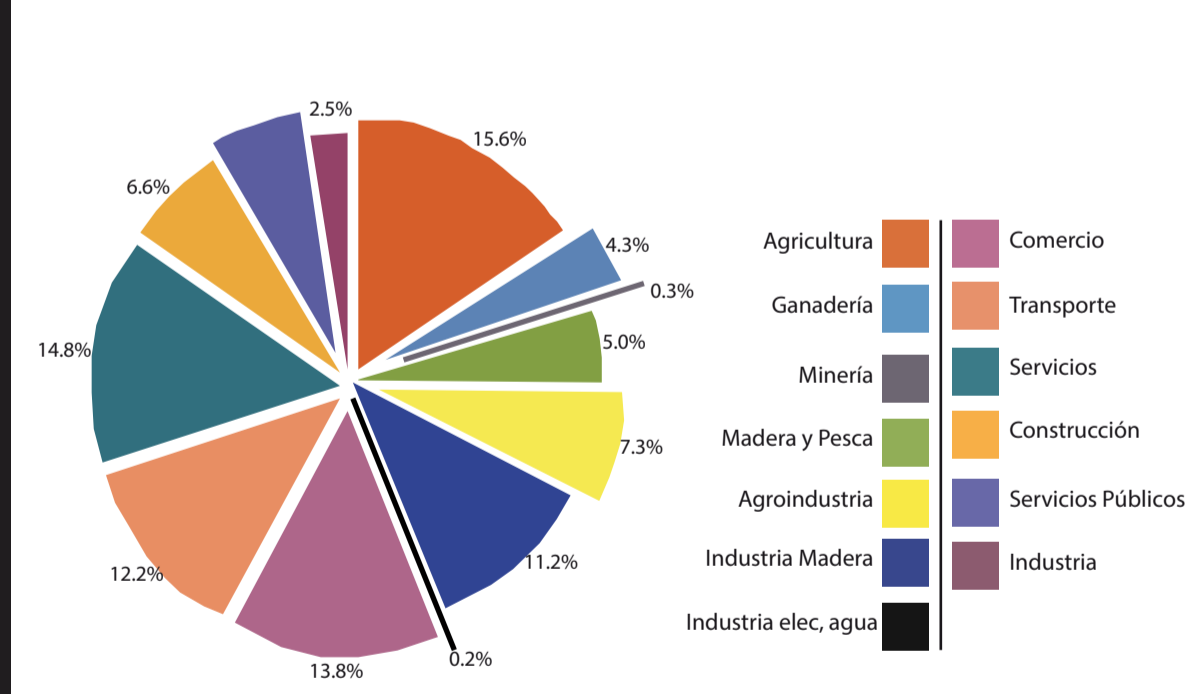

La población económicamente activa de Sigchos se dedica principalmente a la agricultura y ganadería. A esta actividad le secundan el comercio, la industria maderera, el transporte y la construcción. En las zonas altas y de clima frío (Parroquias Chugchilán, Isinliví y gran parte de Sigchos), normada por la pobreza extrema, se da un sistema de producción tradicional, basada en el monocultivo de maíz asociado con fréjol y papas.

6 CULTURA



Las constantes migraciones y el cada vez más frecuente flujo de personas de un sector a otro, los van convirtiendo en espacios interétnicos, donde la riqueza cultural y social es evidente. Con mayor frecuencia se puede encontrar mezcla de costumbres. Otra expresión cultural de Sigchos perteneciente a la sierra rural es el hecho de que basa su organización en el cabildo, organismo representativo a nivel comunal que le ha permitido desarrollar procesos organizativos importantes que llegan incluso a la representación provincial.

7 EDUCACION

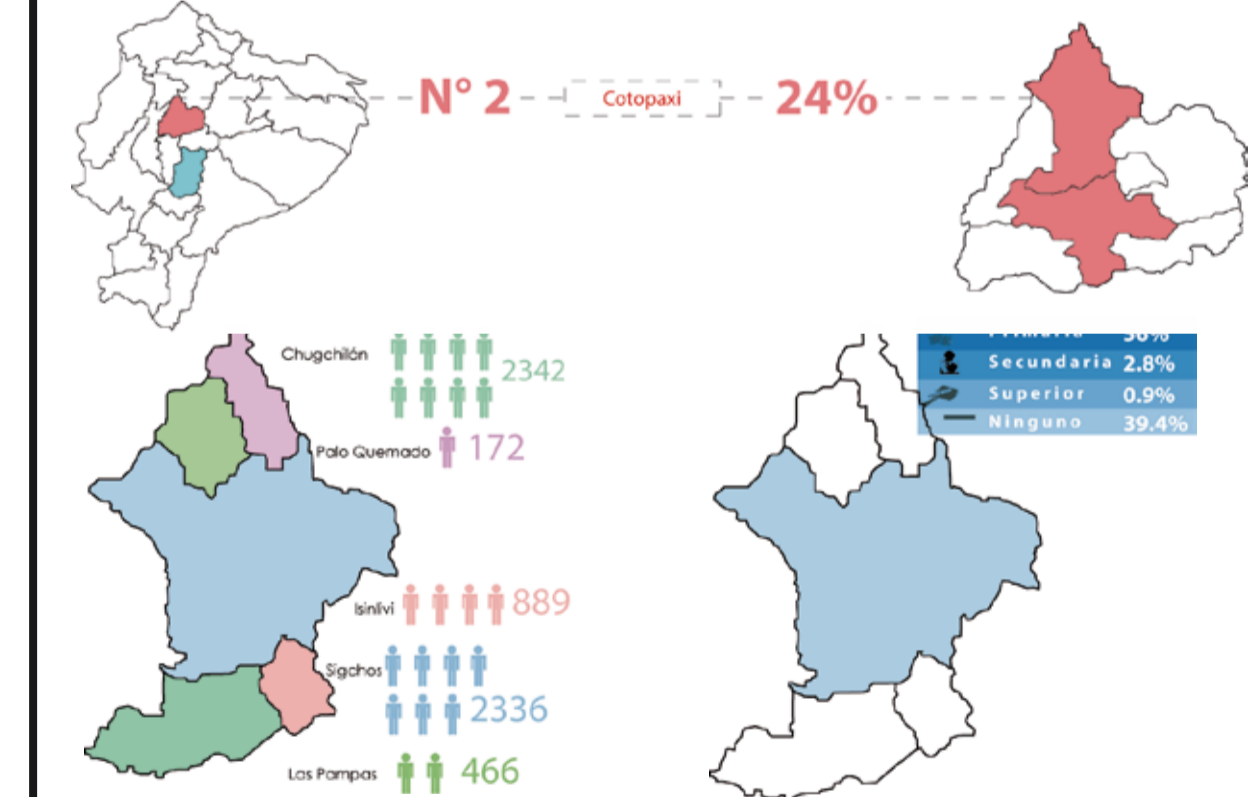

Sigchos, es uno de los siete cantones de la Provincia de Cotopaxi, se ubica en el centro del Ecuador. Fue elevado a cantón, el 21 de julio de 1992 y como parroquia principal y cabecera cantonal, concentra en su centro urbano todos los servicios administrativos. Cuenta con cinco parroquias: una urbana, Sigchos y cuatro parroquias rurales: Isinliví, Chugchilán, Las Pampas y Palo Quemado.

8 ESPIRITUALIDAD



Sigchos posee unas manifestaciones culturales respecto a lo rural, esto es más claro cuando se realizan las fiestas patronales, religiosas, o patrias, donde se expresa de distinta manera, incluso en lo cotidiano las formas de ser son distintas. La banda de música se ha convertido en un símbolo que no puede faltar en cualquier fiesta cultural.



PLAN URBANO



Con la frase: *Sigchos es un entorno regulador de las conductas humanas*, como punto de inicio nos permitió continuar descubriendo más factores que Sigchos posee para llevar a cabo un plan integral y regenerativo que a su puesta en práctica será un eco alrededor de Sigchos y de toda la Provincia de Cotopaxi.

PLAN URBANO PARTICIPATIVO

- Convertirse en un referente de los cantones aledaños como un modelo de cambio
- Fortalecer a Sigchos como el centro cultural, educativo y de bienestar de los cantones cercanos.

PLAN URBANO NATURAL

- Recuperación de quebradas
- Reforestación
- Cuidado de pastizales
- Potenciar la identidad del cantón
- Fomentar la educación ambiental
- Impulsar nuevos conocimientos

PLAN URBANO PARTICIPATIVO

A fin de convertirse en un referente de los cantones aledaños como un modelo de cambio, fortaleciendo en Sig-



LA EDUCACION



EL BIENESTAR



LA CULTURA

SISTEMA EDUCATIVO

- Colegio Técnico Sigchos
- Unidad Educativa del Milenio
- Centro de Integral de investigaciones agrícolas de Sigchos
- Centro de Desarrollo del Pensamiento

SISTEMA DE BIENESTAR

- Centro de Bienestar para el Adulto Mayor
- Hospital de Sigchos

SISTEMA CULTURAL

- Cede del Municipio
- Nuevo Registro Civil
- Cede del Ministerio del Ambiente
- Vivienda para Investigadores y Estudiantes



PLAN URBANO

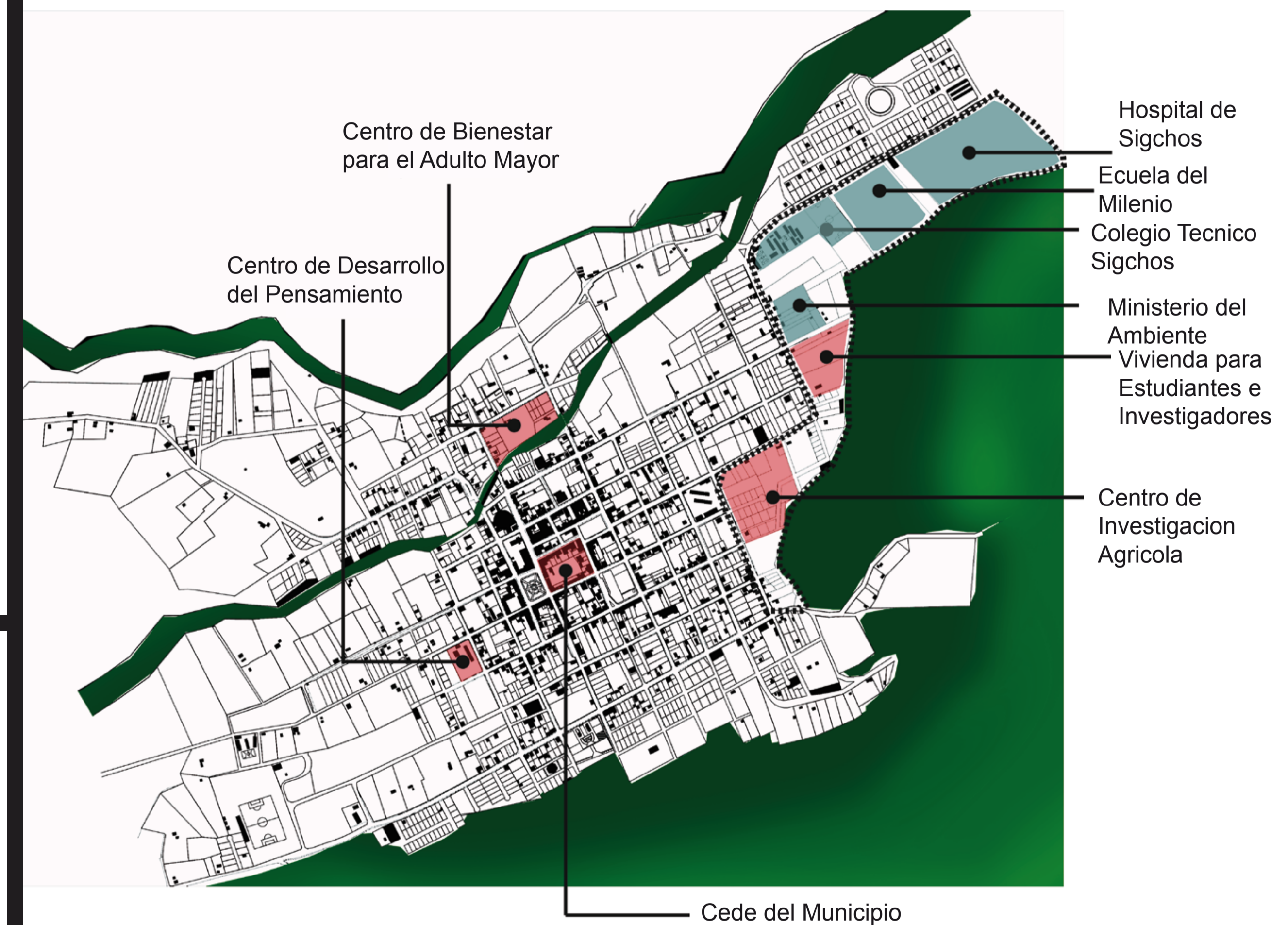

PLAN URBANO NATURAL

Regeneración Ambiental; recuperando las quebradas olvidadas, reforestando los bosques y pastizales que han ido debilitando la tierra.



PASTIZALES



BOSQUES



QUEBRADAS

PASTIZALES

- Delimitación de Espacios de Sembrío
- Delimitación de Pastizales

BOSQUES

- Reforestación con Arboles Endémicos

QUEBRADAS

- Reforestación con Arboles Endémicos
- Delimitación de los Retiros del Borde de las Quebradas
- Removimiento de Basura



1 Pastizales 2 Bosques 3 Quebradas

- 1.- El diseño regenerativo es una metodología amigable que nos ayuda a comprender holísticamente el lugar en el cual estamos interviniendo. Nos da las pautas que necesitamos para entender el lugar desde distintas facetas y desde diferentes actores, lo que nos permite poder empezar a proponer objetos arquitectónicos adecuados para actores directos y los del entorno.
- 2.- La información valiosa que aporta, nos permite contar con opciones y herramientas adecuadas al momento de empezar a tomar decisiones para el diseño y lo que posteriormente se convertirá en el objeto arquitectónico.

ZONA DE INTERVENCIÓN - CANTÓN

UBICACIÓN



PROVINCIA

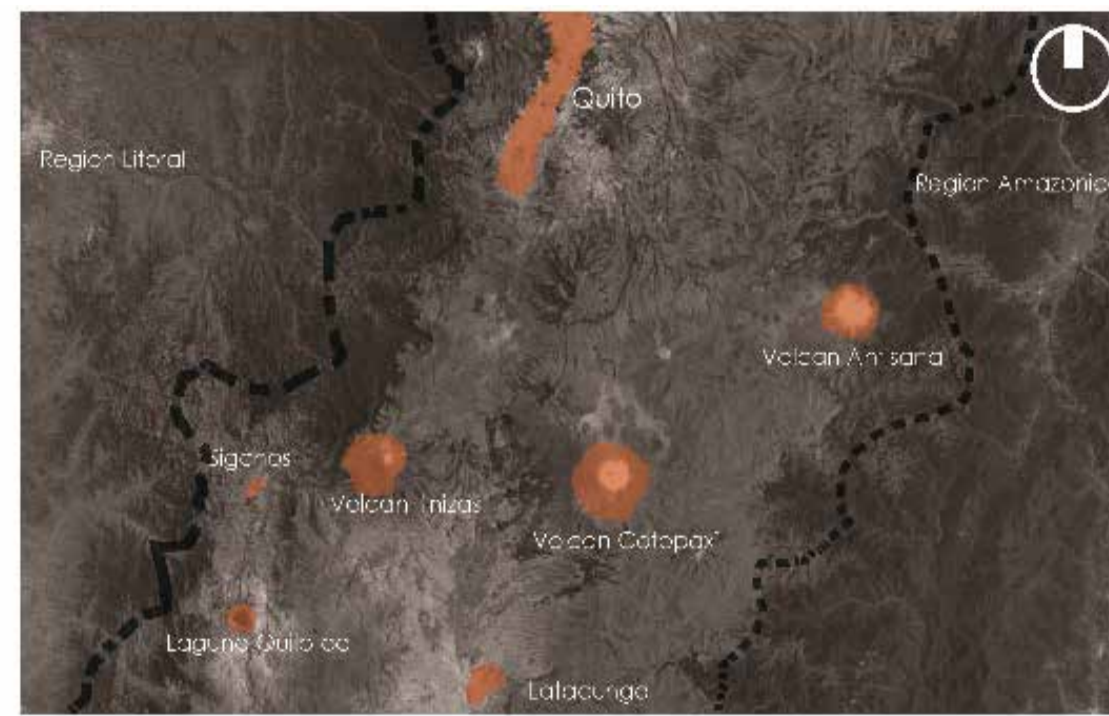

CANTÓN

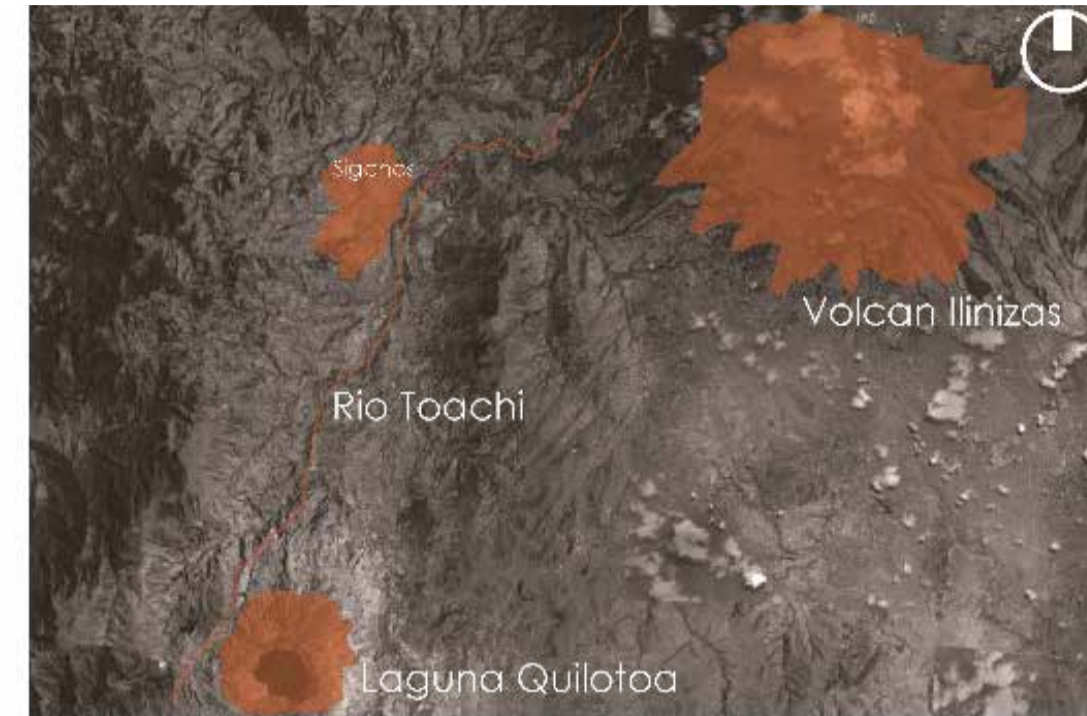

CABECERA CANTONAL



La zona de intervención se encuentra retirada de la mancha urbana consolidada, la infraestructura de esta zona es casi inexistente. en esta área la mayoría de lotes se encuentran vacíos o existen pequeñas construcciones improvisadas, ya que la infraestructura de mayor escala está ubicada cerca de las actividades urbanas que se encuentran en el centro de Sigchos

FOTOS TERRENO



LÍMITE POLÍTICO



VÍAS



VÍAS



EQUIPAMIENTOS



MOVILIDAD

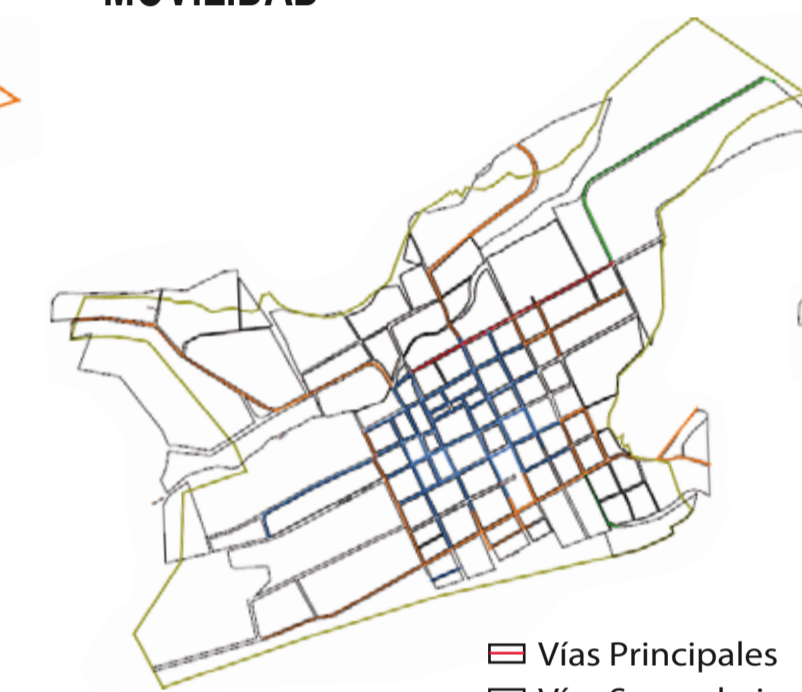

USO DE SUELO

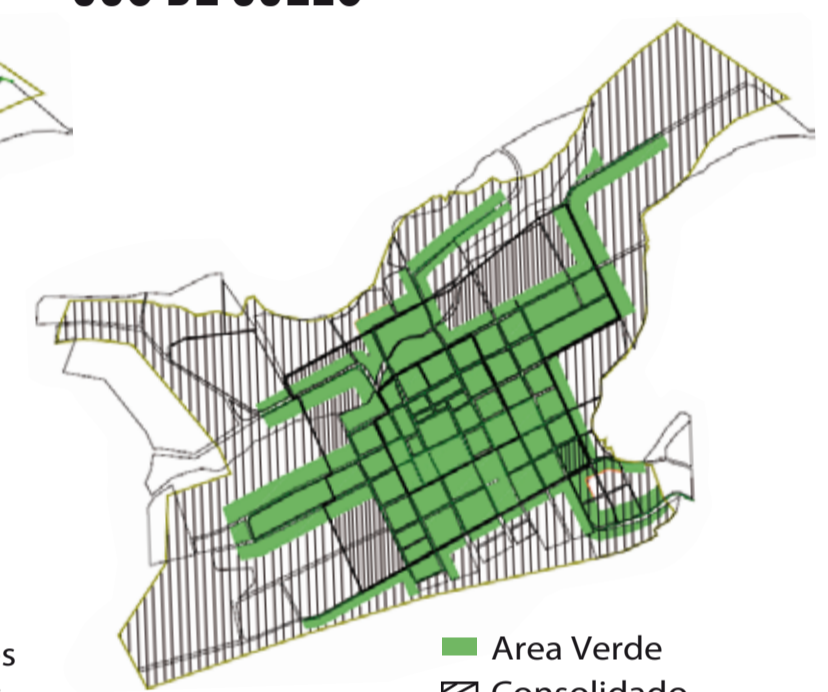

ZONA DE INTERVENCIÓN



- TERRENO
- MERCADO CENTRAL
- PLAZA CENTRAL

TERRENO



- VACIOS VERDES
- LLENOS CONSTRUIDOS

LÍMITE POLÍTICO



- LÍMITE ARTIFICIAL
- LÍMITE NATURAL

VERDES



- Verde oscuro
- Verde medio
- Verde claro

VIENTOS

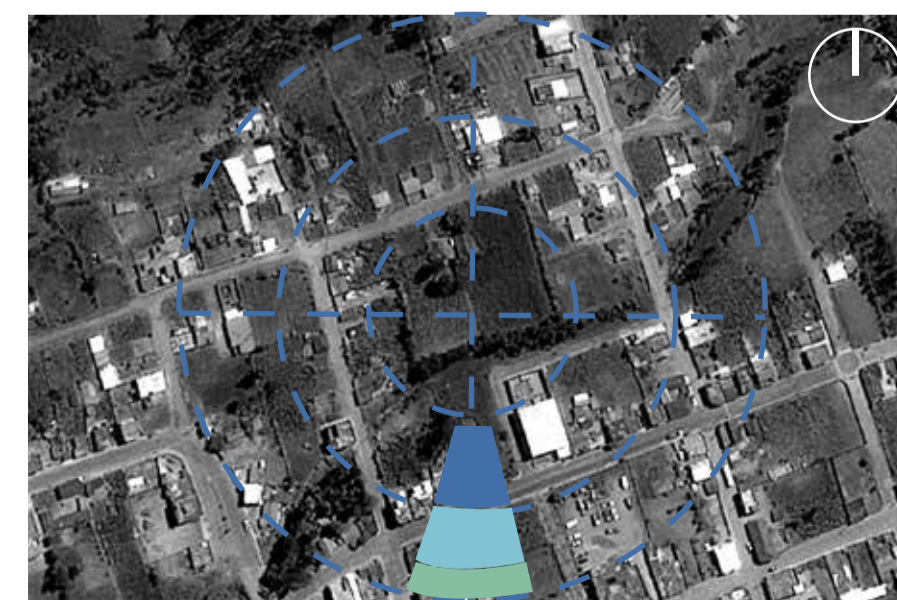

- 18-20
- 16-18
- 14-16
- 12-14
- 10-12
- 8-10
- 6-8
- 4-6

ASOLEAMIENTO

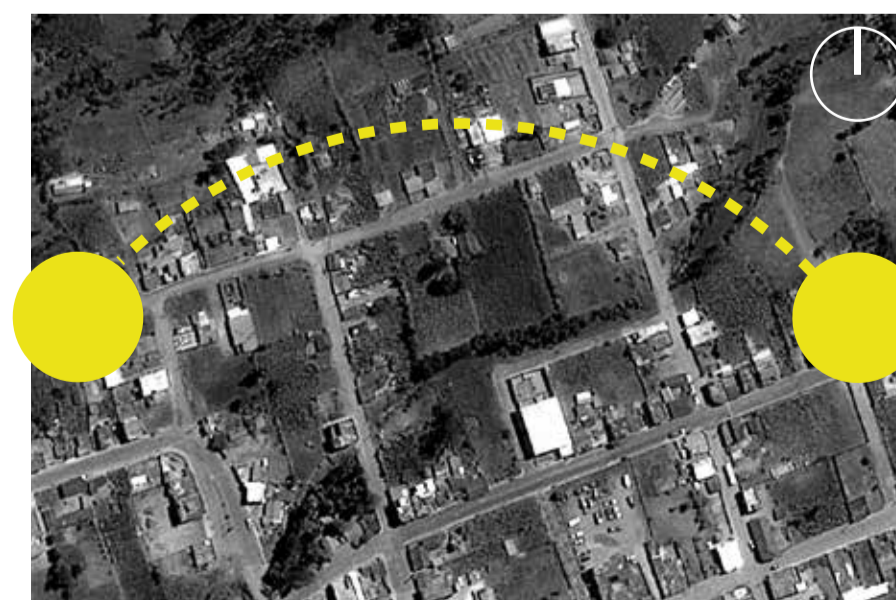

El terreno tiene una vista privilegiada, se puede ver el centro de sigchos y sus alrededores. además, los flujos peatonales desde y hacia el centro desembocan al terreno convirtiéndolo en un punto de encuentro y reunión

ANÁLISIS DEL USUARIO

UBICACIÓN CONTEXTUAL DE LA SITUACIÓN DEL ADULTO MAYOR

A nivel internacional, en el año 2000, la población mayor de 60 años bordeaba los 600 millones
 En el 2050 la cifra se triplicará al ubicarse en alrededor de los 1800 millones, debido a la mejora de la calidad de vida
 Las personas de la tercera edad seremos el **20% de la población mundial**

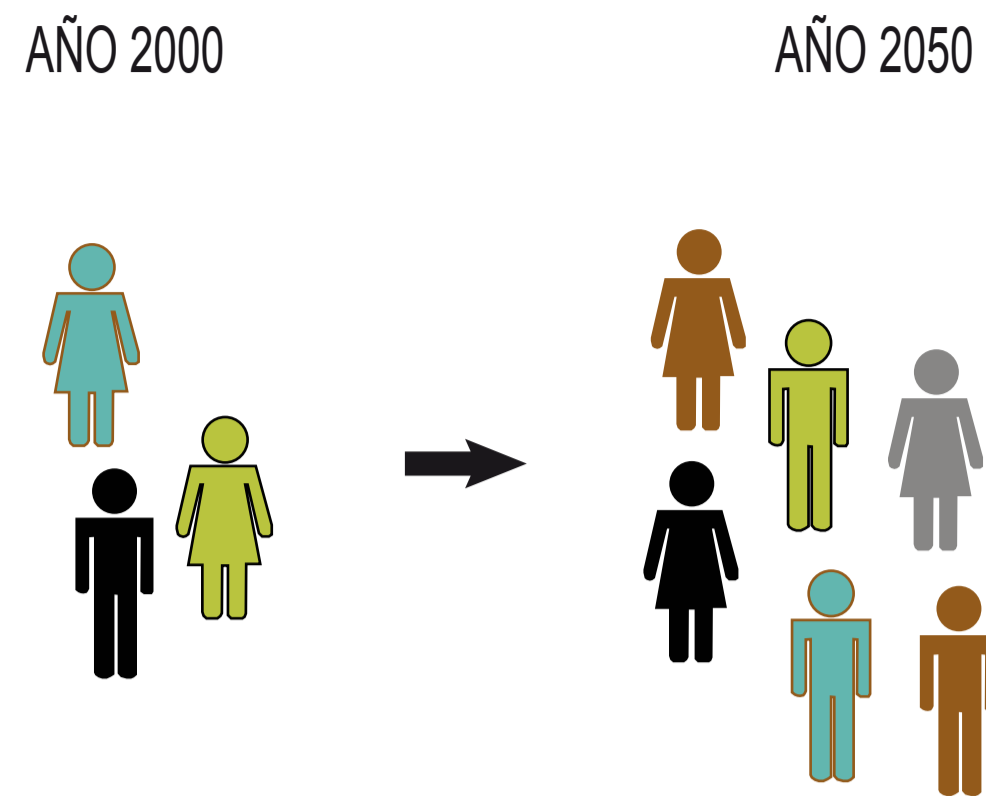

SITUACIÓN DEL ADULTO MAYOR EN SIGCHOS

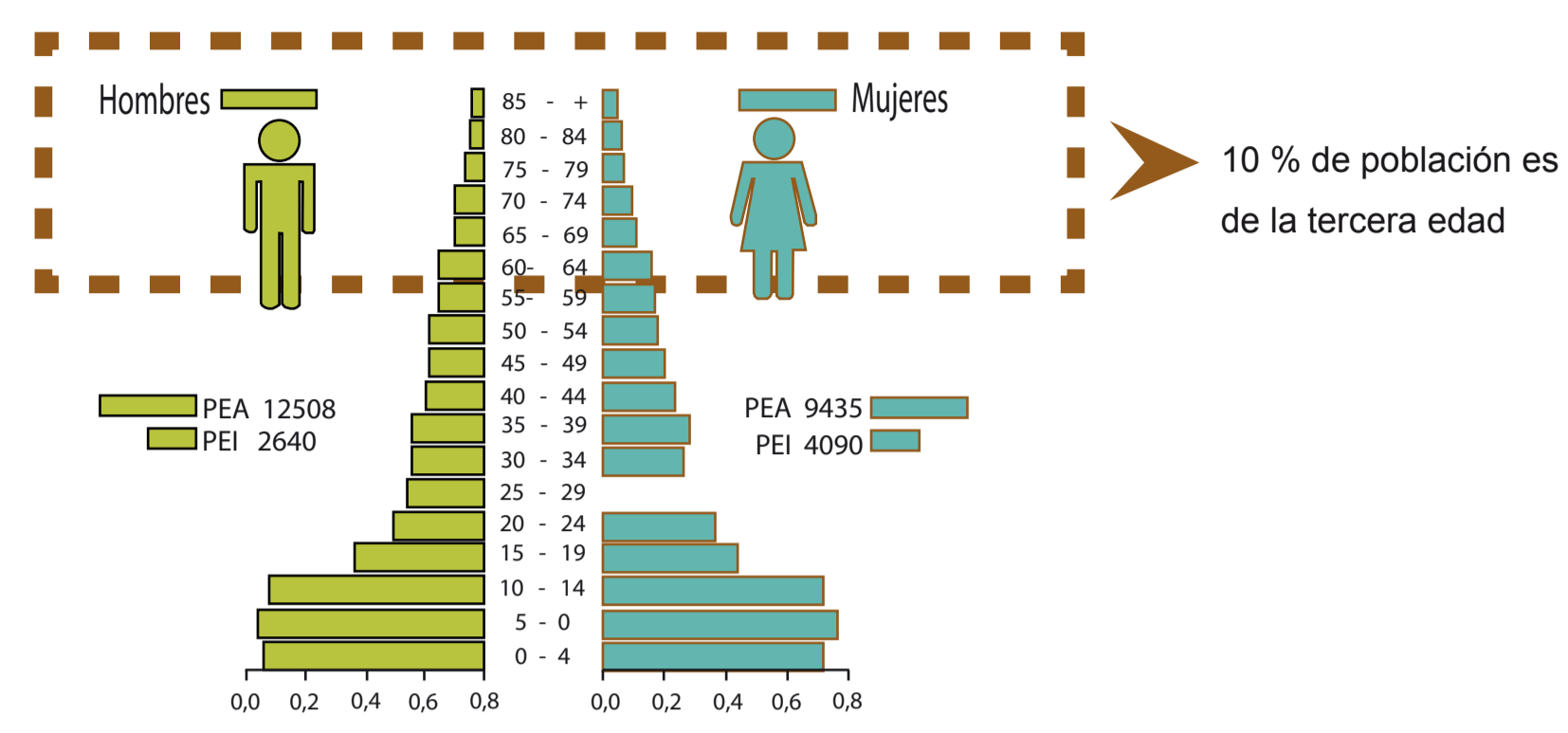

POBLACIÓN

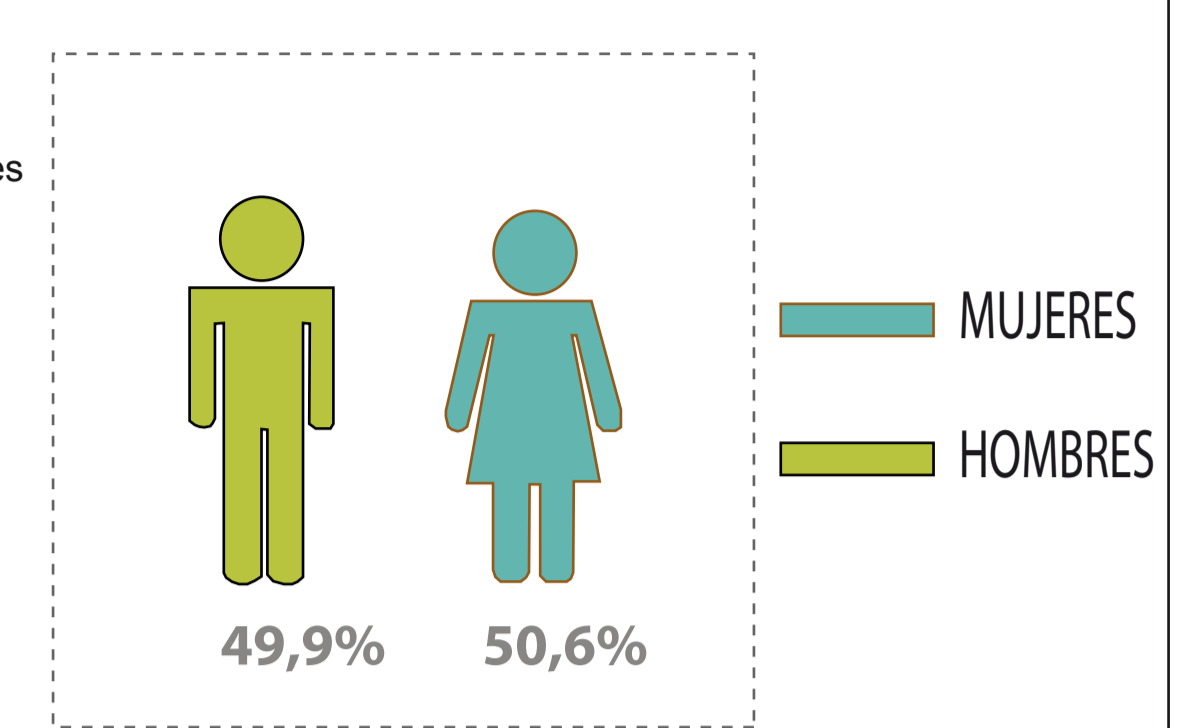

EL ADULTO MAYOR Y LA RURALIDAD

RURALIDAD

La mayor parte adultos mayores se encuentran en paisajes urbanos

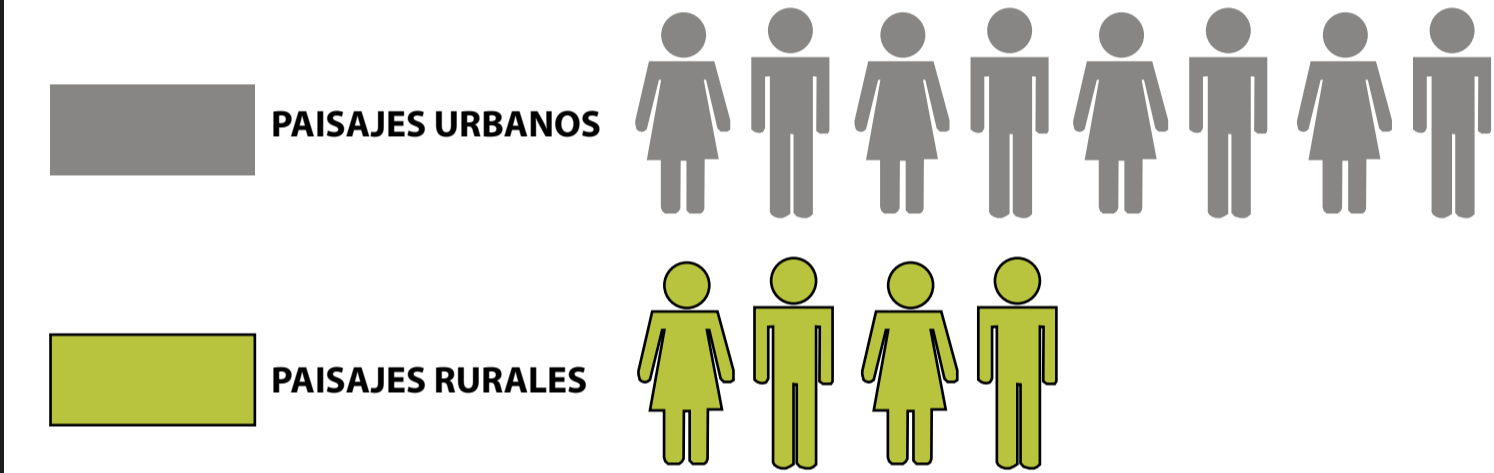

POBREZA

Los mayores rurales son más pobres que los urbanos y sus ingresos son significativamente

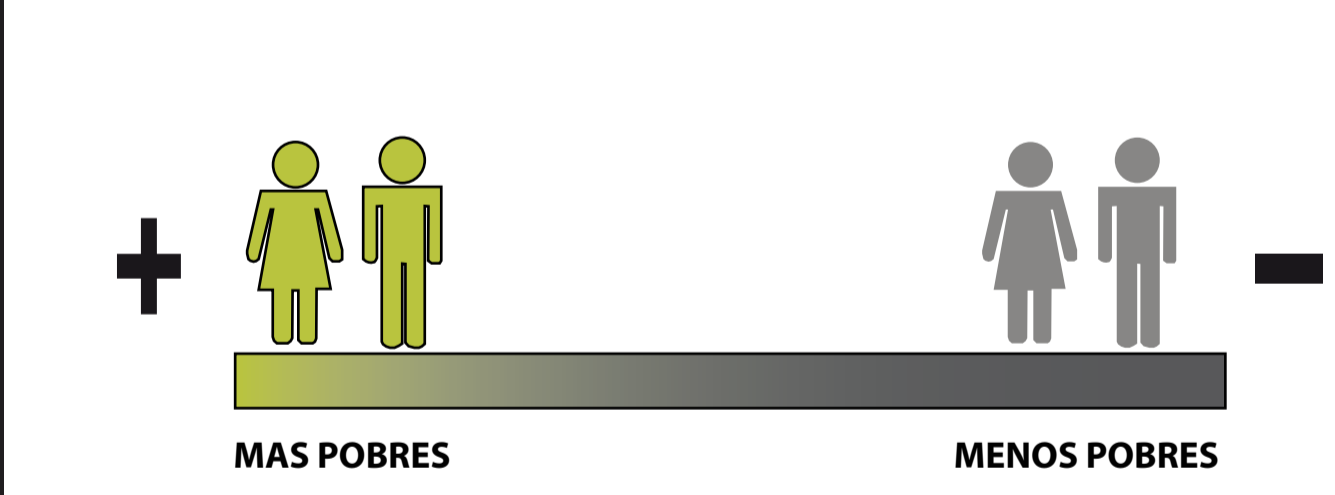

ESCOLARIDAD

Los adultos mayores rurales evidencian grados de escolaridad y de alfabetismo significativamente más bajos

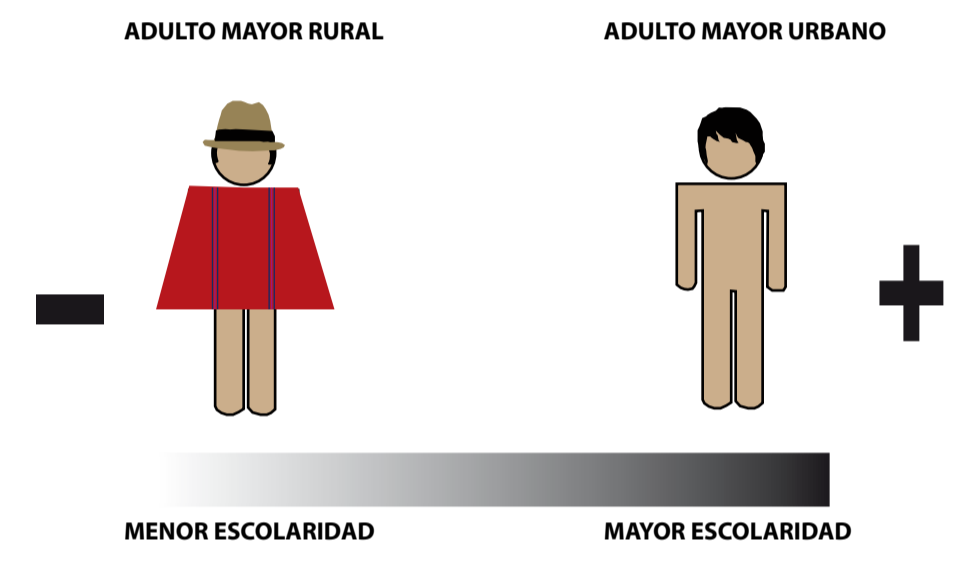

ACTIVIDAD

Los adultos mayores rurales pueden trabajar hasta edad avanzada

ADULTO MAYOR RURAL		ADULTO MAYOR URBANO
ALTA	MOVILIDAD	BAJA
NULA	DEPENDENCIA	ALTA
POCA O NULA	ENFERMEDAD O DISCAPACIDAD	PRESENCIA DE ENFERMEDADES
CONTROL ESPACIADO	CUIDADOS	CONTROL PAULATINO
ALTA	ACTIVIDAD	BAJA

ACTIVIDAD

Los adultos mayores rurales son considerablemente más activos que los urbanos, tanto física como psicológicamente

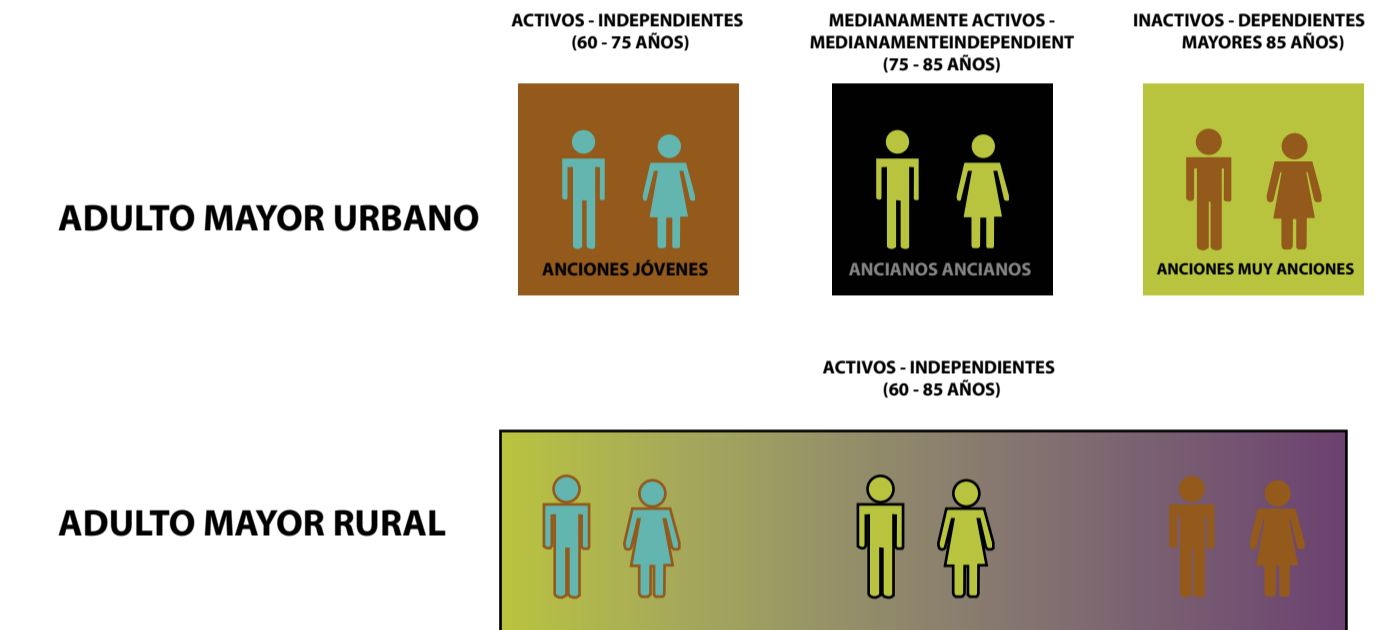

DESPLAZAMIENTO

El adulto mayor rural además de ser autovalente, cuenta con un nivel de funcionalidad global que le permite mayor movilidad

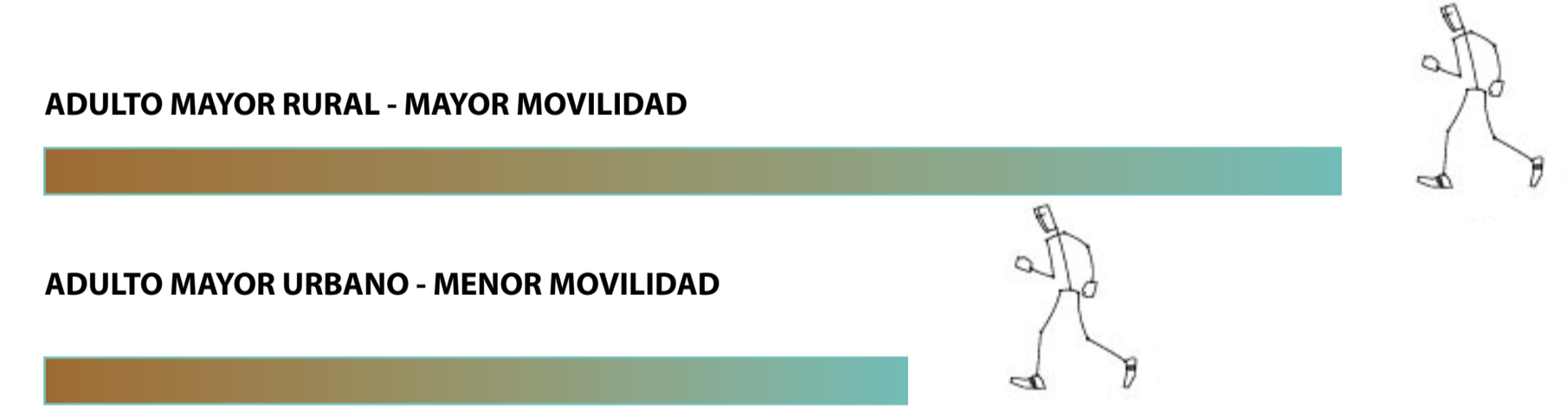

CONCLUSIÓN

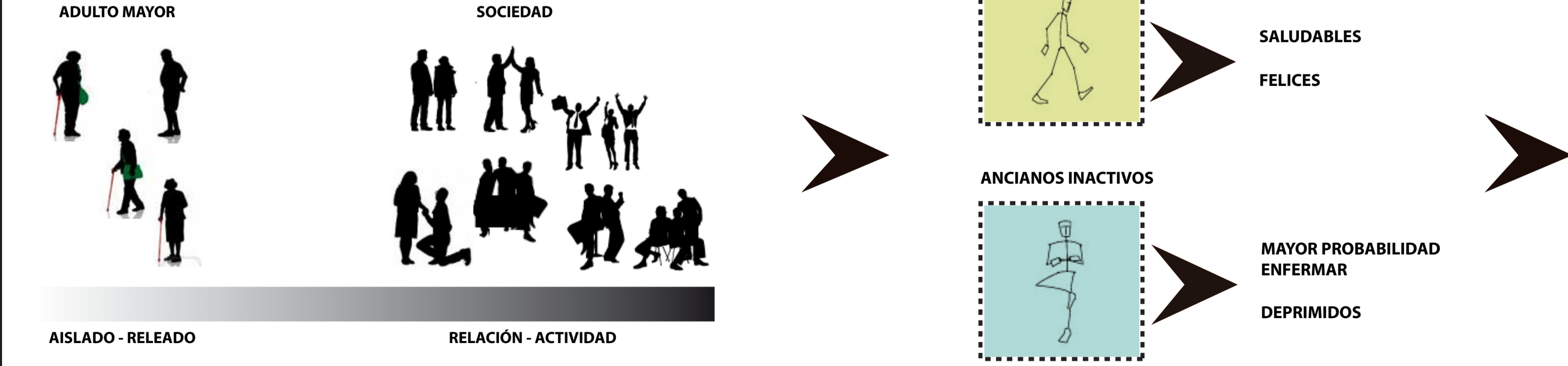

Un centro donde el adulto mayor este vinculado a actividades que conoce y que le permitan tener una **vejez activa**, un lugar donde puedan interactuar y relacionarse, disfrutar de espacios que le permita mantenerse en continua **activad**

Un lugar donde los adultos mayores realicen distintas actividades vinculados a lo agrícola

INTENCIONES

Se pretende continuar con los ciclos vivenciales de sigchos, que se resumen a una actividad como es el conocimiento agrícola, siendo parte en sus distintas etapas ...

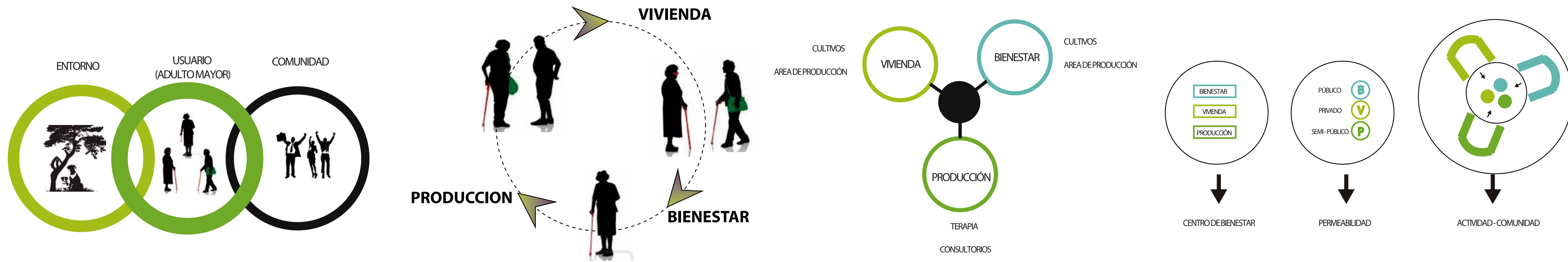

CÓDIGOS DEL LUGAR

MATERIALES



ESCALAS



COLORES



FORMA



PARTIDO GENERAL

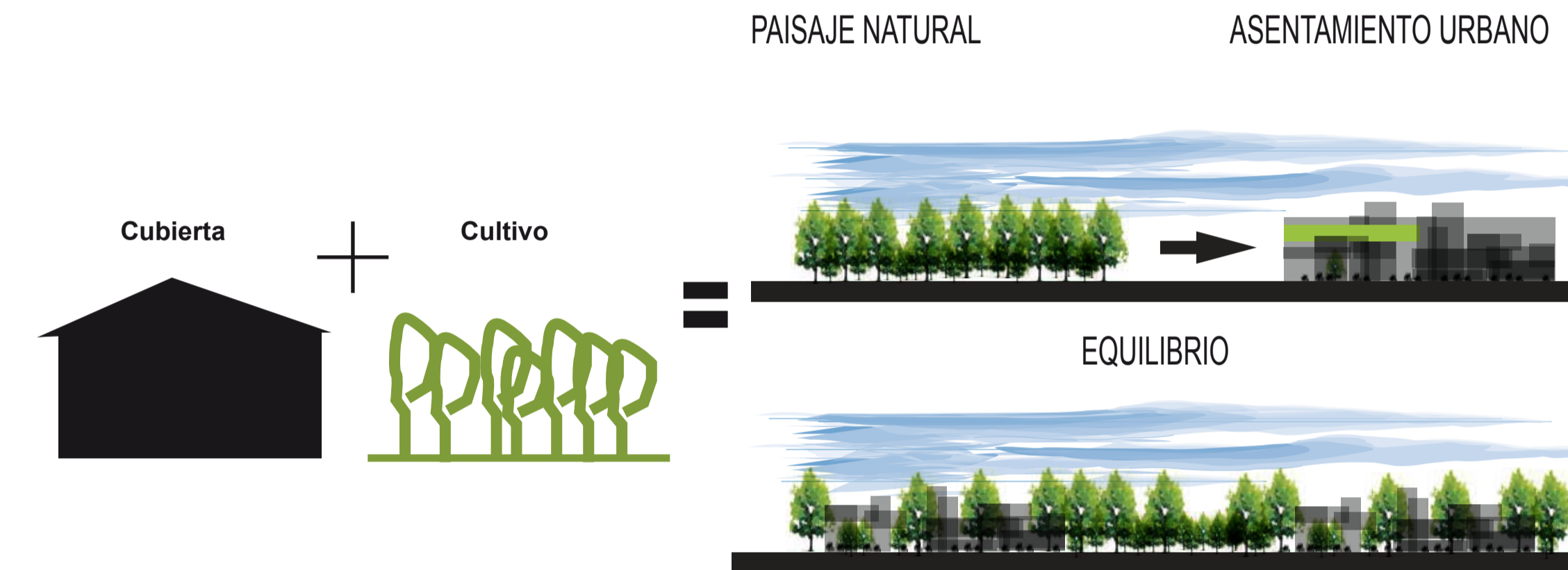

CONCEPTUALIZACIÓN DEL PARTIDO

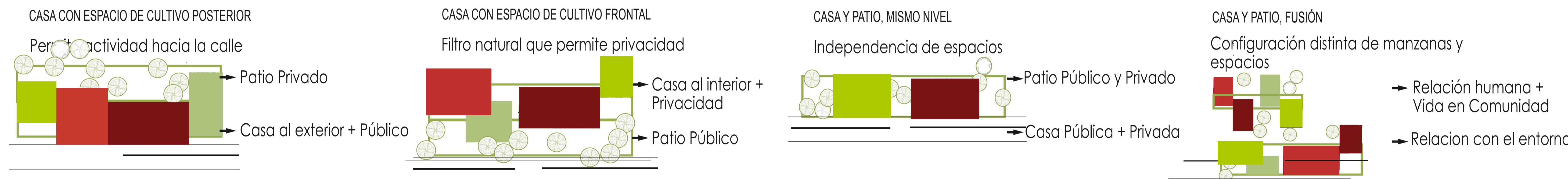

ESQUEMA DE IMPLANTACIÓN

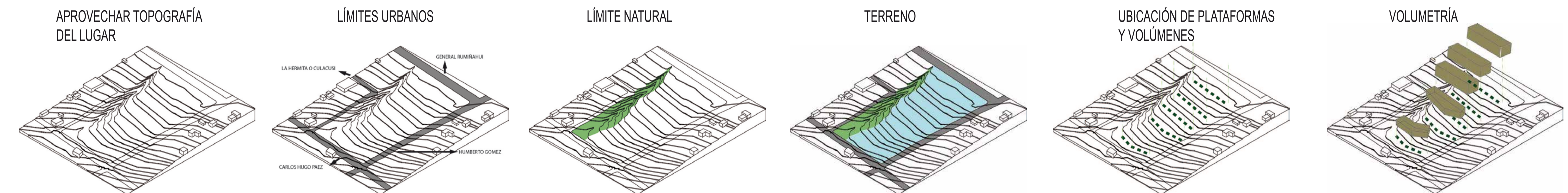

IMPLANTACIÓN GENERAL

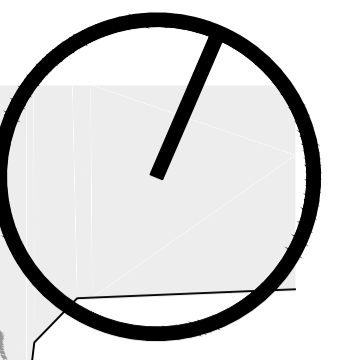

ESC 1:750

PONTIFICIA UNIVERSIDAD CATOLICA DEL ECUADOR FACULTAD DE ARQUITECTURA, DISEÑO Y ARTES TRABAJO DE TITULACIÓN	TEMA: CENTRO DE BIENESTAR PARA EL ADULTO MAYOR EN SIGCHOS	DIRECTOR DE TESIS: ARQ. CÉSAR PÉREZ	NOTAS TÉCNICAS:	SELLOS Y FIRMAS DE APROBACION:	UBICACION:	FECHA: SEPTIEMBRE 2015	CÓDIGO A	LAM. NÚMERO 01
	CONTIENE: IMPLANTACIÓN GENERAL	BLOQUE	NOMBRE: GEOVANNA AMANCAYA MENDOZA PEÑAFIEL				ESCALA: INDICADA	

PLANTA BAJA GENERAL

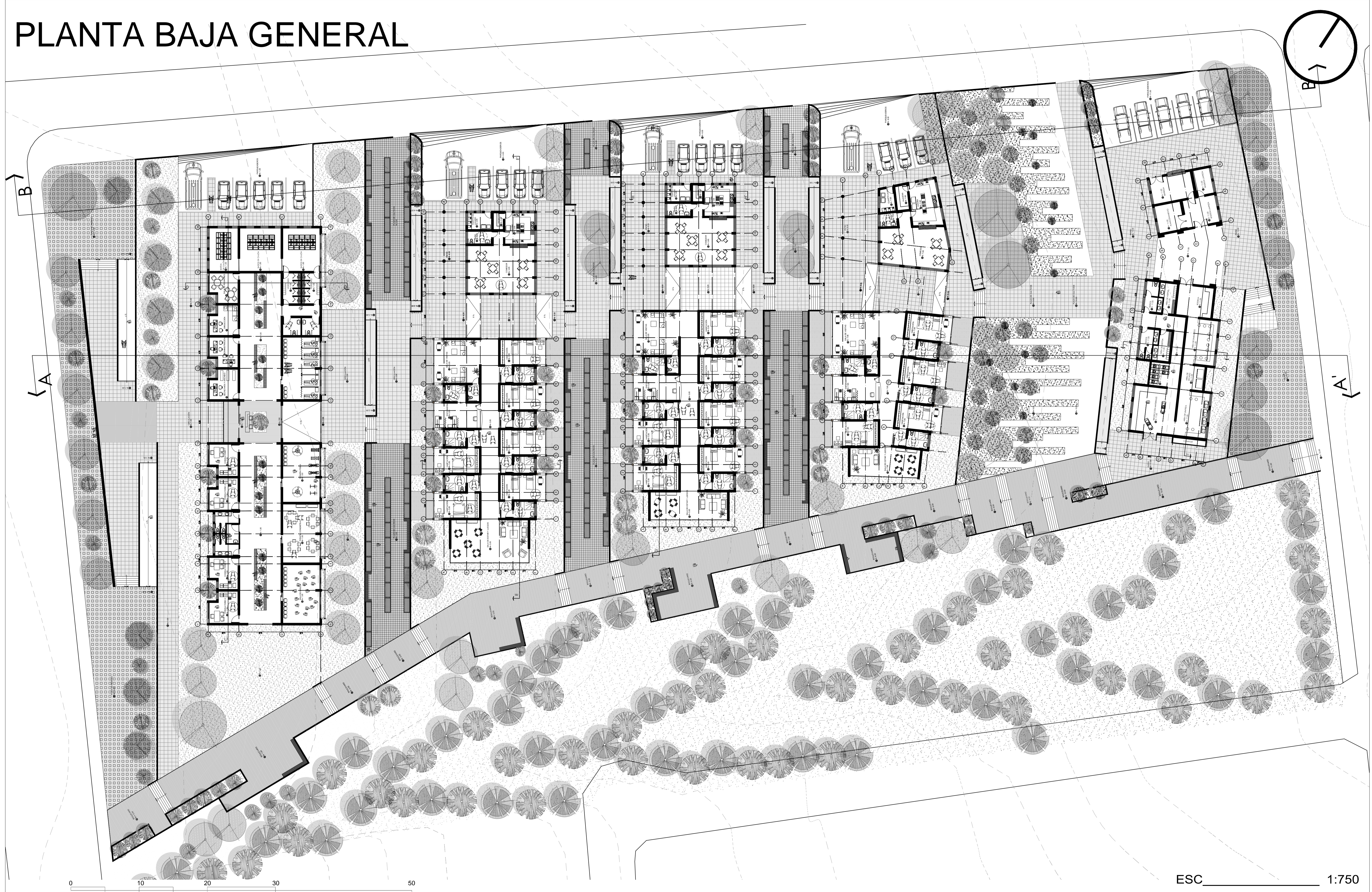

ESC 1:750

PONTIFICIA UNIVERSIDAD CATOLICA DEL ECUADOR FACULTAD DE ARQUITECTURA, DISEÑO Y ARTES TRABAJO DE TITULACIÓN	TEMA: CENTRO DE BIENESTAR PARA EL ADULTO MAYOR EN SIGCHOS	DIRECTOR DE TESIS: ARQ. CÉSAR PÉREZ	NOTAS TÉCNICAS:	SELLOS Y FIRMAS DE APROBACION:	UBICACION:	FECHA: SEPTIEMBRE 2015	CÓDIGO A	LAM. NÚMERO 02
	CONTIENE: PLANTA BAJA GENERAL	BLOQUE	NOMBRE: GEOVANNA AMANCAYA MENDOZA PEÑAFIEL				ESCALA: INDICADA	

CORTES GENERALES



CORTE GENERAL A-A'

ESC _____ 1:200

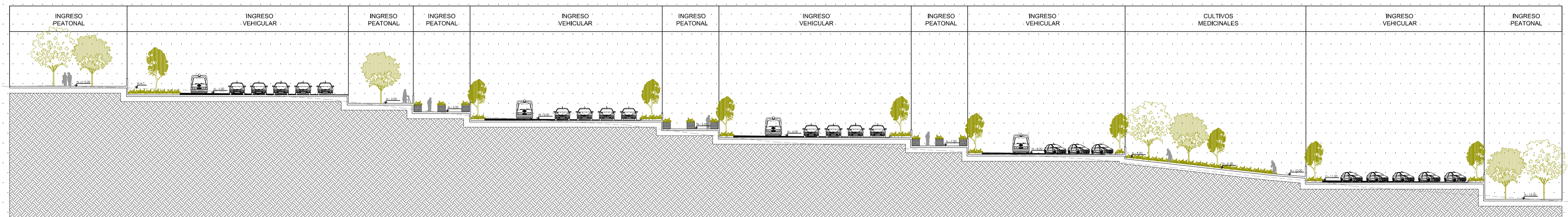

CORTE GENERAL B-B'

ESC _____ 1:200



PONTIFICIA UNIVERSIDAD CATOLICA DEL ECUADOR
FACULTAD DE ARQUITECTURA, DISEÑO Y ARTES
TRABAJO DE TITULACIÓN

TEMA: CENTRO DE BIENESTAR PARA EL ADULTO MAYOR EN SIGCHOS
CONTIENE:
CORTE A-A', CORTE B-B'

BLOQUE

DIRECTOR DE TESIS: ARQ. CÉSAR PÉREZ
NOMBRE:
GEOVANNA AMANCAYA MENDOZA PEÑAFIEL

NOTAS TÉCNICAS:

SELLOS Y FIRMAS DE APROBACION:

UBICACION:

FECHA:
SEPTIEMBRE 2015
ESCALA: INDICADA

CÓDIGO

LAM. NÚMERO

A 03

PLANTA - BLOQUE BLOQUE DE BIENESTAR N-1.00

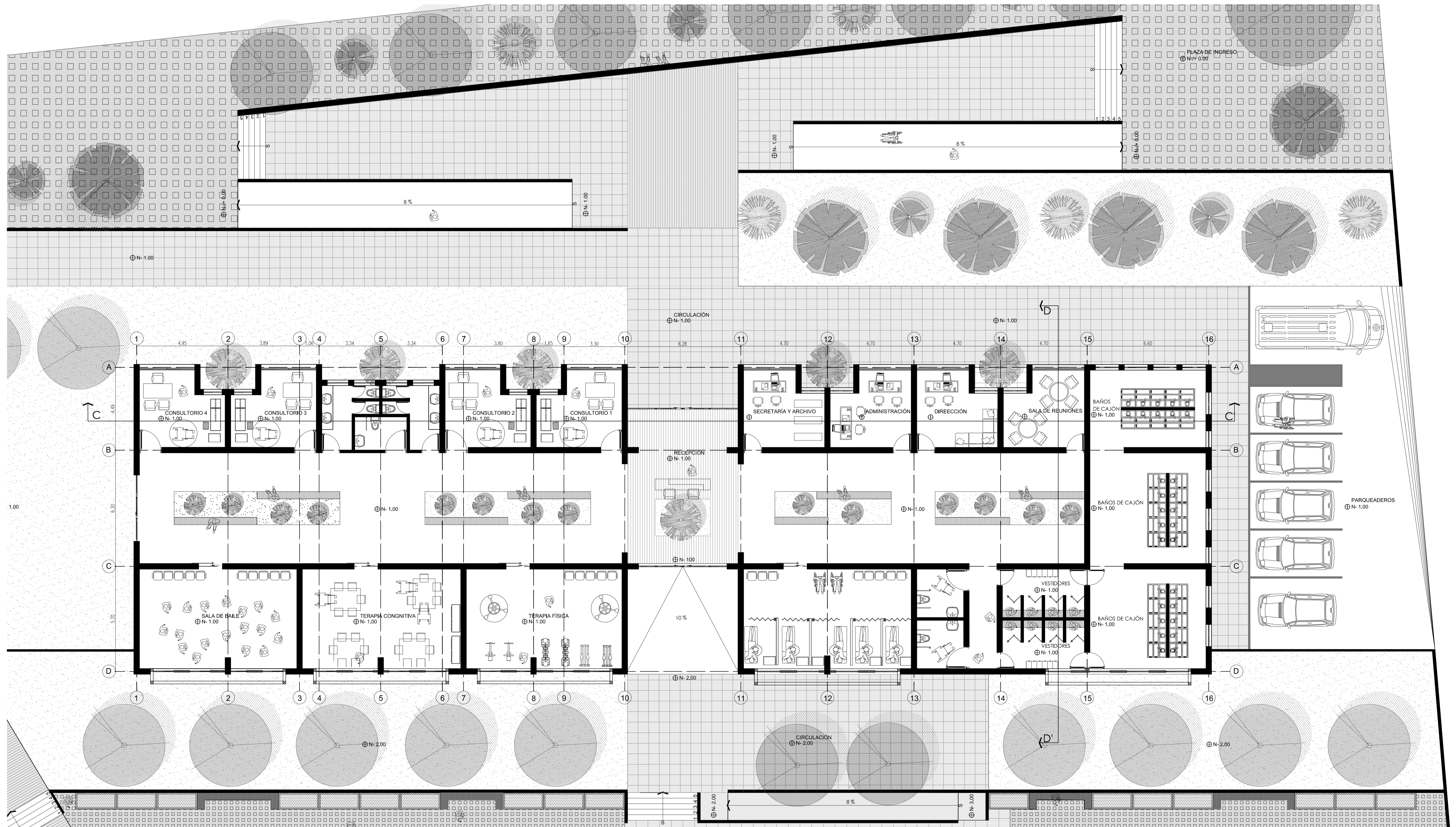
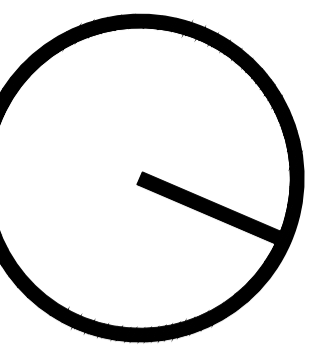

ESC. 1:100

PONTIFICIA UNIVERSIDAD CATOLICA DEL ECUADOR
FACULTAD DE ARQUITECTURA, DISEÑO Y ARTES
TRABAJO DE TITULACIÓN

TEMA: CENTRO DE BIENESTAR PARA EL ADULTO MAYOR EN SIGCHOS
CONTIENE:
PLANTA - BLOQUE DE BIENESTAR

BLOQUE

DIRECTOR DE TESIS: ARQ. CÉSAR PÉREZ
NOMBRE:
GEOVANNA AMANCAYA MENDOZA PEÑAFIEL

NOTAS TÉCNICAS:

SELLOS Y FIRMAS DE APROBACION:

UBICACION:

FECHA:
SEPTIEMBRE 2015
ESCALA: INDICADA

CÓDIGO

LAM. NÚMERO

A 04

CORTES BLOQUE DE BIENESTAR

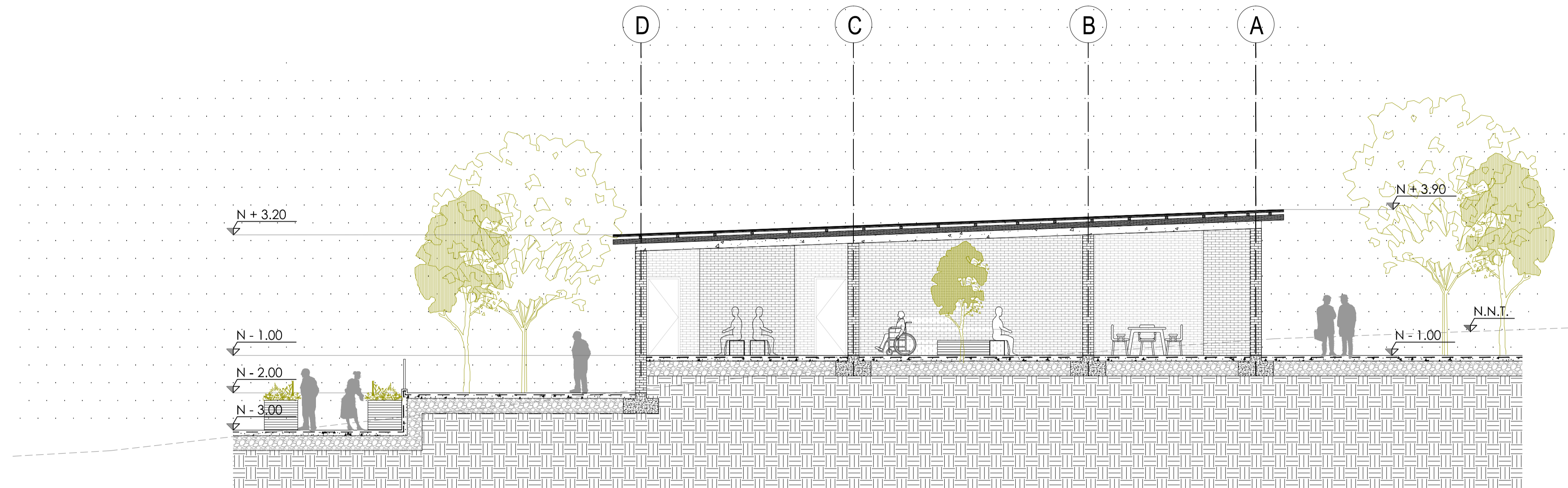

CORTE D-D'

ESC _____ 1:100

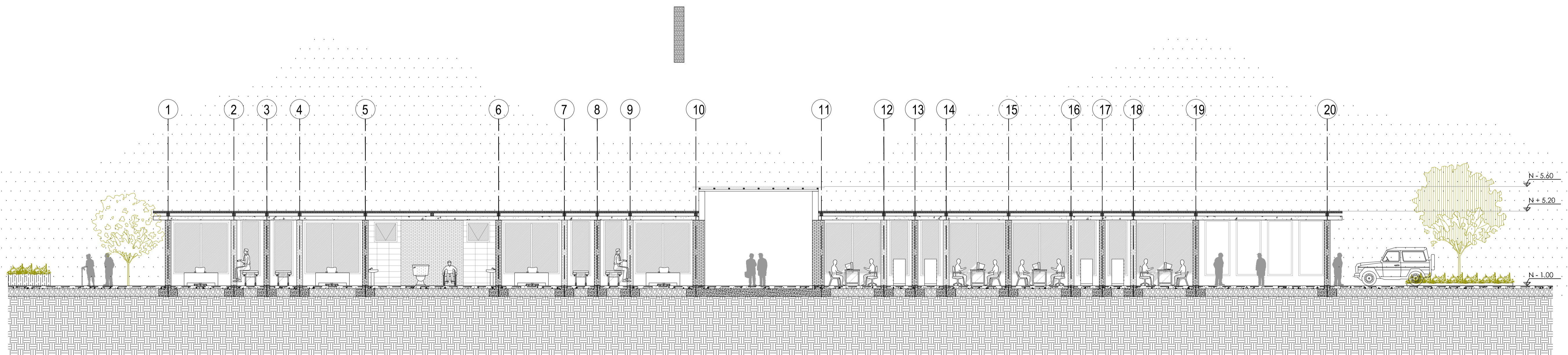

CORTE C-C'

ESC _____ 1:100



PONTIFICIA UNIVERSIDAD CATOLICA DEL ECUADOR FACULTAD DE ARQUITECTURA, DISEÑO Y ARTES TRABAJO DE TITULACIÓN	TEMA: CENTRO DE BIENESTAR PARA EL ADULTO MAYOR EN SIGCHOS	DIRECTOR DE TESIS: ARQ. CÉSAR PÉREZ	NOTAS TÉCNICAS:	SELLOS Y FIRMAS DE APROBACION:	UBICACION:	FECHA: SEPTIEMBRE 2015	CÓDIGO A	LAM. NÚMERO 05
	CONTIENE: CORTE C-C', CORTE D-D', CORTE E-E'	BLOQUE	NOMBRE: GEOVANNA AMANCAYA MENDOZA PEÑAFIEL				ESCALA: INDICADA	

FACHADAS - BLOQUE DE BIENESTAR

N-1.00,N-2.00



FACHADA FRONTAL



FACHADA POSTERIOR

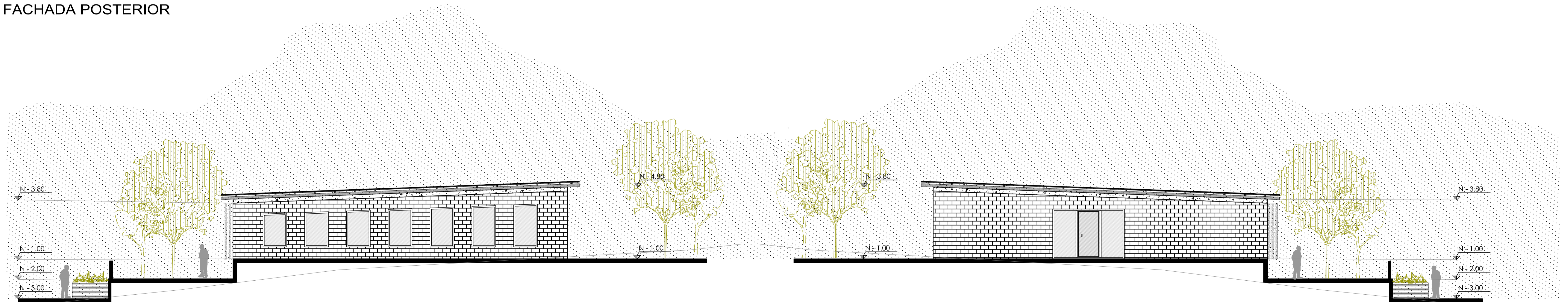

FACHADA LATERAL IZQUIERDA

FACHADA LATERAL DERECHA



ESC _____ 1:100

PONTIFICIA UNIVERSIDAD CATOLICA DEL ECUADOR FACULTAD DE ARQUITECTURA, DISEÑO Y ARTES TRABAJO DE TITULACIÓN	TEMA: CENTRO DE BIENESTAR PARA EL ADULTO MAYOR EN SIGCHOS		DIRECTOR DE TESIS: ARQ. CÉSAR PÉREZ	NOTAS TÉCNICAS:	SELLOS Y FIRMAS DE APROBACION:	UBICACION:	FECHA: SEPTIEMBRE 2015	CÓDIGO A	LAM. NÚMERO 06
	CONTIENE: FACHADAS - BLOQUE CENTRO MÉDICO		BLOQUE	NOMBRE: GEOVANNA AMANCAYA MENDOZA PEÑAFIEL				ESCALA: INDICADA	

PLANTA - BLOQUE DE VIVIENDA TIPO 1

N-3.85

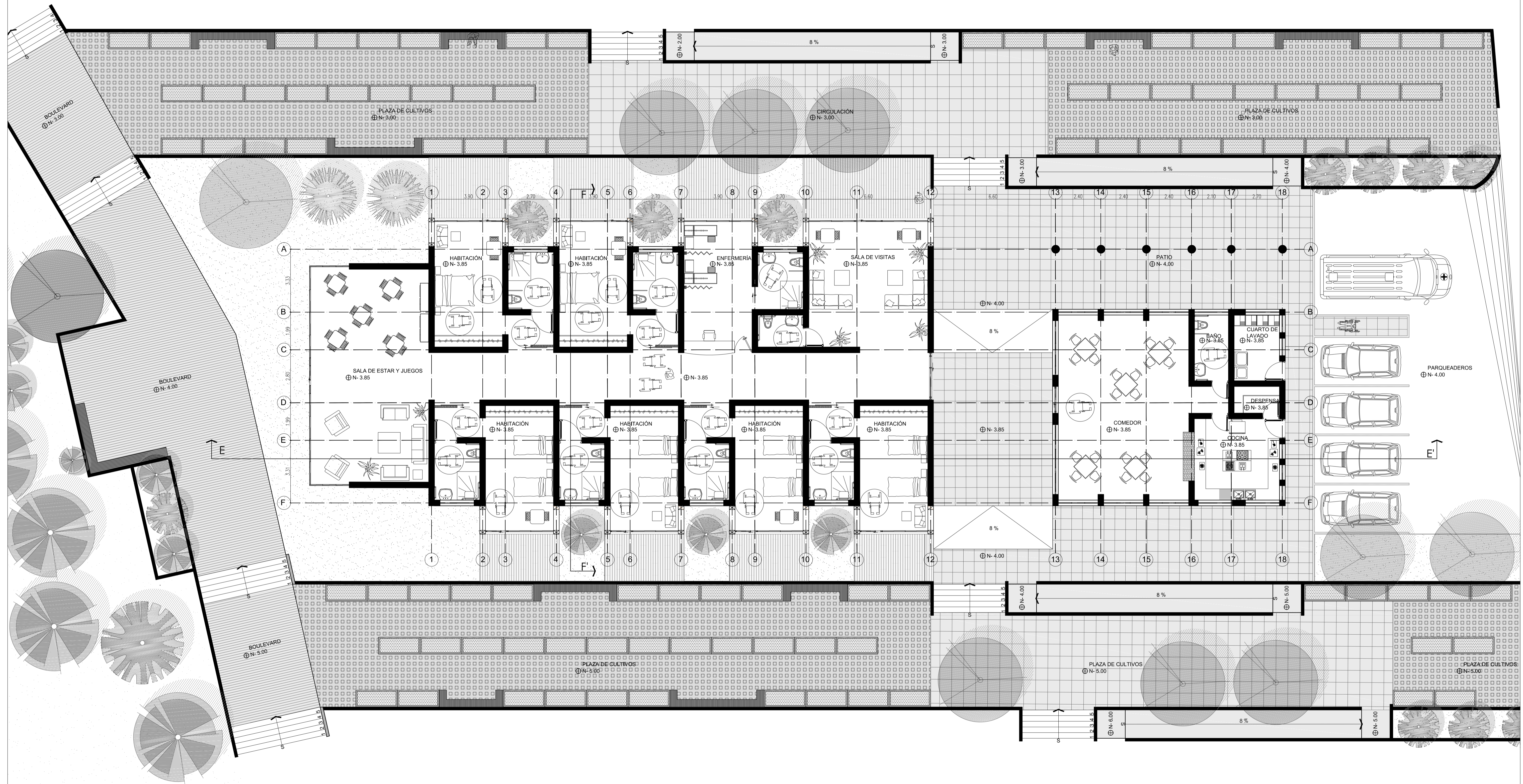
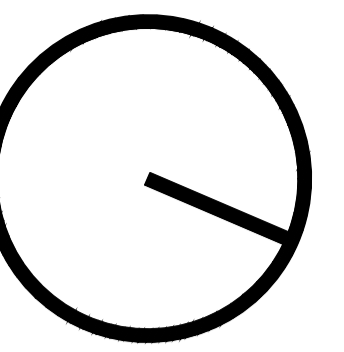

ESC. 1:100

PONTIFICIA UNIVERSIDAD CATOLICA DEL ECUADOR FACULTAD DE ARQUITECTURA, DISEÑO Y ARTES TRABAJO DE TITULACIÓN	TEMA: CENTRO DE BIENESTAR PARA EL ADULTO MAYOR EN SIGCHOS		DIRECTOR DE TESIS: ARQ. CÉSAR PÉREZ		NOTAS TECNICAS:		SELLOS Y FIRMAS DE APROBACION:		UBICACION:		FECHA: SEPTIEMBRE 2015		CÓDIGO A 07	
	CONTIENE: PLANTA - BLOQUE DE VIVIENDA TIPO 1		BLOQUE NOMBRE: GEOVANNA AMANCAYA MENDOZA PEÑAFIEL								ESCALA: INDICADA			

CORTES BLOQUE DE VIVIENDA TIPO 1

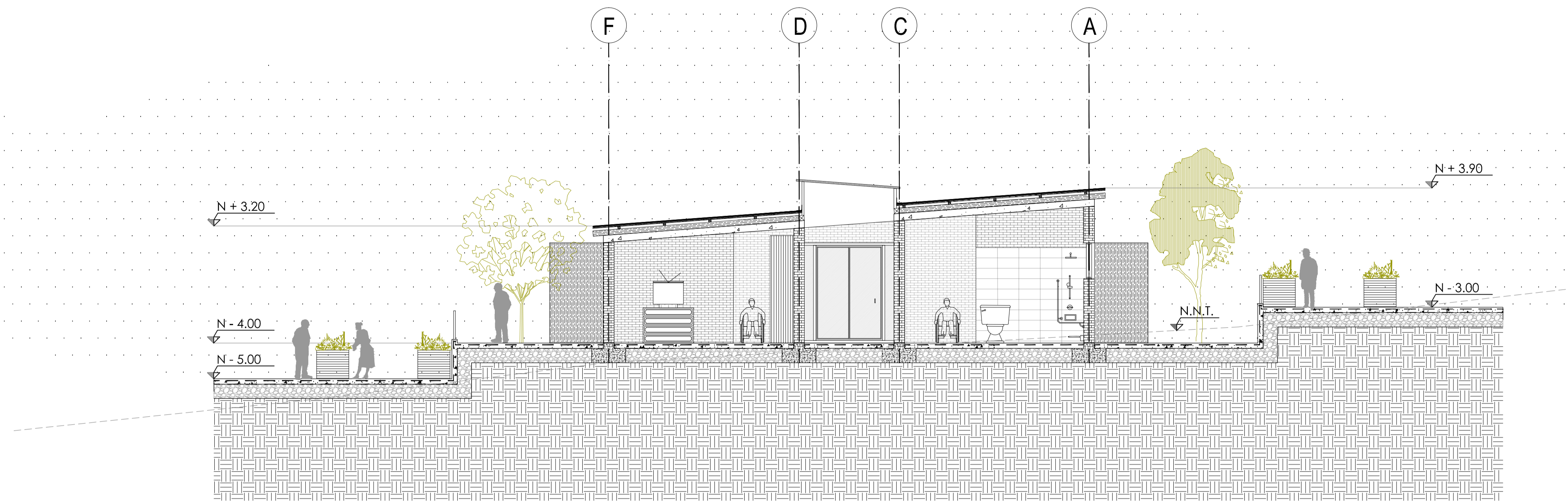

CORTE F-F'

ESC _____ 1:100

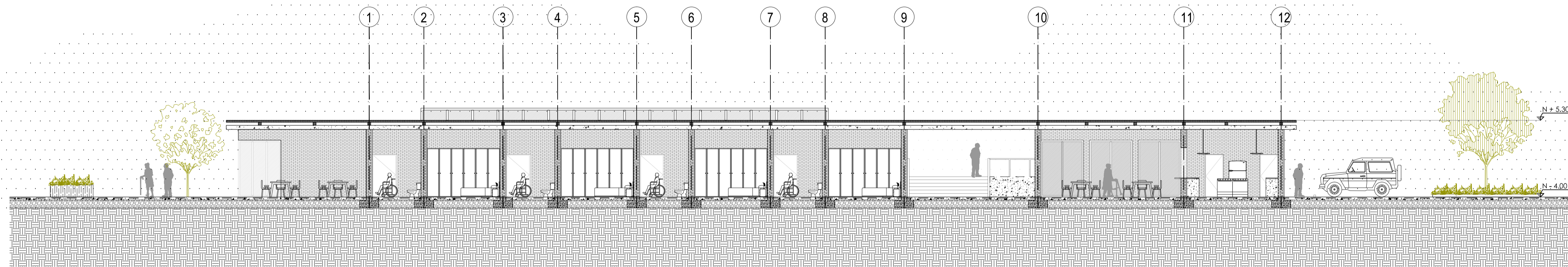

CORTE E-E'

ESC _____ 1:100

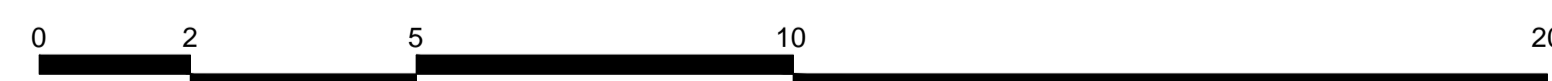

PONTIFICIA UNIVERSIDAD CATOLICA DEL ECUADOR
FACULTAD DE ARQUITECTURA, DISEÑO Y ARTES
TRABAJO DE TITULACIÓN

TEMA: CENTRO DE BIENESTAR PARA EL ADULTO EN SIGCHOS

CONTIENE:
CORTE C-C', CORTE D-D',
CORTE E-E'

BLOQUE

DIRECTOR DE TESIS: ARQ. CÉSAR PÉREZ

NOMBRE:
GEOVANNA AMANCAYA MENDOZA PEÑAFIEL

NOTAS TÉCNICAS:

SELLOS Y FIRMAS DE APROBACION:

UBICACION:

FECHA:
SEPTIEMBRE 2015

ESCALA: INDICADA

CÓDIGO

A

LAM. NÚMERO

08

FACHADAS - BLOQUE DE VIVIENDA 1

N-4.15

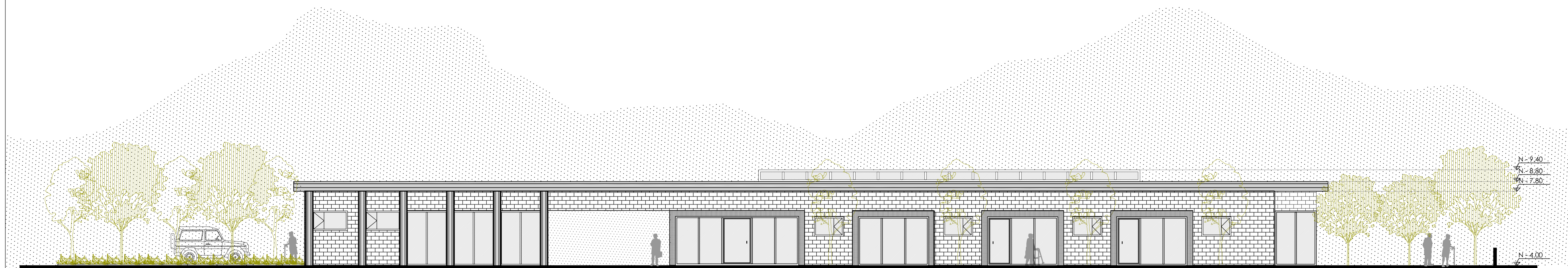

FACHADA FRONTAL



FACHADA POSTERIOR

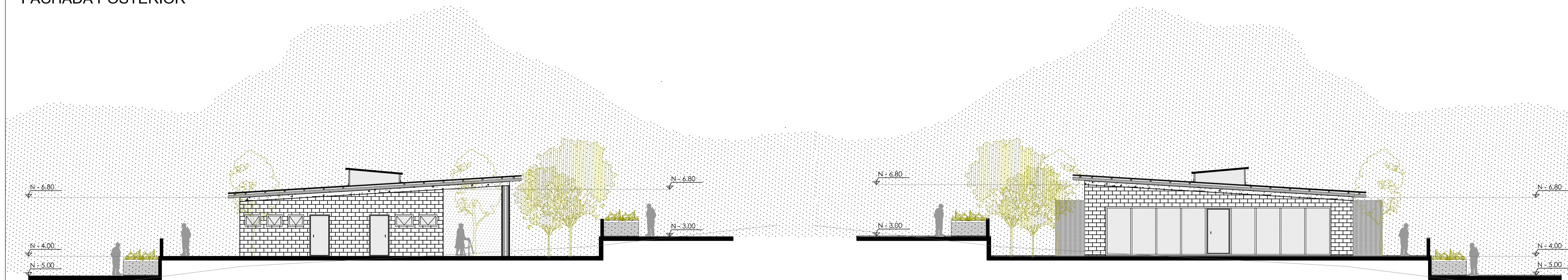

FACHADA LATERAL IZQUIERDA

FACHADA LATERAL DERECHA



ESC. 1:100

PONTIFICIA UNIVERSIDAD CATOLICA DEL ECUADOR FACULTAD DE ARQUITECTURA, DISEÑO Y ARTES TRABAJO DE TITULACIÓN	TEMA: CENTRO DE BIENESTAR PARA EL ADULTO MAYOR EN SIGCHOS	DIRECTOR DE TESIS: ARQ. CÉSAR PÉREZ	NOTAS TÉCNICAS:	SELLOS Y FIRMAS DE APROBACION:	UBICACION:	FECHA: SEPTIEMBRE 2015	CÓDIGO A	LAM. NÚMERO 09
	CONTIENE: FACHADAS - BLOQUE DE VIVIENDA 1	BLOQUE	NOMBRE: GEOVANNA AMANCAYA MENDOZA PEÑAFIEL				ESCALA: INDICADA	

PLANTA - BLOQUE DE VIVIENDA TIPO 2

N-5.85

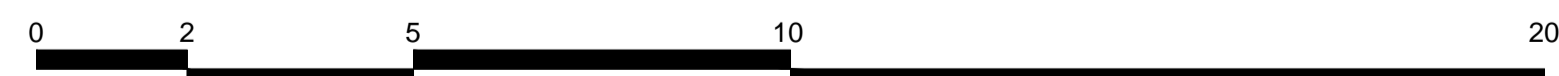
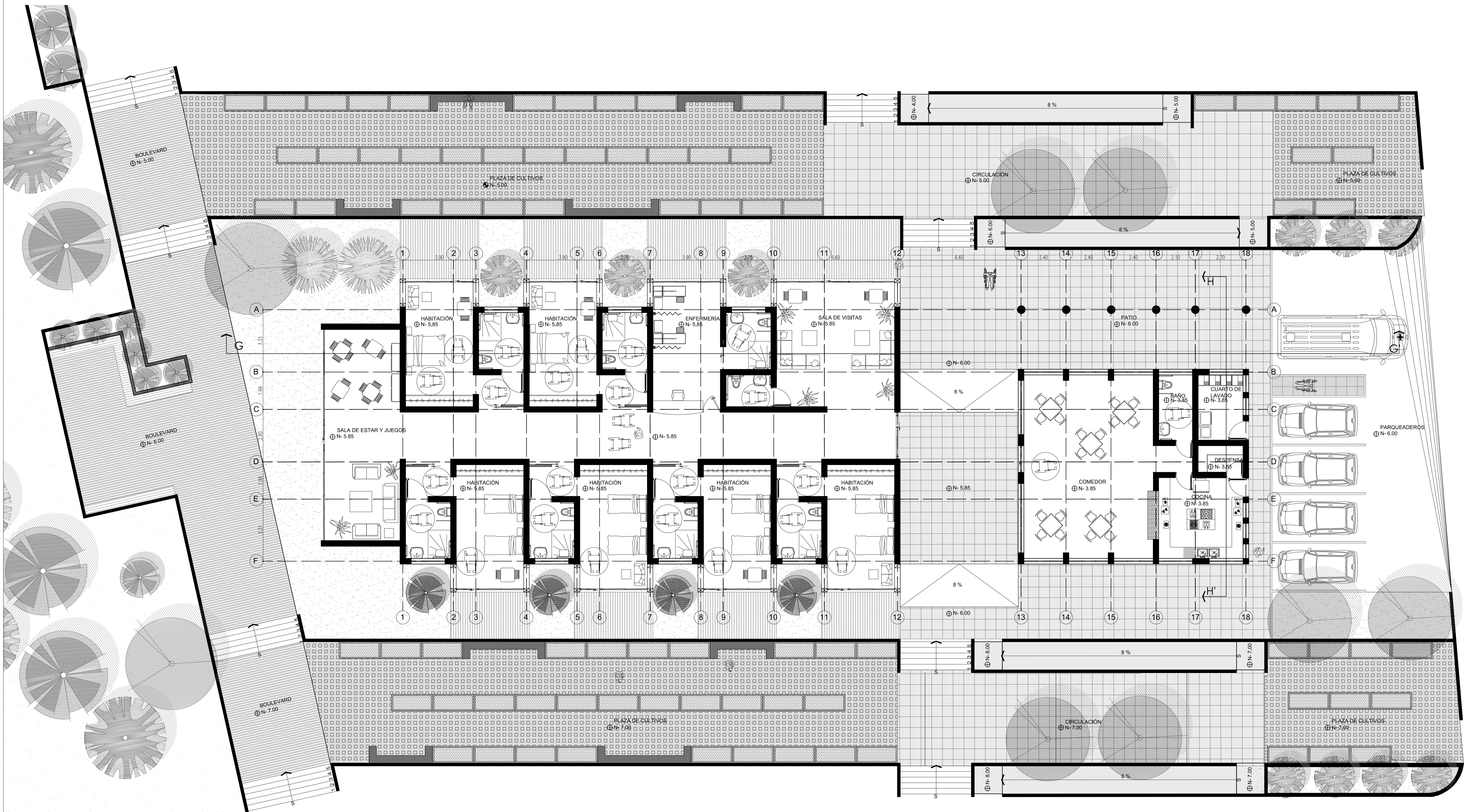
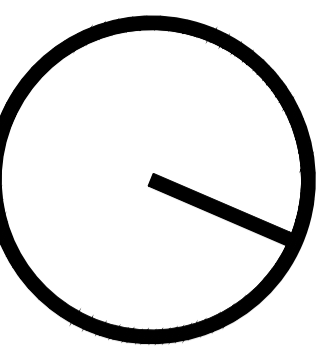

ESC. 1:100

PONTIFICIA UNIVERSIDAD CATOLICA DEL ECUADOR
FACULTAD DE ARQUITECTURA, DISEÑO Y ARTES
TRABAJO DE TITULACIÓN

TEMA: CENTRO DE BIENESTAR PARA EL ADULTO MAYOR EN SIGCHOS

DIRECTOR DE TESIS: ARQ. CÉSAR PÉREZ

NOTAS TÉCNICAS:

SELLOS Y FIRMAS DE APROBACION:

UBICACION:

FECHA:

SEPTIEMBRE 2014

ESCALA: INDICADA

CÓDIGO

LAM. NÚMERO

CONTIENE:
PLANTA - BLOQUE DE VIVIENDA TIPO 2

BLOQUE

NOMBRE:

GEOVANNA AMANCAYA MENDOZA PEÑAFIEL

A 10

CORTES BLOQUE DE VIVIENDA TIPO 2

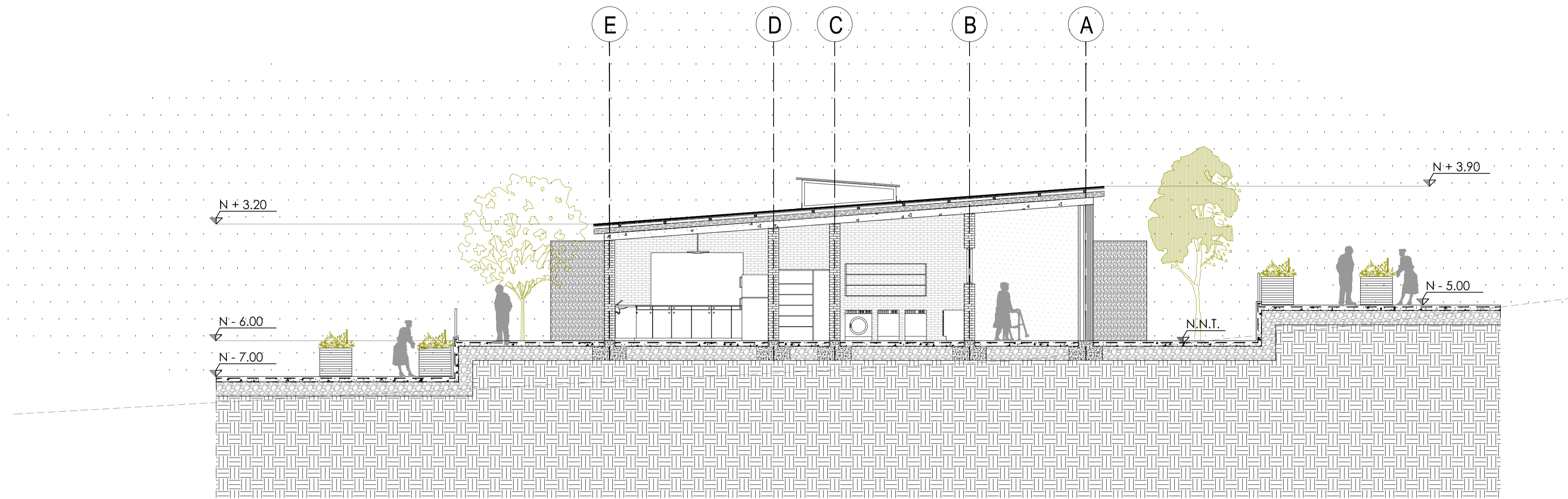

CORTE H-H'

ESC _____ 1:100

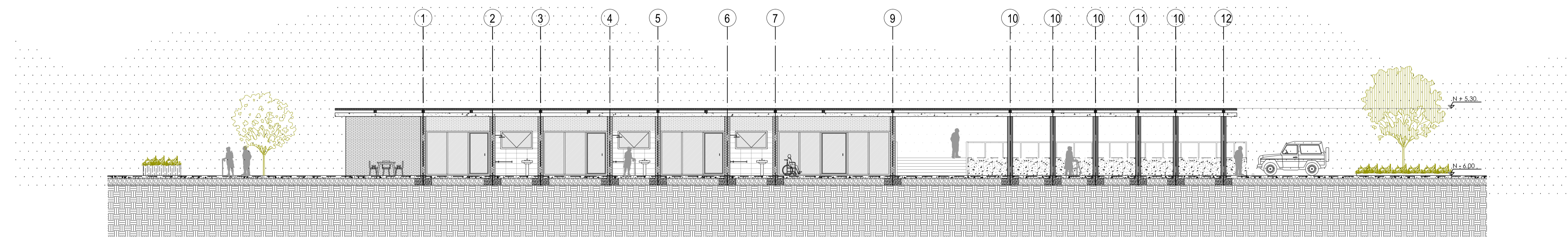

CORTE G-G'

ESC _____ 1:100

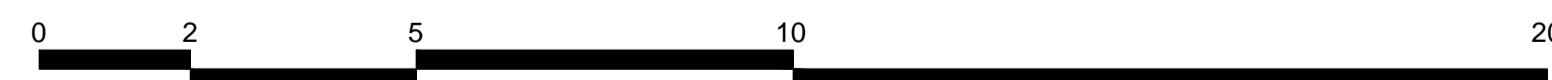

PONTIFICIA UNIVERSIDAD CATOLICA DEL ECUADOR
FACULTAD DE ARQUITECTURA, DISEÑO Y ARTES
TRABAJO DE TITULACIÓN

TEMA: CENTRO DE BIENESTAR FÍSICO Y ESPIRITUAL EN SIGCHOS

DIRECTOR DE TESIS: ARQ. CÉSAR PÉREZ

NOTAS TÉCNICAS:

SELLOS Y FIRMAS DE APROBACION:

UBICACION:

FECHA:
SEPTIEMBRE 2015

ESCALA: INDICADA

CÓDIGO

LAM. NÚMERO

CONTIENE:
CORTE C-C', CORTE D-D',
CORTE E-E'

BLOQUE

NOMBRE:
GEOVANNA AMANCAYA MENDOZA PEÑAFIEL

A 11

FACHADAS - BLOQUE DE VIVIENDA 2

N-6.15

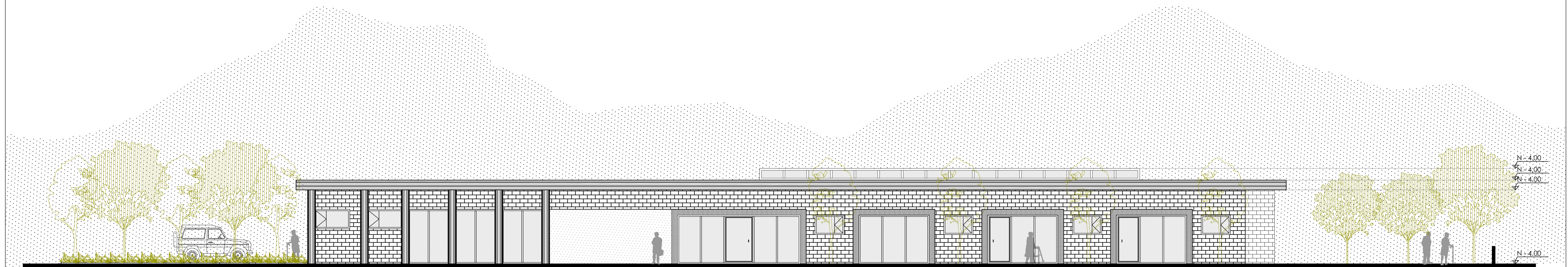

FACHADA FRONTAL



FACHADA POSTERIOR

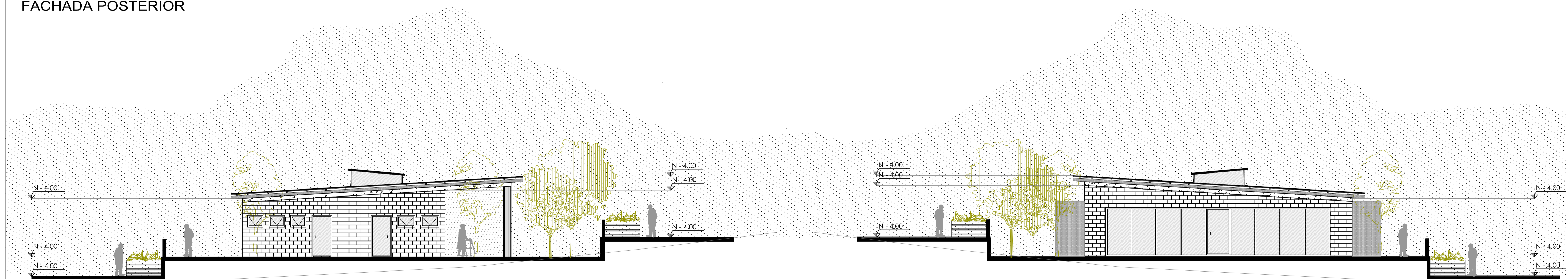

FACHADA LATERAL IZQUIERDA

FACHADA LATERAL DERECHA

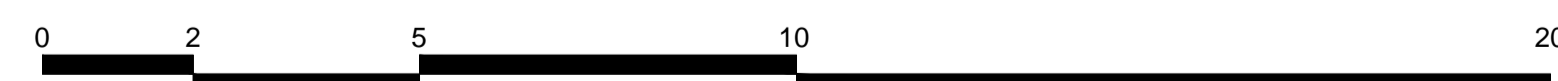

ESC. 1:100

PONTIFICIA UNIVERSIDAD CATOLICA DEL ECUADOR FACULTAD DE ARQUITECTURA, DISEÑO Y ARTES TRABAJO DE TITULACIÓN	TEMA: CENTRO DE BIENESTAR PARA EL ADULTO MAYOR EN SIGCHOS	DIRECTOR DE TESIS: ARQ. CÉSAR PÉREZ	NOTAS TÉCNICAS:	SELLOS Y FIRMAS DE APROBACION:	UBICACION:	FECHA: SEPTIEMBRE 2015	CÓDIGO A	LAM. NÚMERO 12
	CONTIENE: FACHADAS - BLOQUE DE VIVIENDA 2	BLOQUE	NOMBRE: GEOVANNA AMANCAYA MENDOZA PEÑAFIEL				ESCALA: INDICADA	

PLANTA - BLOQUE DE VIVIENDA TIPO 3

N-7.85

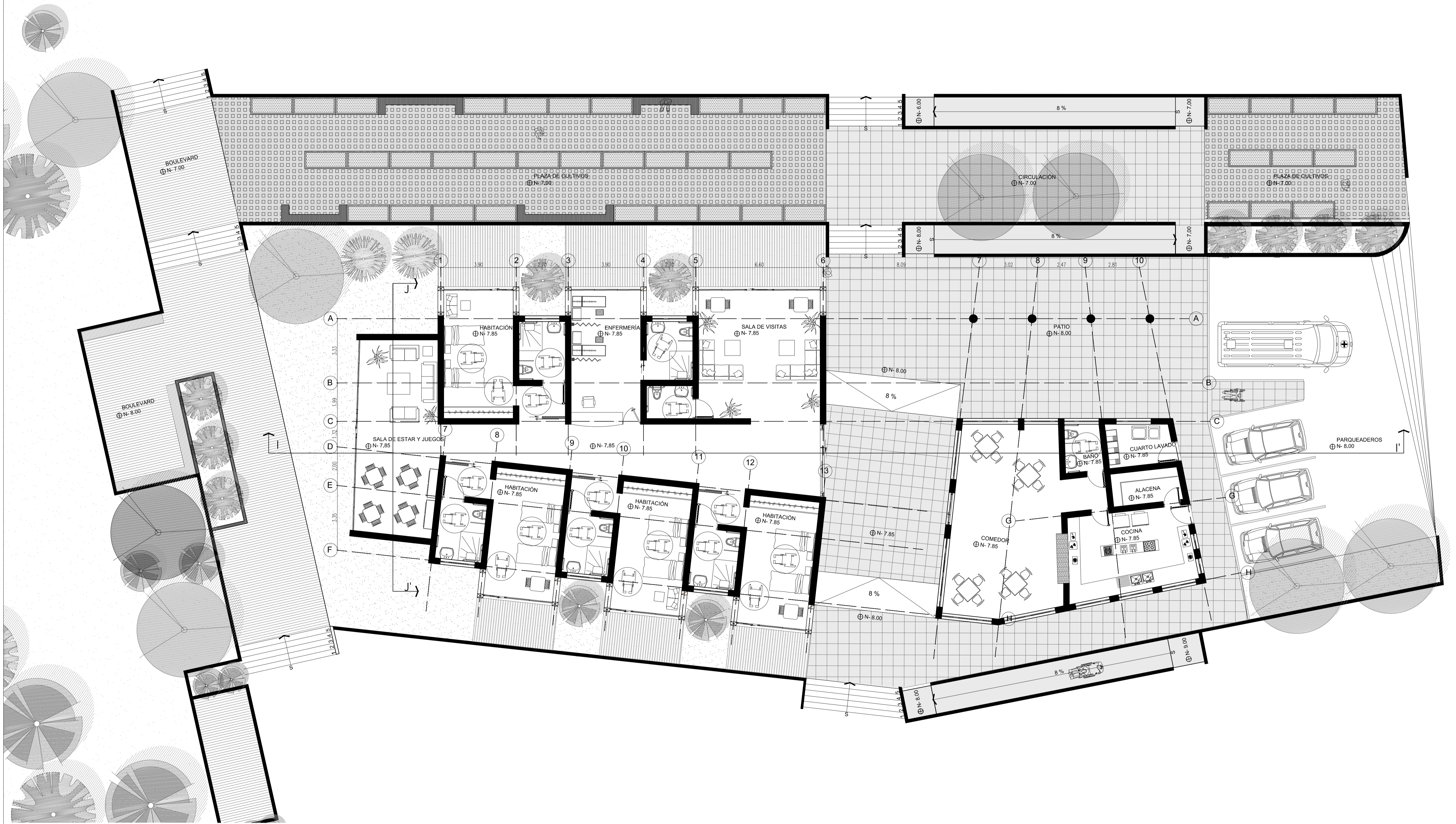
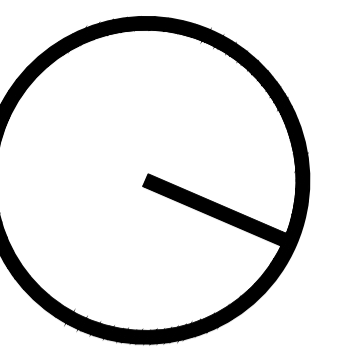

ESC. 1:100

PONTIFICIA UNIVERSIDAD CATOLICA DEL ECUADOR FACULTAD DE ARQUITECTURA, DISEÑO Y ARTES TRABAJO DE TITULACIÓN	TEMA: CENTRO DE BIENESTAR PARA EL ADULTO MAYOR EN SIGCHOS		DIRECTOR DE TESIS: ARQ. CÉSAR PÉREZ		NOTAS TÉCNICAS:		SELLOS Y FIRMAS DE APROBACION:		UBICACION:		FECHA: SEPTIEMBRE 2015		CÓDIGO A		LAM. NÚMERO 13	
	CONTIENE: PLANTA - BLOQUE VIVIENDA TIPO 3		BLOQUE		NOMBRE: GEOVANNA AMANCAYA MENDOZA PEÑAFIEL						ESCALA: INDICADA					

CORTES BLOQUE DE VIVIENDA TIPO 3

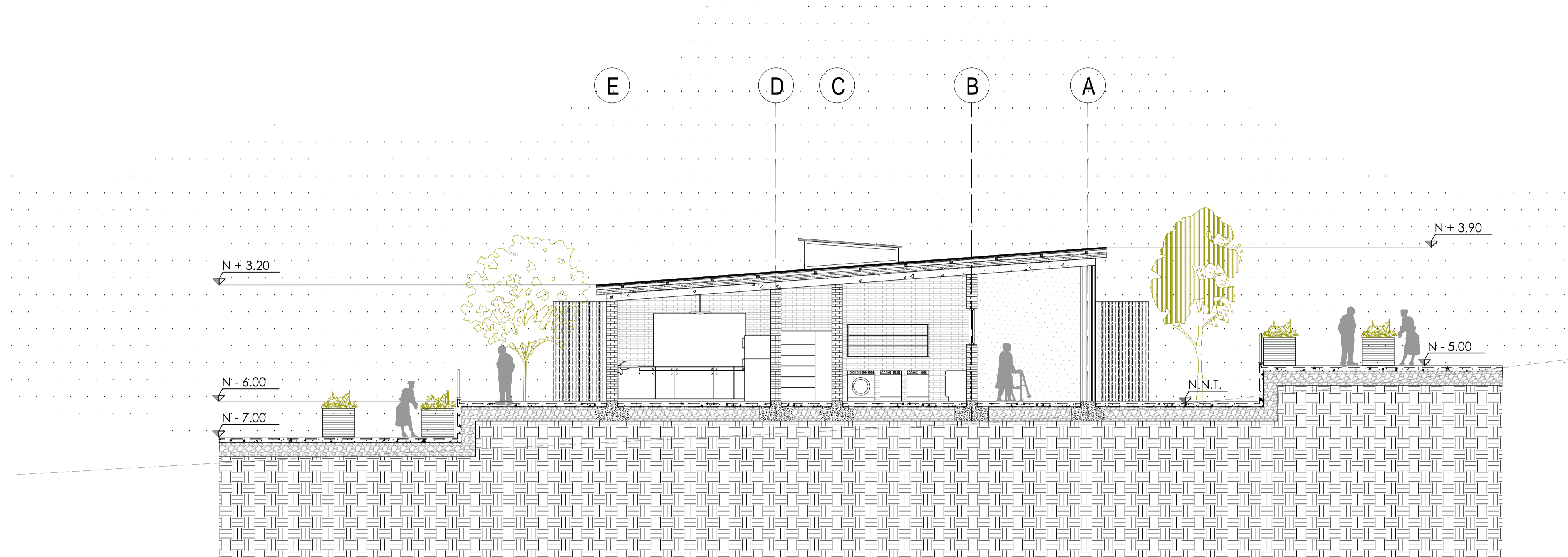

CORTE J-J'

ESC _____ 1:100

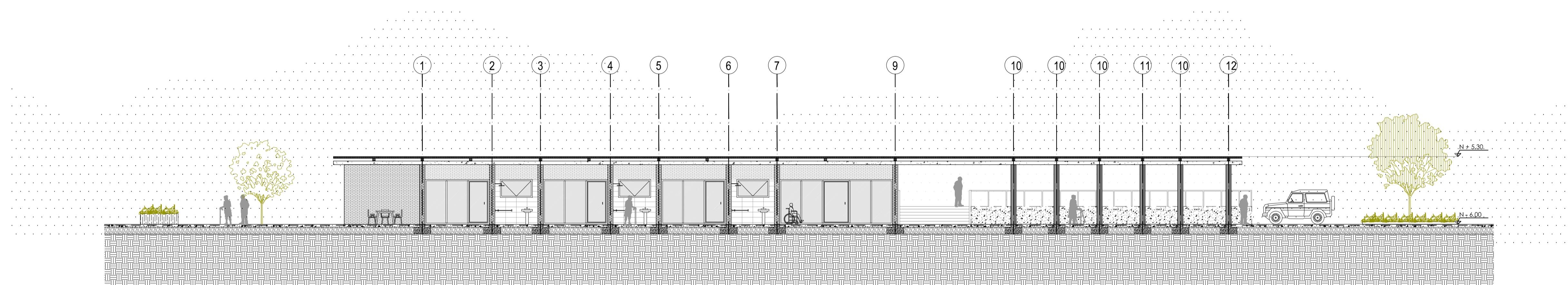

CORTE I-I'

ESC _____ 1:100



PONTIFICIA UNIVERSIDAD CATOLICA DEL ECUADOR
FACULTAD DE ARQUITECTURA, DISEÑO Y ARTES
TRABAJO DE TITULACIÓN

TEMA: CENTRO DE BIENESTAR PARA EL ADULTO MAYOR EN SIGCHOS
CONTIENE:
CORTE C-C', CORTE D-D',
CORTE E-E'

BLOQUE

DIRECTOR DE TESIS: ARQ. CÉSAR PÉREZ
NOMBRE:
GEOVANNA AMANCAYA MENDOZA PEÑAFIEL

NOTAS TÉCNICAS:

SELLOS Y FIRMAS DE APROBACION:

UBICACION:

FECHA:
SEPTIEMBRE 2015
ESCALA: INDICADA

CÓDIGO

A

LAM. NÚMERO

14

FACHADAS - BLOQUE DE VIVIENDA 3

N-8.15



FACHADA FRONTAL



FACHADA POSTERIOR

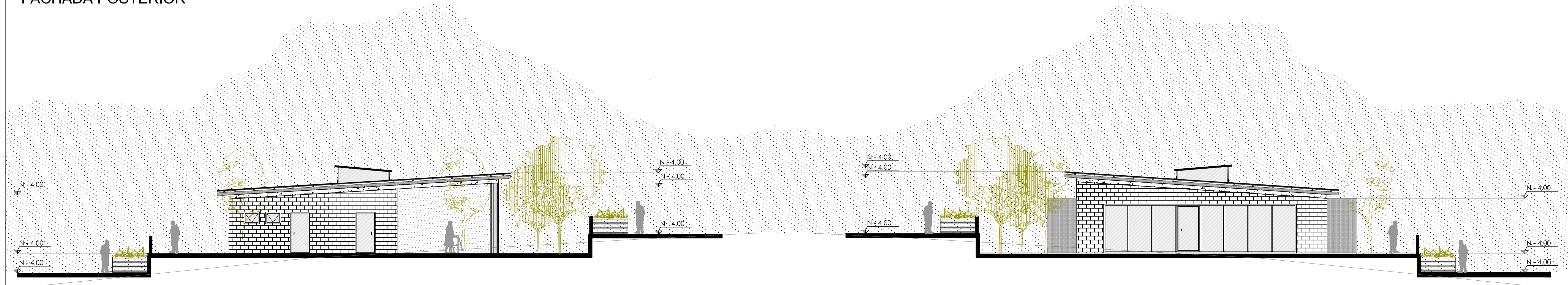

FACHADA LATERAL IZQUIERDA

FACHADA LATERAL DERECHA



ESC. _____ 1:100

PONTIFICIA UNIVERSIDAD CATOLICA DEL ECUADOR FACULTAD DE ARQUITECTURA, DISEÑO Y ARTES TRABAJO DE TITULACIÓN	TEMA: CENTRO DE BIENESTAR PARA EL ADULTO MAYOR EN SIGCHOS	DIRECTOR DE TESIS: ARQ. CÉSAR PÉREZ	NOTAS TÉCNICAS:	SELLOS Y FIRMAS DE APROBACION:	UBICACION:	FECHA: SEPTIEMBRE 2015	CÓDIGO A	LAM. NÚMERO 15
	CONTIENE: FACHADAS - BLOQUE DE VIVIENDA 3	BLOQUE	NOMBRE: GEOVANNA AMANCAYA MENDOZA PEÑAFIEL				ESCALA: INDICADA	

PLANTA - BLOQUE DE PRODUCCIÓN N-11.00

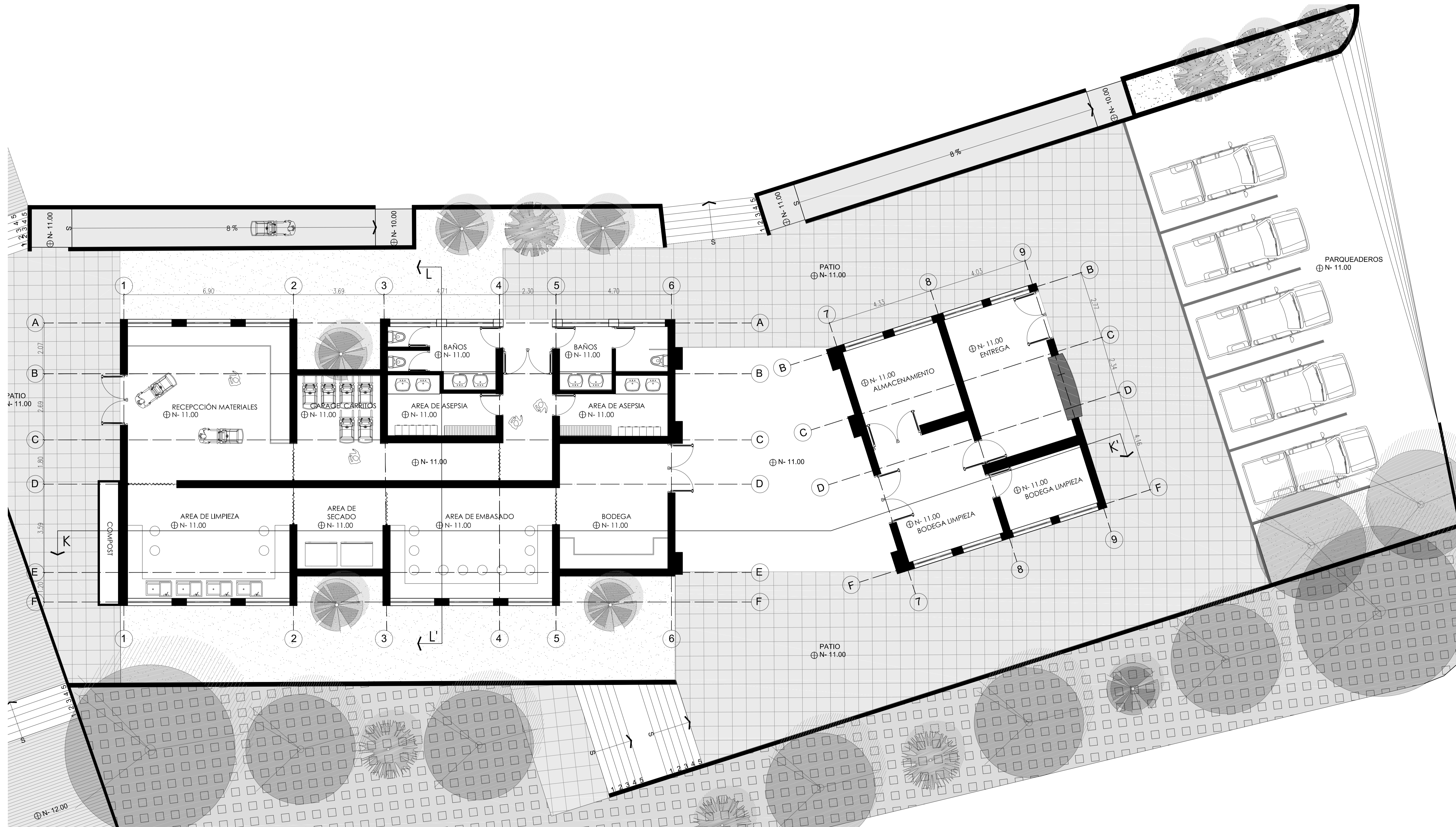
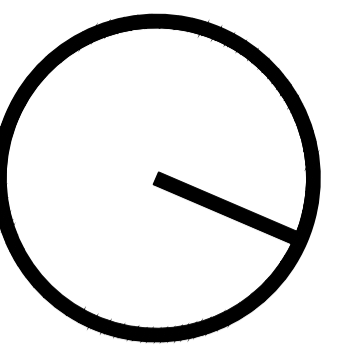

ESC _____ 1:100

PONTIFICIA UNIVERSIDAD CATOLICA DEL ECUADOR FACULTAD DE ARQUITECTURA, DISEÑO Y ARTES TRABAJO DE TITULACIÓN	TEMA: CENTRO DE BIENESTAR PARA EL ADULTO MAYOR EN SIGCHOS		DIRECTOR DE TESIS: ARQ. CÉSAR PÉREZ		NOTAS TÉCNICAS:		SELLOS Y FIRMAS DE APROBACION:		UBICACION:		FECHA: SEPTIEMBRE 2015		CÓDIGO A		LAM. NÚMERO 16	
	CONTIENE: PLANTA - BLOQUE DE PRODUCCIÓN		BLOQUE		NOMBRE: GEOVANNA AMANCAYA MENDOZA PEÑAFIEL						ESCALA: INDICADA					

CORTES BLOQUE DE PRODUCCIÓN

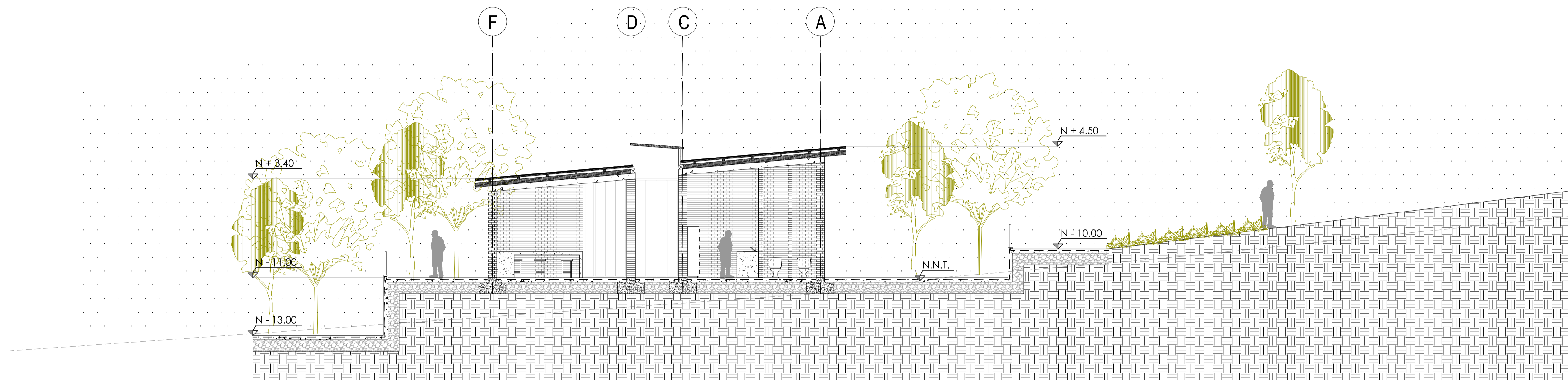

CORTE L-L'

ESC _____ 1:100

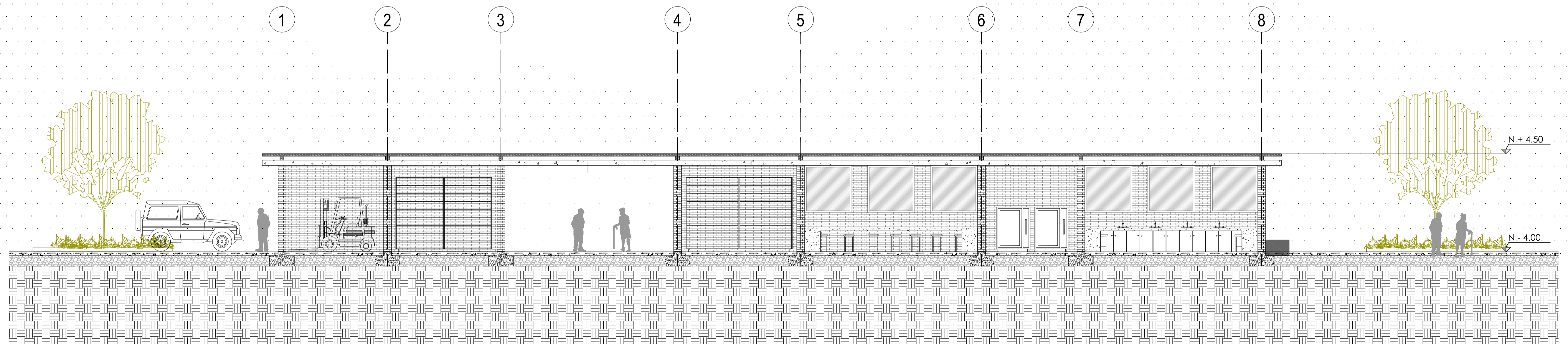

CORTE K-K'

ESC _____ 1:100



FACHADAS - BLOQUE PRODUCCIÓN

N-10.00

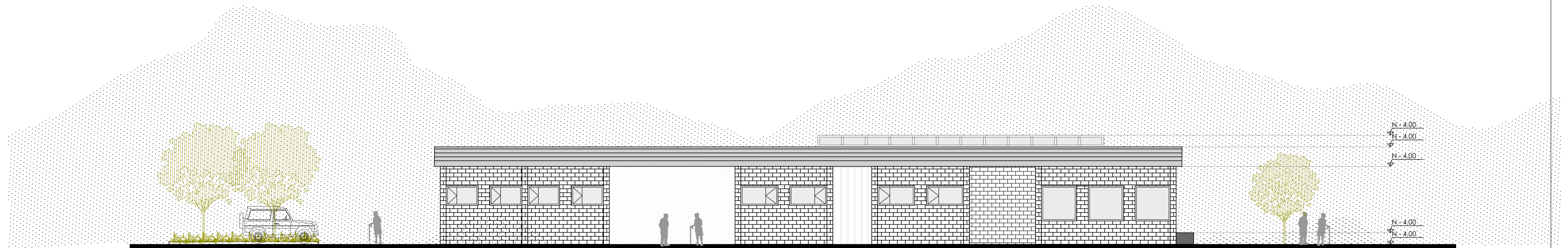

FACHADA FRONTAL

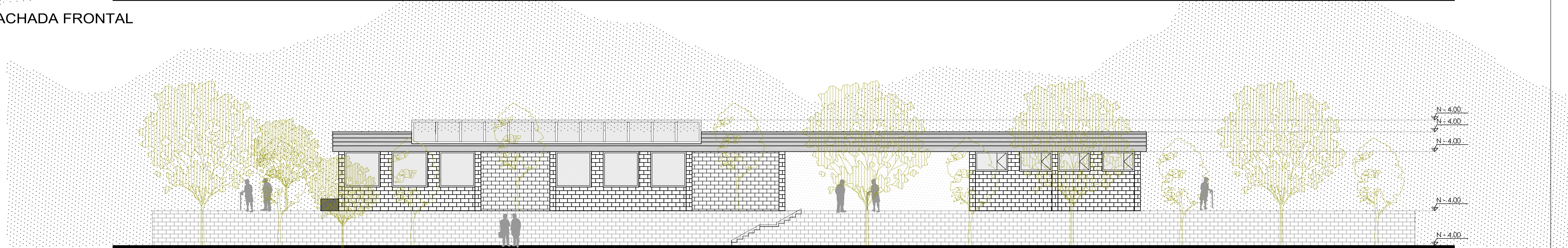

FACHADA POSTERIOR

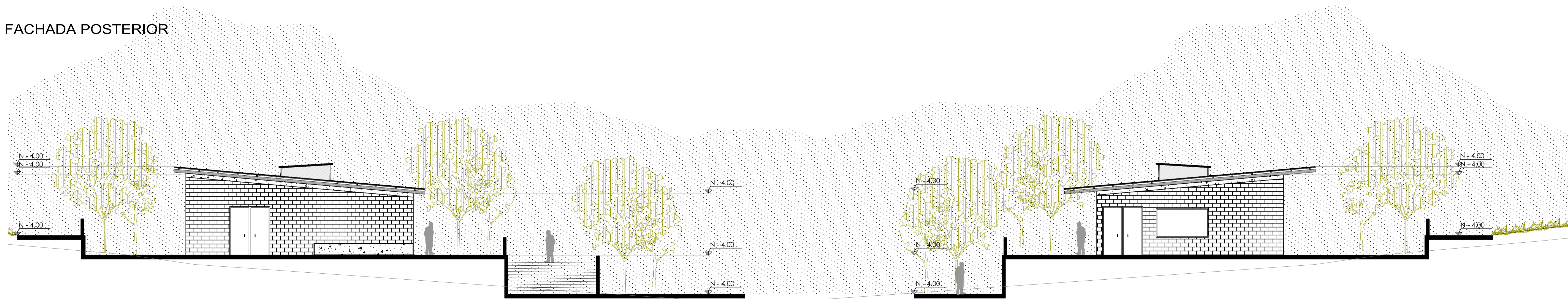

FACHADA LATERAL IZQUIERDA

FACHADA LATERAL DERECHA



ESC. _____ 1:100

PONTIFICIA UNIVERSIDAD CATOLICA DEL ECUADOR FACULTAD DE ARQUITECTURA, DISEÑO Y ARTES TRABAJO DE TITULACIÓN	TEMA: CENTRO DE BIENESTAR PARA EL ADULTO MAYOR EN SIGCHOS		DIRECTOR DE TESIS: ARQ. CÉSAR PÉREZ		NOTAS TÉCNICAS:		SELLOS Y FIRMAS DE APROBACION:		UBICACION:		FECHA: SEPTIEMBRE 2015		CÓDIGO A		LAM. NÚMERO 18	
	CONTIENE: FACHADAS - BLOQUE DE PRODUCCIÓN		BLOQUE		NOMBRE: GEOVANNA AMANCAYA MENDOZA PEÑAFIEL						ESCALA: INDICADA					

REPLANTEO GENERAL

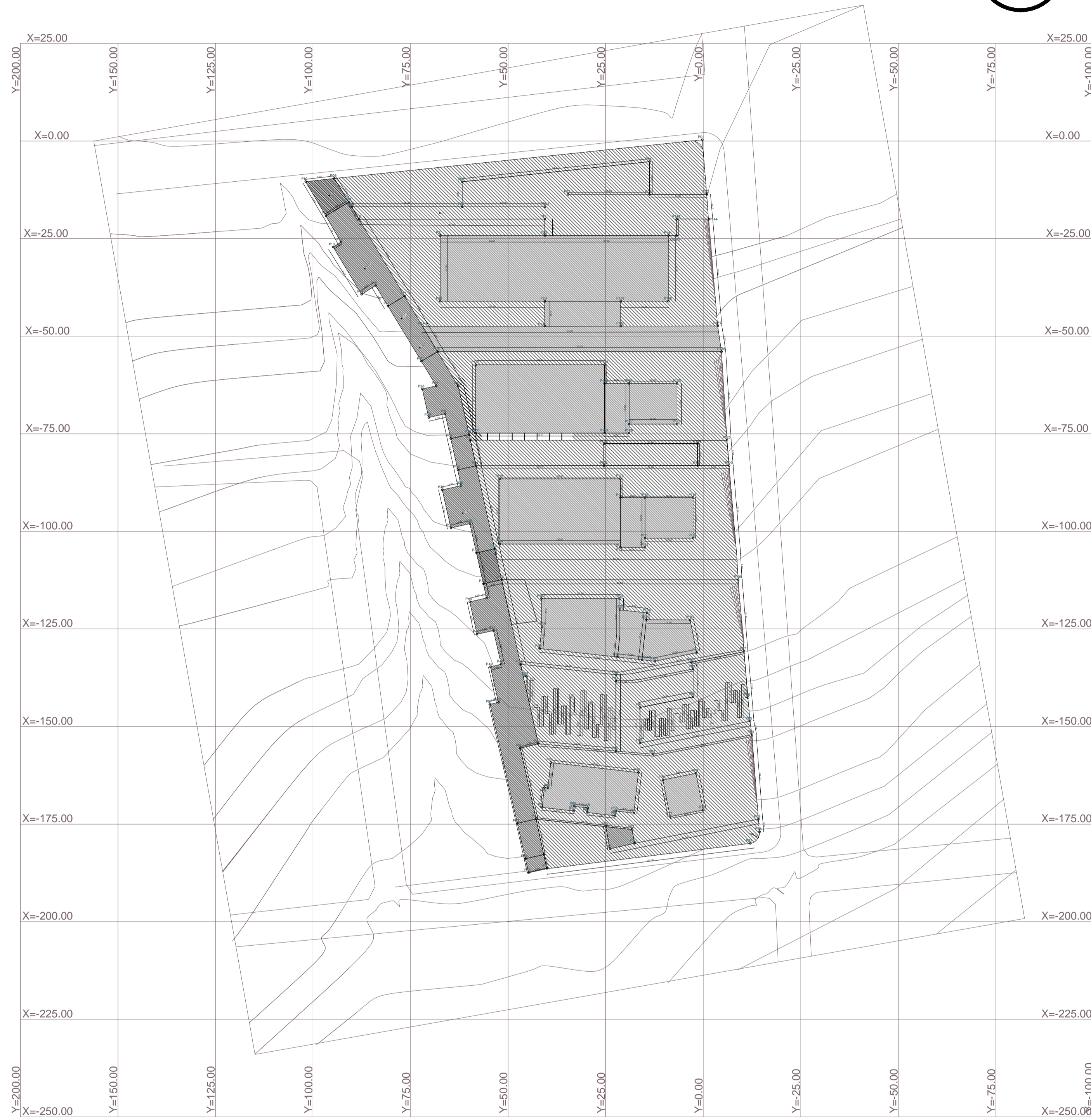
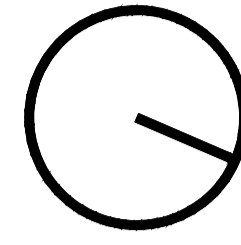

REPLANTEO GENERAL IMPLANTACIÓN
Esc 1:750

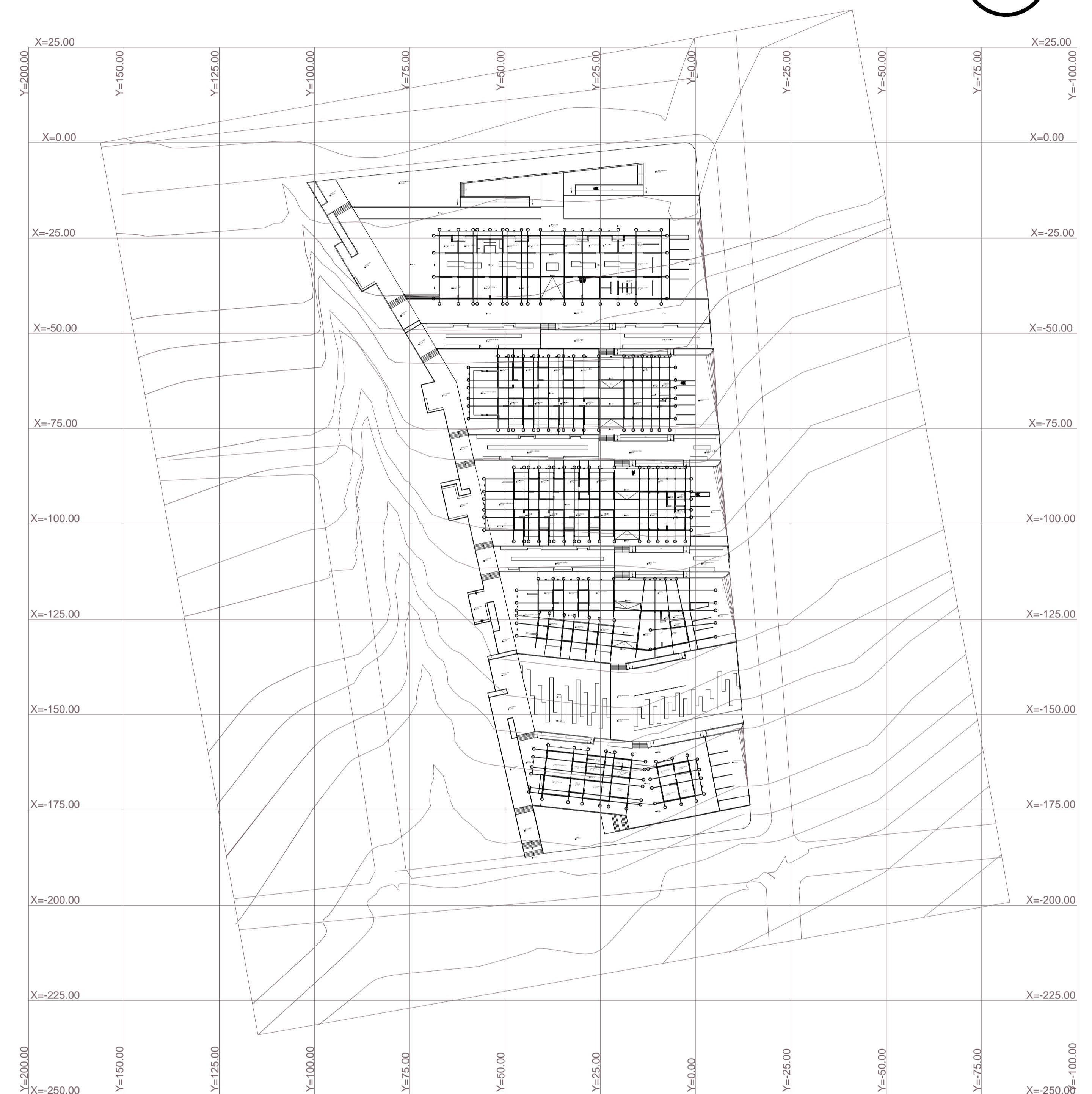
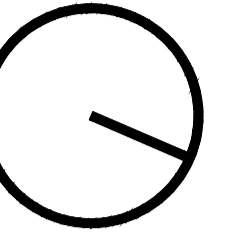

REPLANTEO GENERAL PLANTA BAJA
Esc 1:750

PONTIFICIA UNIVERSIDAD CATOLICA DEL ECUADOR
FACULTAD DE ARQUITECTURA, DISEÑO Y ARTES
TRABAJO DE TITULACIÓN

TEMA: CENTRO DE BIENESTAR PARA EL ADULTO MAYOR EN SIGCHOS

DIRECTOR DE TESIS: ARQ. CÉSAR PÉREZ

NOTAS TÉCNICAS:

SELLOS Y FIRMAS DE APROBACION:

UBICACION:

FECHA:
SEPTIEMBRE 2015

ESCALA: INDICADA

CÓDIGO

LAM. NÚMERO

CONTIENE:
REPLANTEO GENERAL

BLOQUE

NOMBRE:
GEOVANNA AMANCAYA MENDOZA PEÑAFIEL

C 01

CUADRO REFERENCIAL DE MATERIALES

CUADRO DE MATERIALES					
ABREVIATURA	PA PAREDES Y RECUBRIMIENTOS	ABREVIATURA	P PISOS Y RECUBRIMIENTOS	ABREVIATURA ^T	TUBADOS Y RECUBRIMIENTOS
1	◦LADRILLO VISTO, LACADO	4	◦TABLONES DE MADERA TIPO COLORADO CUARTOS, PASILLOS SALAS, COMEDOR	15	◦CUBIERTA DE MADERA RECUBIERTA DE TEJA ASFÁLTICA
2	◦PANELES DE MADERA TIPO SEIKE	5	◦BALDOSA DE PIEDRA COLOR GRIS CLARO 30X30		
3	◦VIDRIO 6MM	6	◦BALDOSA DE PIEDRA COLOR GRIS 60X60		
		7	◦DECK DE MADERA, COLOR CEREZO CLARO		
		8	◦BALDOSA DE PIEDRA EXTERIOR 60X30		
		9	◦PORCELANATO COLOR HUESO 60X60		
		11	◦CESPEDES TIPO KIKUYO		
		12	◦ADOQUIN ECOLÓGICO		
		13	◦GRANO LAVADO COLOR GRIS		
		14	◦ADOQUÍN		

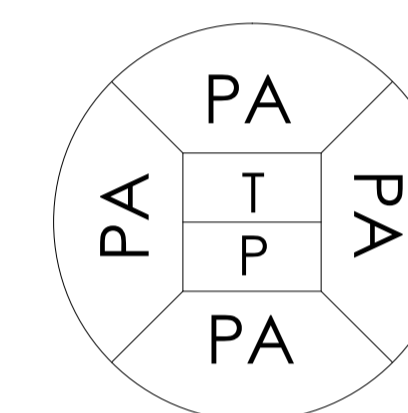

SIMBOLOGÍA

- PA PAREDES Y RECUBRIMIENTOS
- P PISOS Y RECUBRIMIENTOS
- T TUBADOS Y RECUBRIMIENTOS

PLANTA CONSTRUCTIVA- BLOQUE DE BIENESTAR

N-1.00

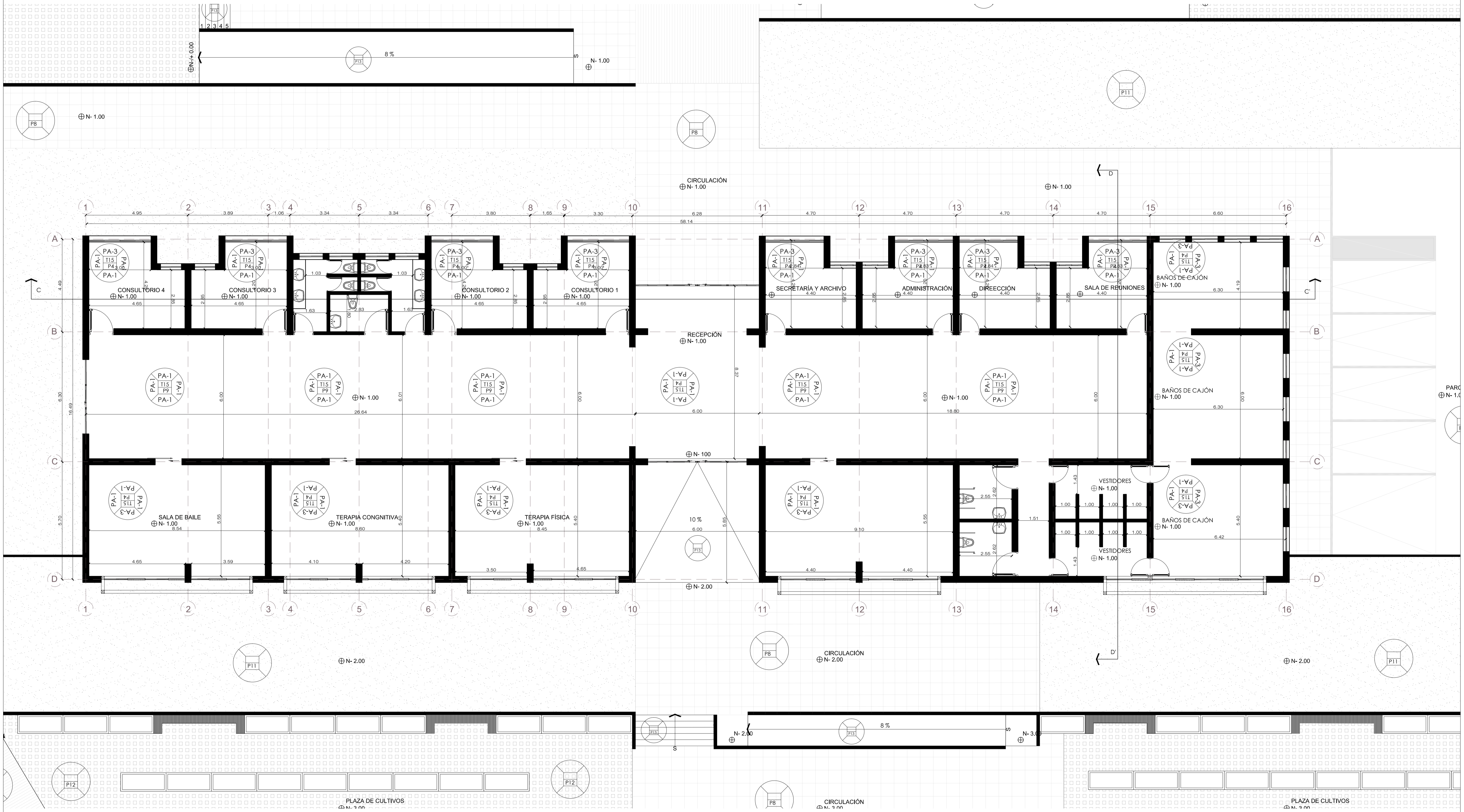
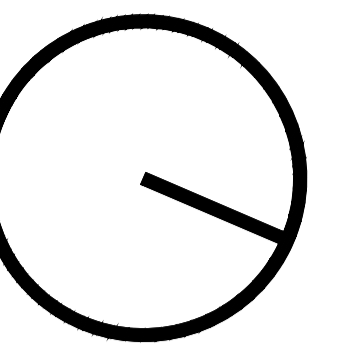

ESC 1:100

PONTIFICIA UNIVERSIDAD CATOLICA DEL ECUADOR FACULTAD DE ARQUITECTURA, DISEÑO Y ARTES TRABAJO DE TITULACIÓN	TEMA: CENTRO DE BIENESTAR PARA EL ADULTO MAYOR EN SIGCHOS	DIRECTOR DE TESIS: ARQ. CÉSAR PÉREZ	NOTAS TÉCNICAS:	SELLOS Y FIRMAS DE APROBACION:	UBICACION:	FECHA: SEPTIEMBRE 2015	CÓDIGO C	LAM. NÚMERO 03
	CONTIENE: PLANTA CONSTRUCTIVA - BLOQUE DE BIENESTAR	BLOQUE	NOMBRE: GEOVANNA AMANCAYA MENDOZA PEÑAFIEL				ESCALA: INDICADA	

CORTES CONSTRUCTIVOS - BLOQUE DE BIENESTAR

N-1.00

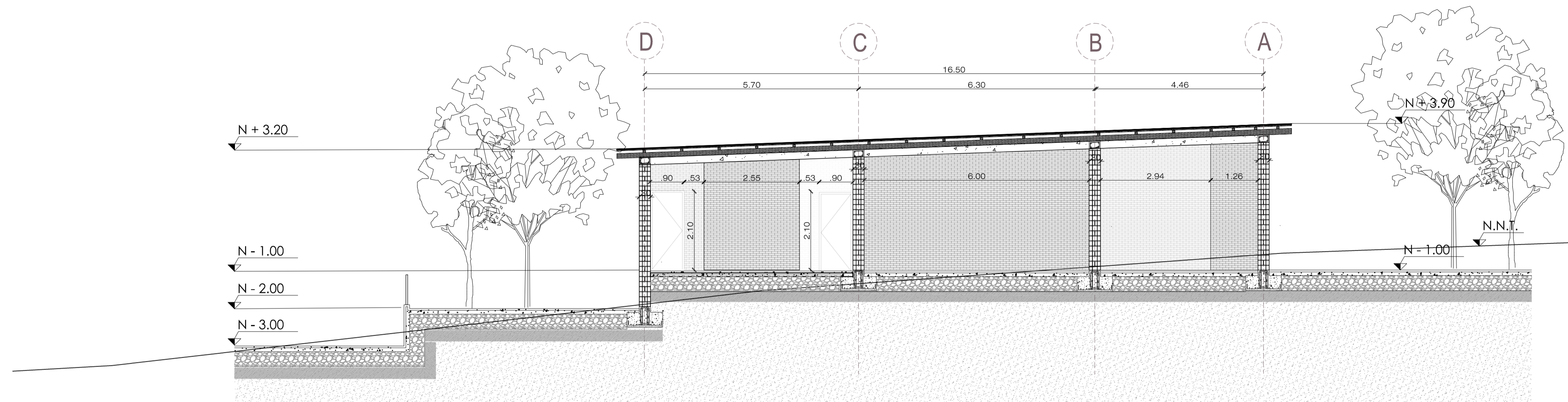

CORTE D-D'

ESC _____ 1:100

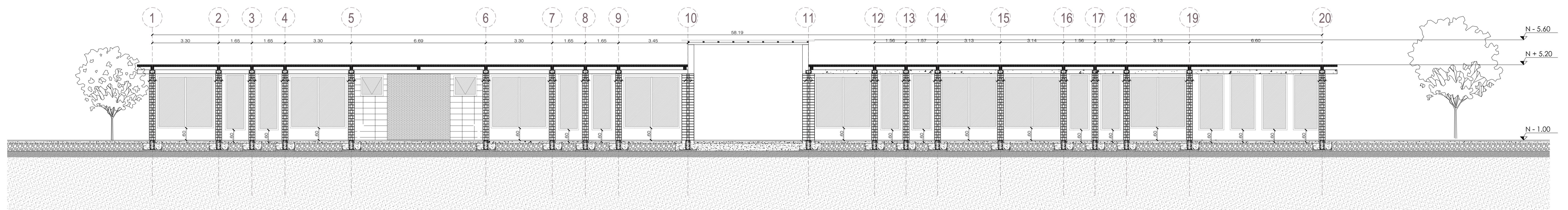

CORTE C-C'

ESC _____ 1:100

PONTIFICIA UNIVERSIDAD CATOLICA DEL ECUADOR FACULTAD DE ARQUITECTURA, DISEÑO Y ARTES TRABAJO DE TITULACIÓN	TEMA: CENTRO DE BIENESTAR PARA EL ADULTO MAYOR EN SIGCHOS		DIRECTOR DE TESIS: ARQ. CÉSAR PÉREZ	NOTAS TÉCNICAS:	SELLOS Y FIRMAS DE APROBACION:	UBICACION:	FECHA: SEPTIEMBRE 2015	CÓDIGO C	LAM. NÚMERO 04
	CONTIENE: CORTES CONSTRUCTIVOS - BLOQUE DE BIENESTAR	BLOQUE	NOMBRE: GEOVANNA AMANCAYA MENDOZA PEÑAFIEL				ESCALA: INDICADA		

FACHADAS CONSTRUCTIVAS - BLOQUE DE BIENESTAR

N-1.00

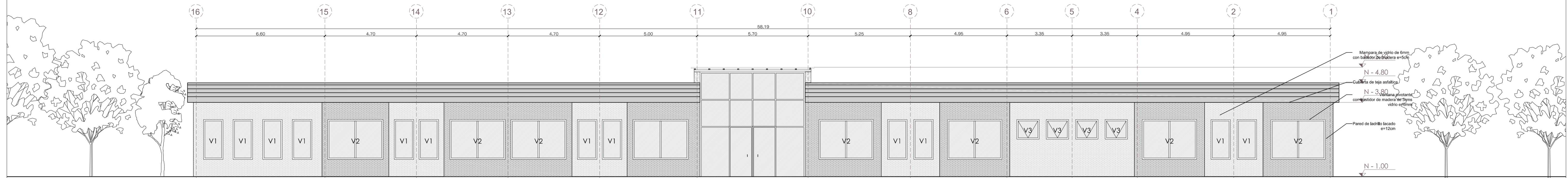

FACHADA FRONTAL

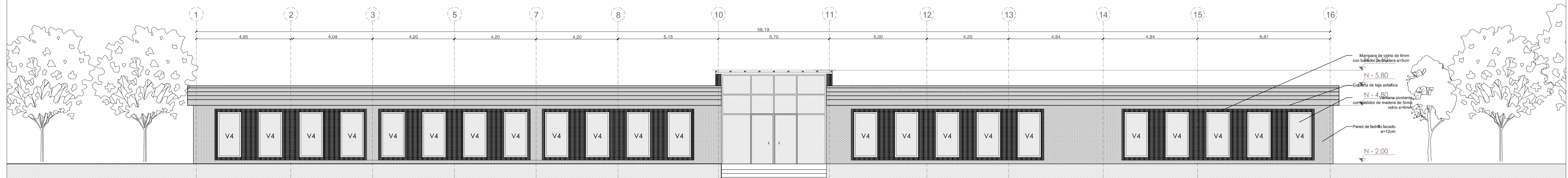

FACHADA POSTERIOR

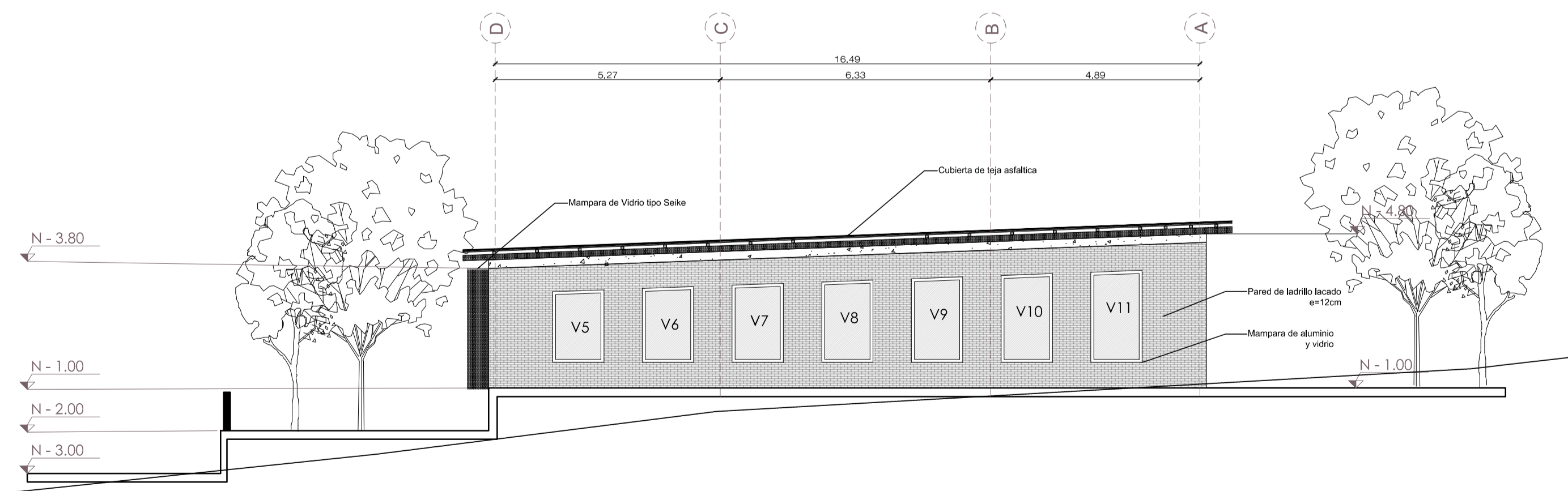

FACHADA LATERAL IZQUIERDA

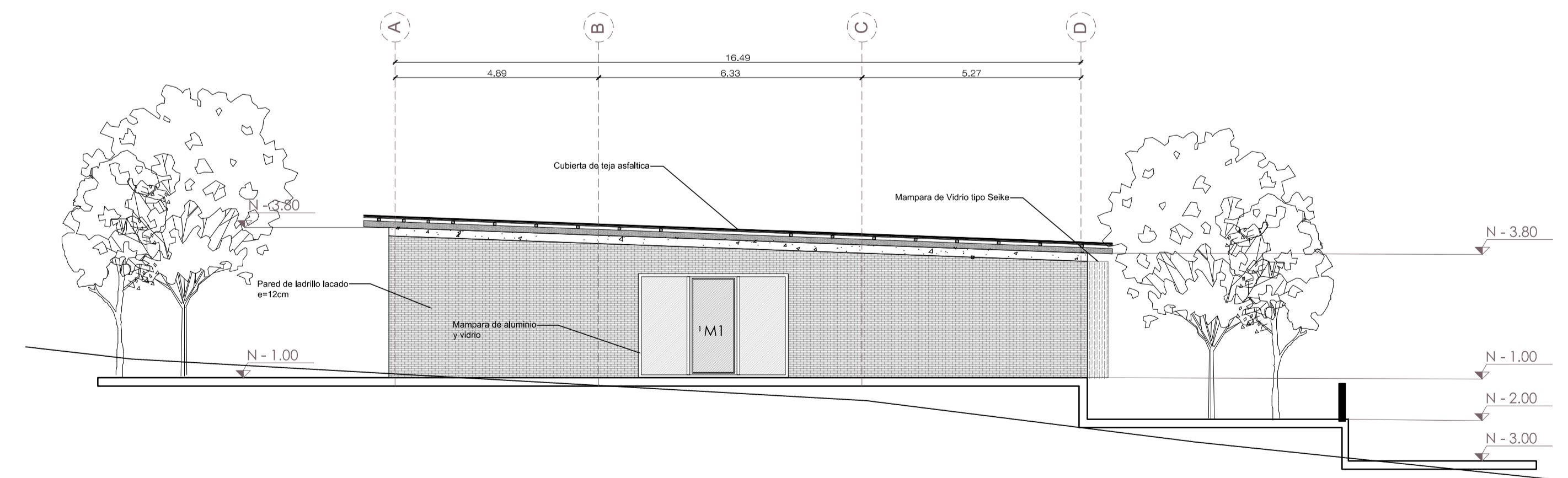

FACHADA LATERAL DERECHA

ESC 1:100

PONTIFICIA UNIVERSIDAD CATOLICA DEL ECUADOR FACULTAD DE ARQUITECTURA, DISEÑO Y ARTES TRABAJO DE TITULACIÓN	TEMA: CENTRO DE BIENESTAR PARA EL ADULTO MAYOR EN SIGCHOS	DIRECTOR DE TESIS: ARQ. CÉSAR PÉREZ	NOTAS TÉCNICAS:	SELLOS Y FIRMAS DE APROBACION:	UBICACION:	FECHA: SEPTIEMBRE 2015	CÓDIGO C	LAM. NÚMERO 05
	CONTIENE: FACHADAS CONSTRUCTIVAS - BLOQUE DE BIENESTAR	BLOQUE	NOMBRE: GEOVANNA AMANCAYA MENDOZA PEÑAFIEL				ESCALA: INDICADA	

PLANTA CONSTRUCTIVA - BLOQUE DE VIVIENDA TIPO 1

N-3.85

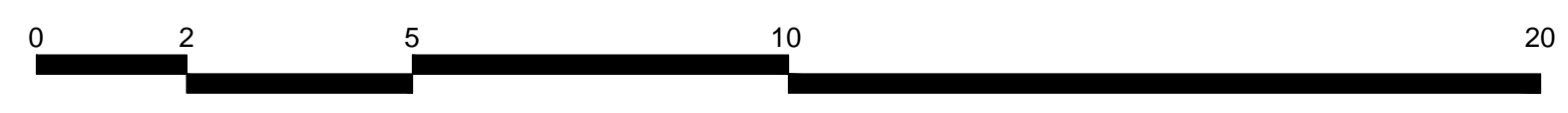
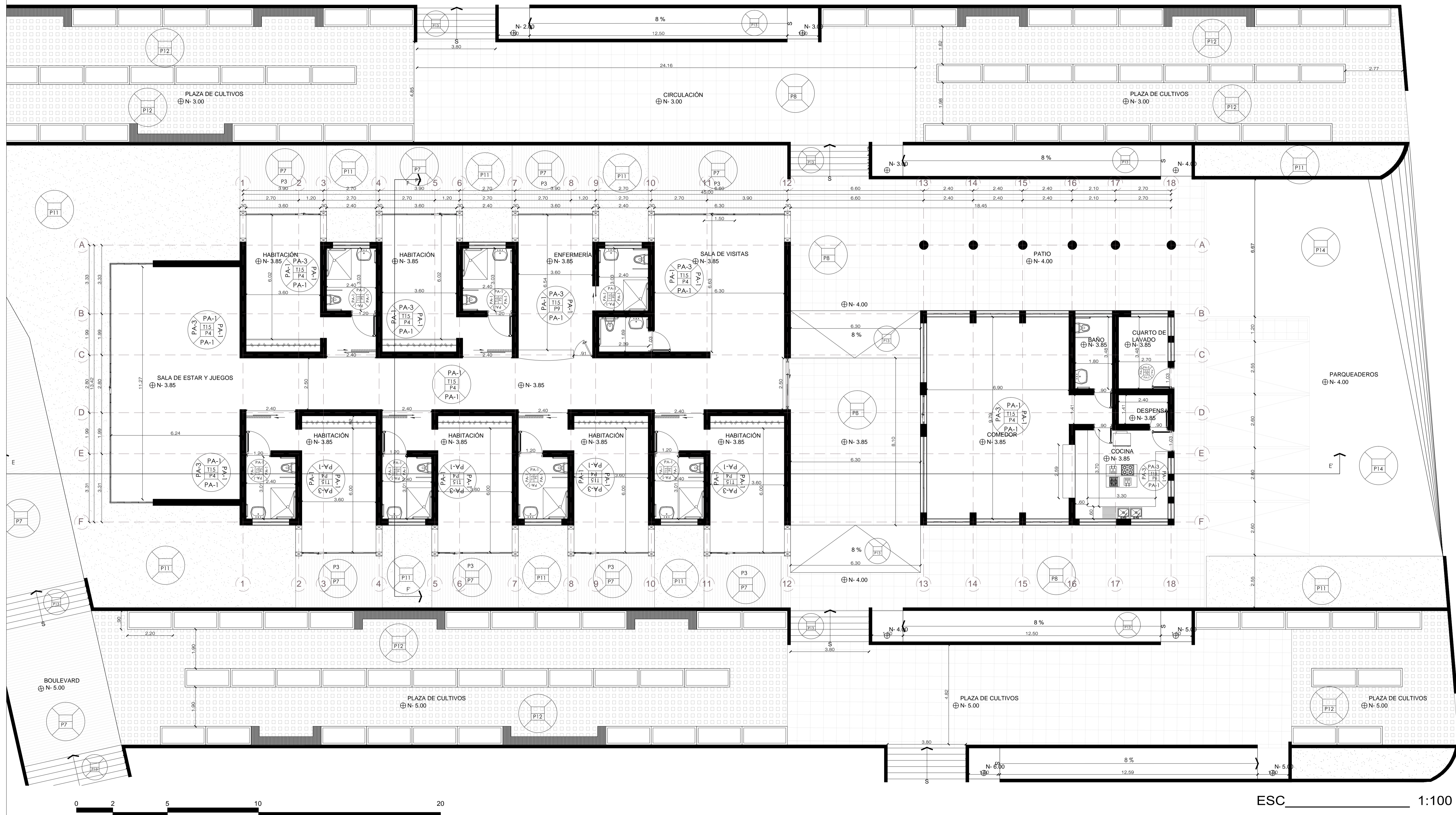
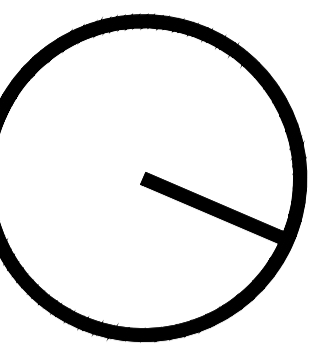

ESC 1:100

PONTIFICIA UNIVERSIDAD CATOLICA DEL ECUADOR FACULTAD DE ARQUITECTURA, DISEÑO Y ARTES TRABAJO DE TITULACIÓN	TEMA: CENTRO DE BIENESTAR PARA EL ADULTO MAYOR EN SIGCHOS	DIRECTOR DE TESIS: ARQ. CÉSAR PÉREZ	NOTAS TÉCNICAS:	SELLOS Y FIRMAS DE APROBACION:	UBICACION:	FECHA: SEPTIEMBRE 2015	CÓDIGO C	LAM. NÚMERO 06
	CONTIENE: PLANTA CONSTRUCTIVA - BLOQUE DE VIVIENDA TIPO 1	BLOQUE	NOMBRE: GEOVANNA AMANCAYA MENDOZA PEÑAFIEL				ESCALA: INDICADA	

FACHADAS CONSTRUCTIVAS - BLOQUE DE VIVIENDA TIPO 1

N-1.00

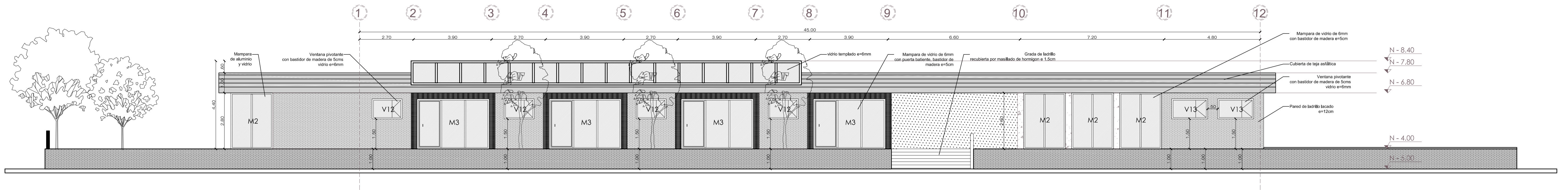

FACHADA FRONTAL

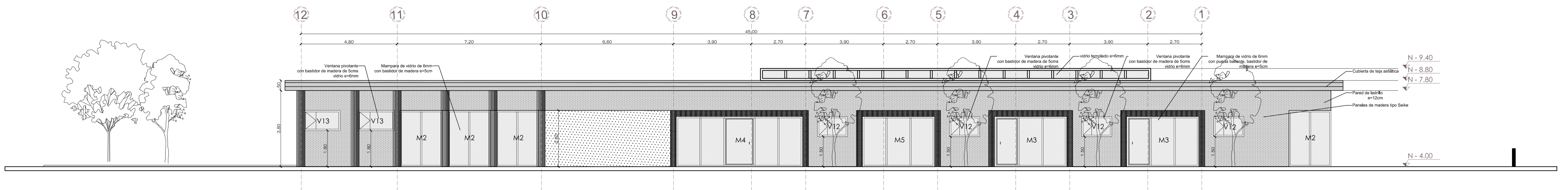

FACHADA POSTERIOR

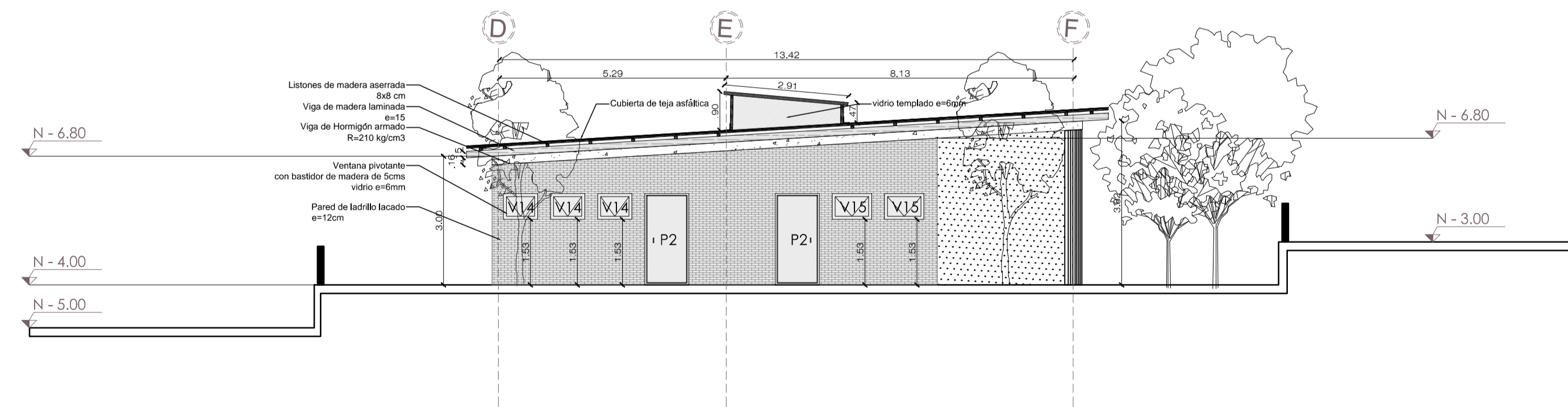

FACHADA LATERAL IZQUIERDA

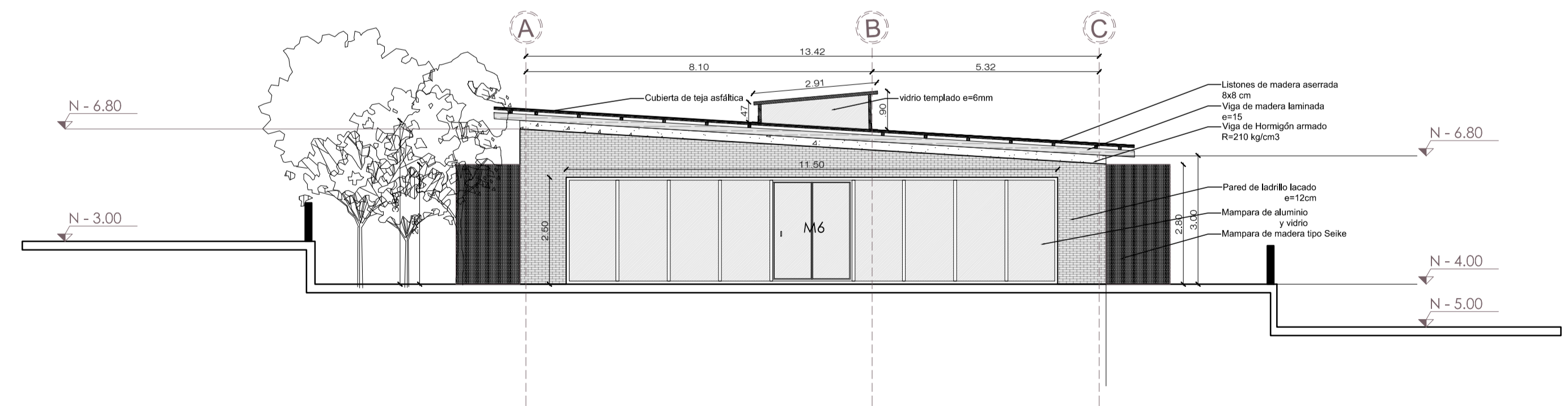

FACHADA LATERAL DERECHA

ESC 1:100

PONTIFICIA UNIVERSIDAD CATOLICA DEL ECUADOR FACULTAD DE ARQUITECTURA, DISEÑO Y ARTES TRABAJO DE TITULACIÓN	TEMA: CENTRO DE BIENESTAR PARA EL ADULTO MAYOR EN SIGCHOS	DIRECTOR DE TESIS: ARQ. CÉSAR PÉREZ	NOTAS TÉCNICAS:	SELLOS Y FIRMAS DE APROBACION:	UBICACION:	FECHA: SEPTIEMBRE 2015	CÓDIGO C	LAM. NÚMERO 08
	CONTIENE: FACHADAS CONSTRUCTIVAS - BLOQUE DE VIVIENDA TIPO 1	BLOQUE	NOMBRE: GEOVANNA AMANCAYA MENDOZA PEÑAFIEL				ESCALA: INDICADA	

PLANTA CONSTRUCTIVA - BLOQUE DE VIVIENDA TIPO 2

N-5.85

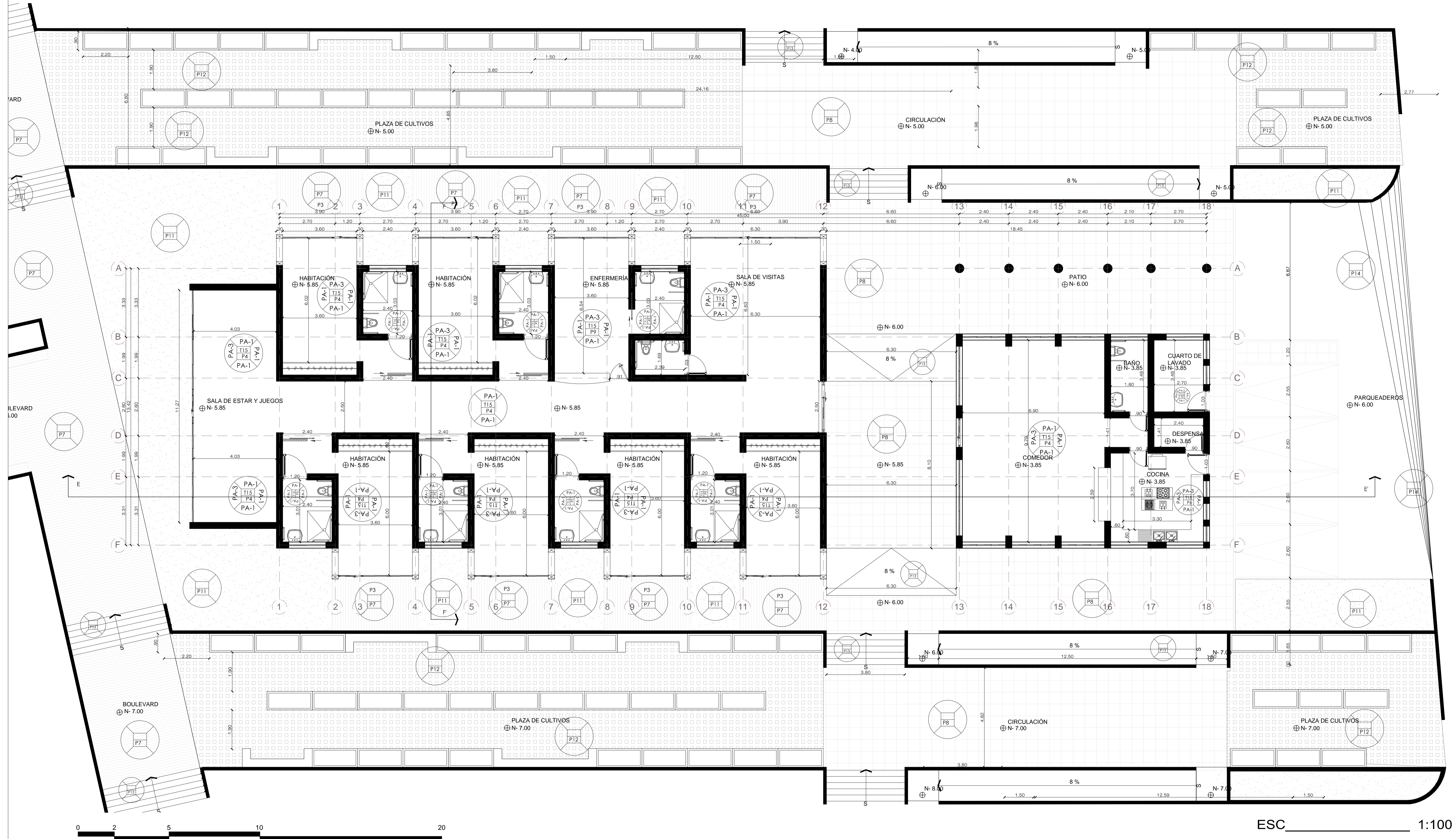
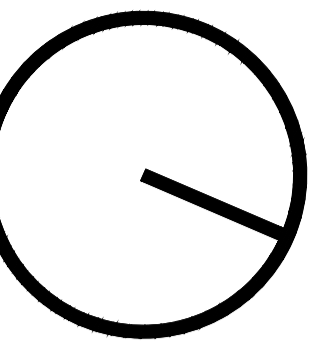

PONTIFICIA UNIVERSIDAD CATOLICA DEL ECUADOR
 FACULTAD DE ARQUITECTURA, DISEÑO Y ARTES
 TRABAJO DE TITULACIÓN

TEMA: CENTRO DE BIENESTAR PARA EL ADULTO MAYOR EN SIGCHOS

DIRECTOR DE TESIS: ARQ. CÉSAR PÉREZ

NOTAS TÉCNICAS:

SELLOS Y FIRMAS DE APROBACION:

UBICACION:

FECHA:
 SEPTIEMBRE 2015
 ESCALA: INDICADA

CÓDIGO LAM. NÚMERO

C 09

CONTIENE:
 PLANTA CONSTRUCTIVA -
 BLOQUE DE VIVIENDA TIPO 2

BLOQUE

NOMBRE:
 GEOVANNA AMANCAYA MENDOZA PEÑAFIEL

CORTES CONSTRUCTIVOS - BLOQUE DE VIVIENDA TIPO 2

N-1.00

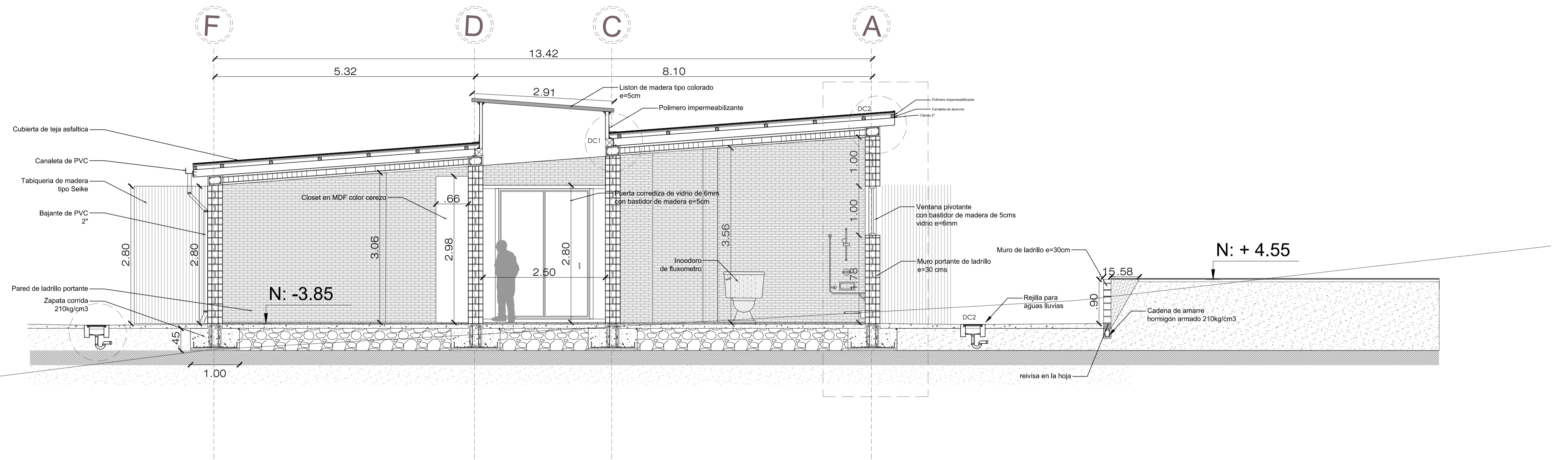

CORTE F-F'

ESC _____ 1:100

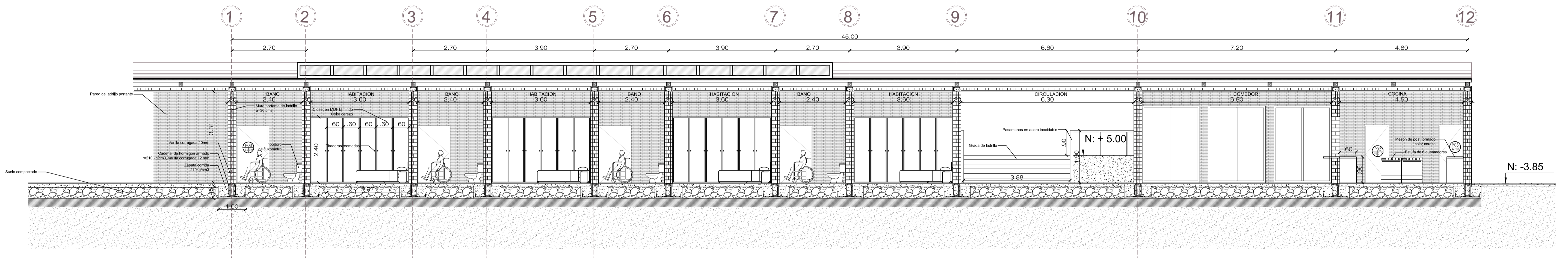

CORTE E-E'

ESC _____ 1:100

PONTIFICIA UNIVERSIDAD CATOLICA DEL ECUADOR FACULTAD DE ARQUITECTURA, DISEÑO Y ARTES TRABAJO DE TITULACIÓN	TEMA: CENTRO DE BIENESTAR PARA EL ADULTO MAYOR EN SIGCHOS		DIRECTOR DE TESIS: ARQ. CÉSAR PÉREZ		NOTAS TÉCNICAS:	SELLOS Y FIRMAS DE APROBACION:	UBICACION:	FECHA: SEPTIEMBRE 2015	CÓDIGO C	LAM. NÚMERO 10
	CONTIENE: CORTES CONSTRUCTIVOS - BLOQUE DE VIVIENDA TIPO 2		NOMBRE: GEOVANNA AMANCAYA MENDOZA PEÑAFIEL							

FACHADAS CONSTRUCTIVAS - BLOQUE DE VIVIENDA TIPO 2

N-1.00

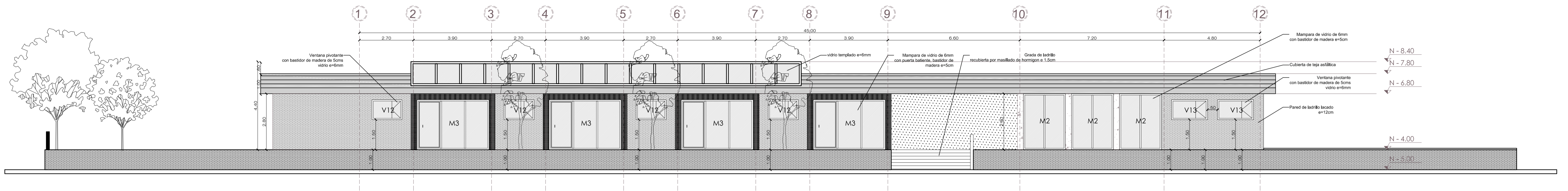

FACHADA FRONTAL

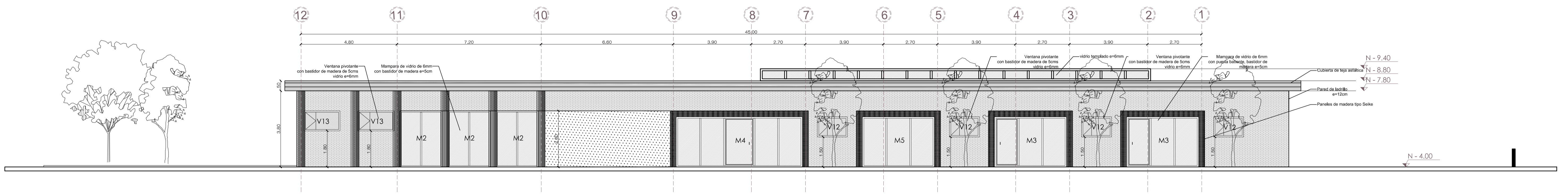

FACHADA POSTERIOR

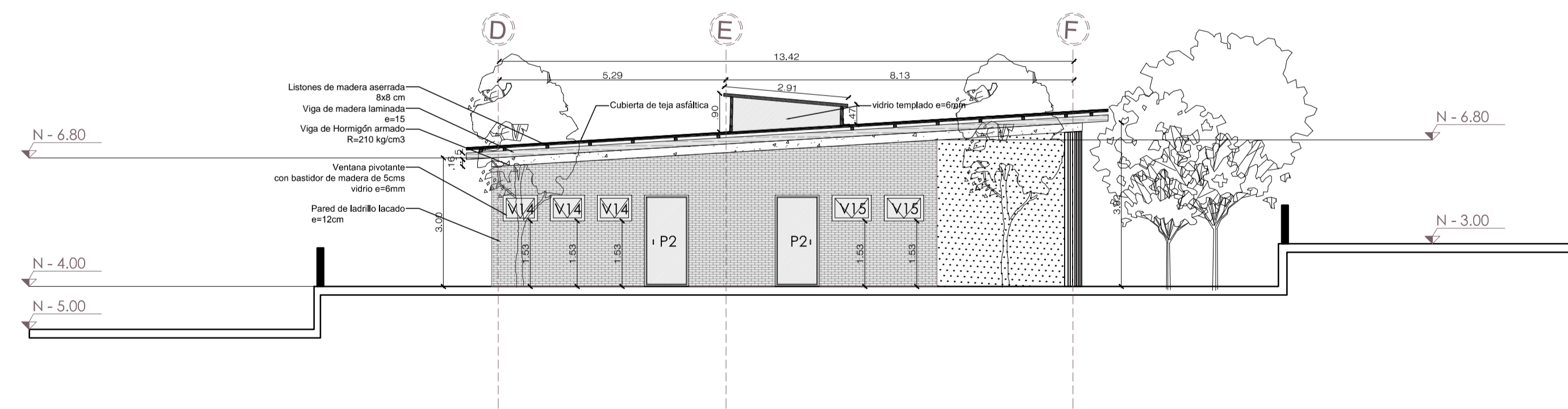

FACHADA LATERAL IZQUIERDA

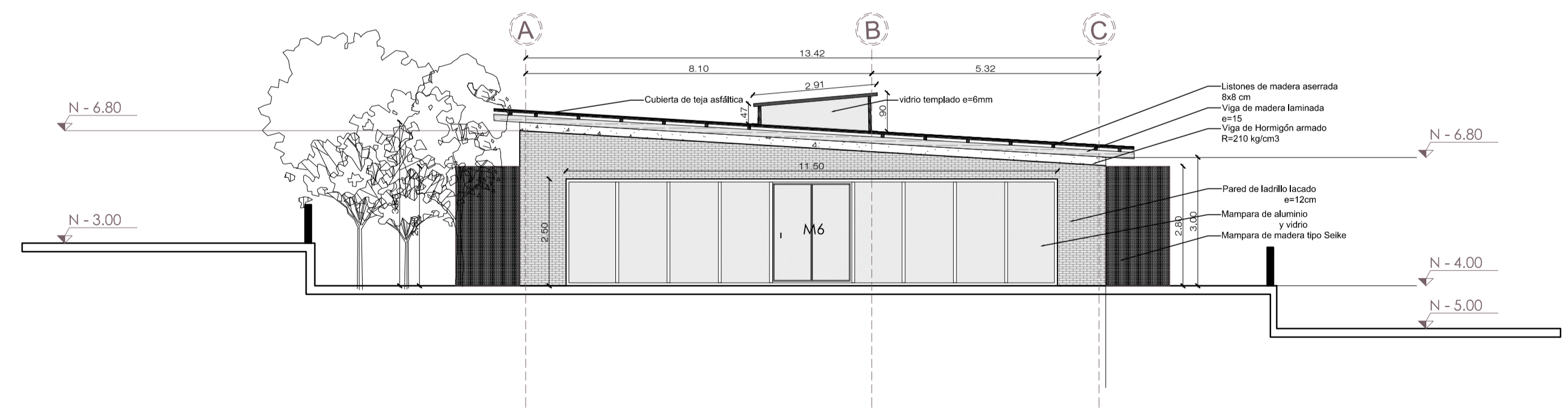

FACHADA LATERAL DERECHA

ESC 1:100

PONTIFICIA UNIVERSIDAD CATOLICA DEL ECUADOR FACULTAD DE ARQUITECTURA, DISEÑO Y ARTES TRABAJO DE TITULACIÓN	TEMA: CENTRO DE BIENESTAR PARA EL ADULTO MAYOR EN SIGCHOS	DIRECTOR DE TESIS: ARQ. CÉSAR PÉREZ	NOTAS TÉCNICAS:	SELLOS Y FIRMAS DE APROBACION:	UBICACION:	FECHA: SEPTIEMBRE 2015	CÓDIGO C	LAM. NÚMERO 11
	CONTIENE: FACHADAS CONSTRUCTIVAS - BLOQUE DE VIVIENDA TIPO 2	BLOQUE	NOMBRE: GEOVANNA AMANCAYA MENDOZA PEÑAFIEL				ESCALA: INDICADA	

PLANTA - BLOQUE DE VIVIENDA TIPO 3 N-7.85

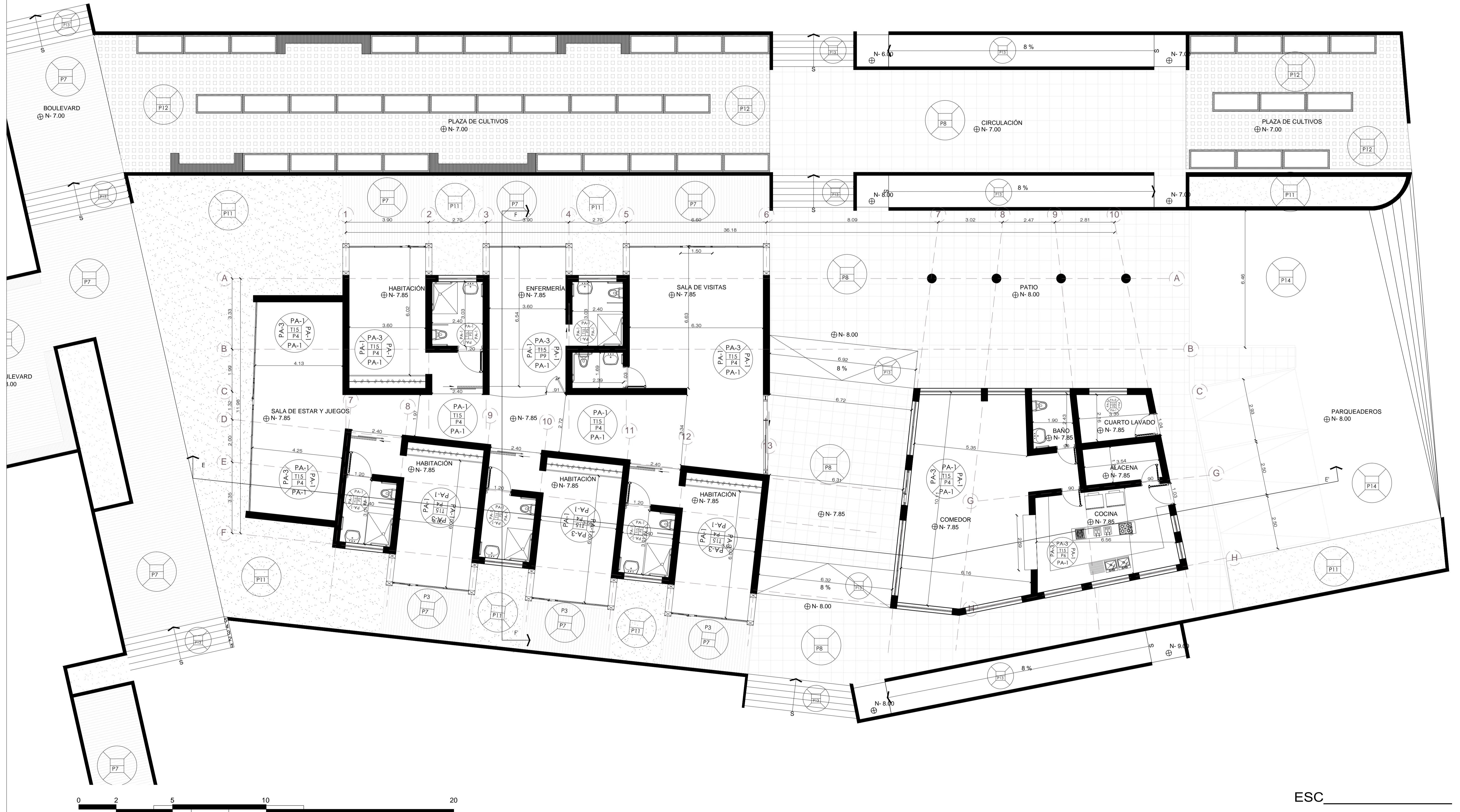
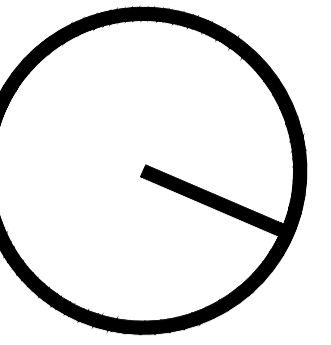

ESC. 1:100

PONTIFICIA UNIVERSIDAD CATOLICA DEL ECUADOR
FACULTAD DE ARQUITECTURA, DISEÑO Y ARTES
TRABAJO DE TITULACIÓN

TEMA: CENTRO DE BIENESTAR PARA EL ADULTO MAYOR EN SIGCHOS

CONTIENE:
PLANTA CONSTRUCTIVA -
BLOQUE DE VIVIENDA TIPO 3

BLOQUE

DIRECTOR DE TESIS: ARQ. CÉSAR PÉREZ
NOMBRE:
GEOVANNA AMANCAYA MENDOZA PEÑAFIEL

NOTAS TÉCNICAS:

SELLOS Y FIRMAS DE APROBACION:

UBICACION:

FECHA:
SEPTIEMBRE 2015
ESCALA: INDICADA

CÓDIGO LAM. NÚMERO

C 12

CORTES CONSTRUCTIVOS - BLOQUE DE VIVIENDA TIPO 3

N-1.00

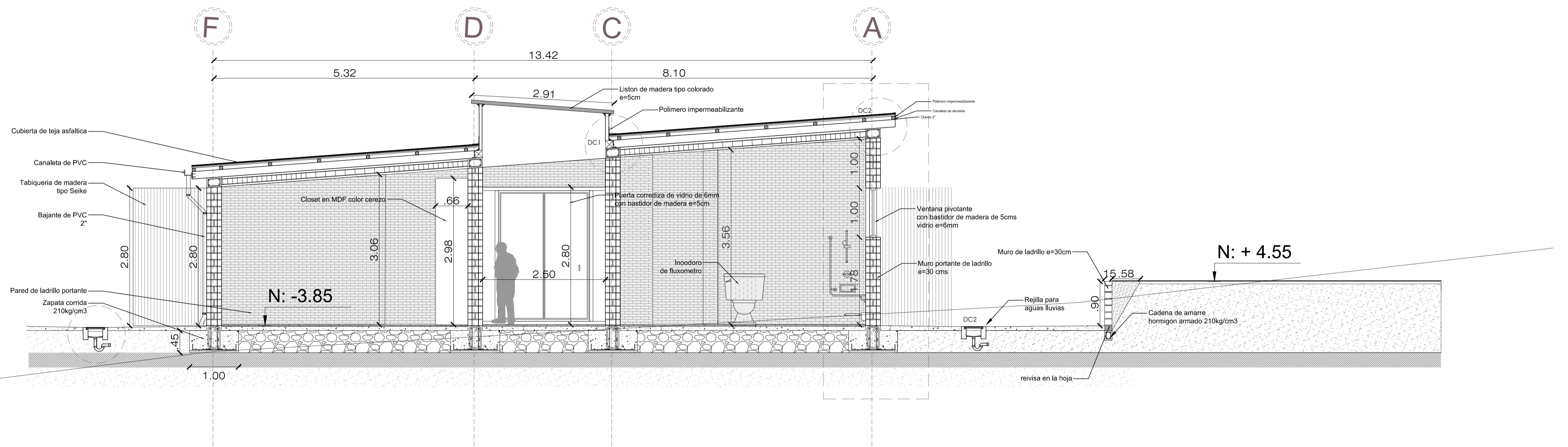

CORTE F-F'

ESC _____ 1:100

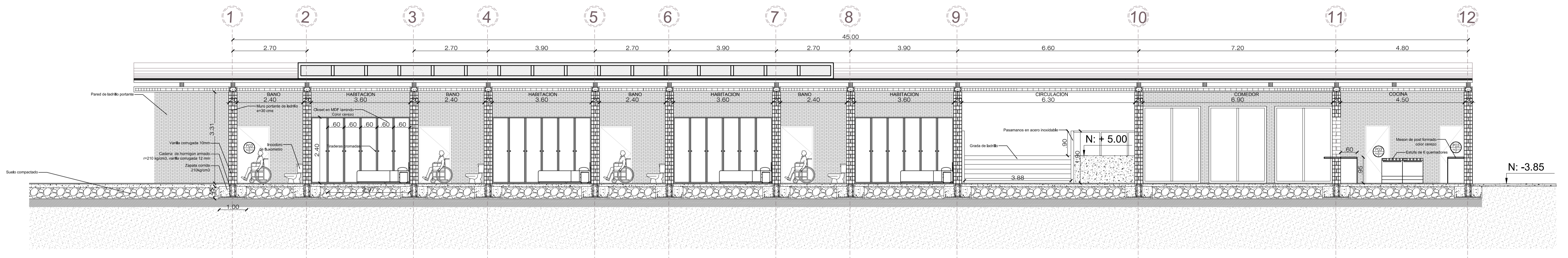

CORTE E-E'

ESC _____ 1:100

PONTIFICIA UNIVERSIDAD CATOLICA DEL ECUADOR
FACULTAD DE ARQUITECTURA, DISEÑO Y ARTES
TRABAJO DE TITULACIÓN

TEMA: CENTRO DE BIENESTAR PARA EL ADULTO MAYOR EN SIGCHOS

DIRECTOR DE TESIS: ARQ. CÉSAR PÉREZ

NOTAS TÉCNICAS:

SELLOS Y FIRMAS DE APROBACION:

UBICACION:

FECHA:
SEPTIEMBRE 2015
ESCALA: INDICADA

CÓDIGO

LAM. NÚMERO

C 13

CONTIENE:
CORTES CONSTRUCTIVOS -
BLOQUE DE VIVIENDA TIPO 3

BLOQUE

NOMBRE:
GEOVANNA AMANCAYA MENDOZA PEÑAFIEL

FACHADAS CONSTRUCTIVAS - BLOQUE DE VIVIENDA TIPO 3

N-1.00

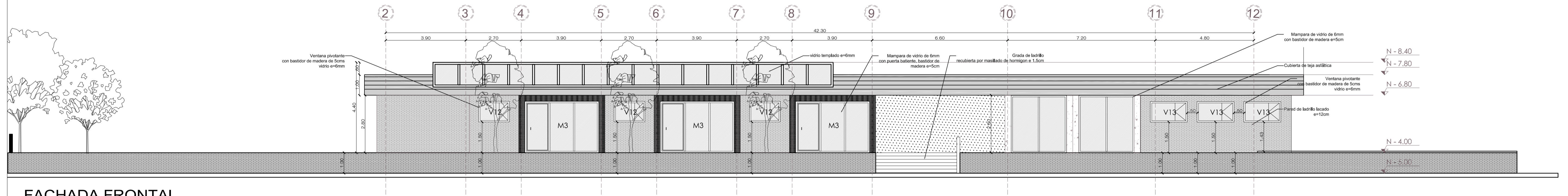

FACHADA FRONTAL

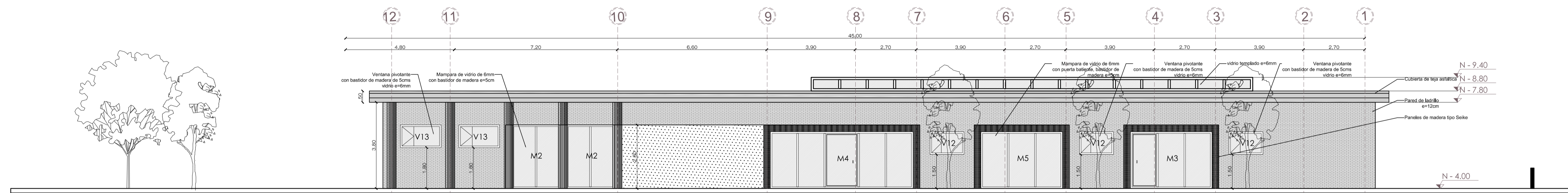

FACHADA POSTERIOR

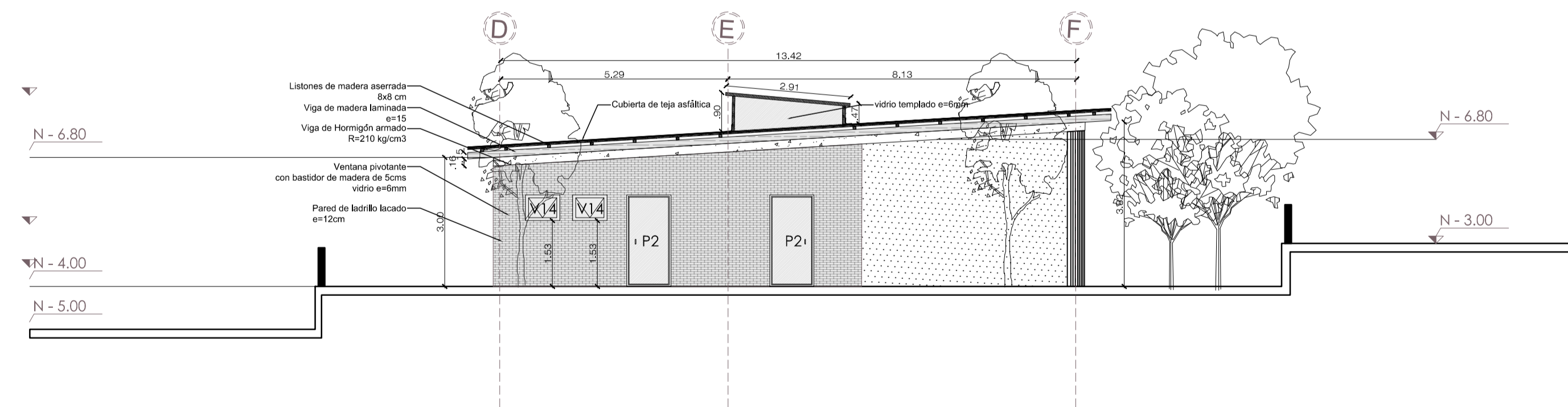

FACHADA LATERAL IZQUIERDA

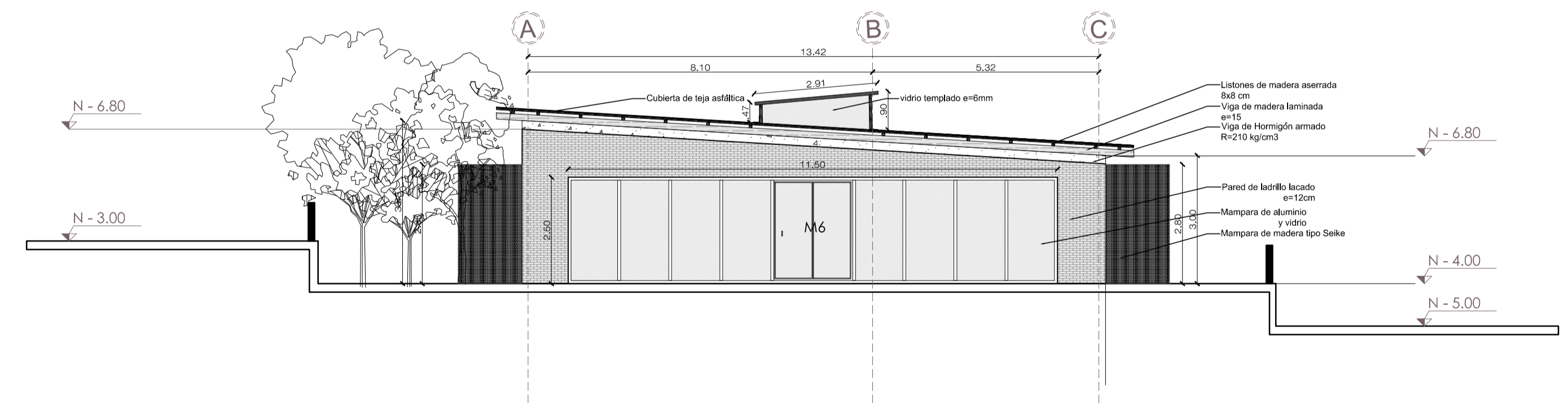

FACHADA LATERAL DERECHA

ESC 1:100

PONTIFICIA UNIVERSIDAD CATOLICA DEL ECUADOR
FACULTAD DE ARQUITECTURA, DISEÑO Y ARTES
TRABAJO DE TITULACIÓN

TEMA: CENTRO DE BIENESTAR PARA EL ADULTO MAYOR EN SIGCHOS

DIRECTOR DE TESIS: ARQ. CÉSAR PÉREZ

NOTAS TÉCNICAS:

SELLOS Y FIRMAS DE APROBACION:

UBICACION:

FECHA: SEPTIEMBRE 2015

ESCALA: INDICADA

CÓDIGO

LAM. NÚMERO

C 14

CONTIENE:
FACHADAS CONSTRUCTIVAS -
BLOQUE DE VIVIENDA TIPO 3

BLOQUE

NOMBRE:
GEOVANNA AMANCAYA MENDOZA PEÑAFIEL

PLANTA CONSTRUCTIVA - BLOQUE DE PRODUCCIÓN

N-11.00

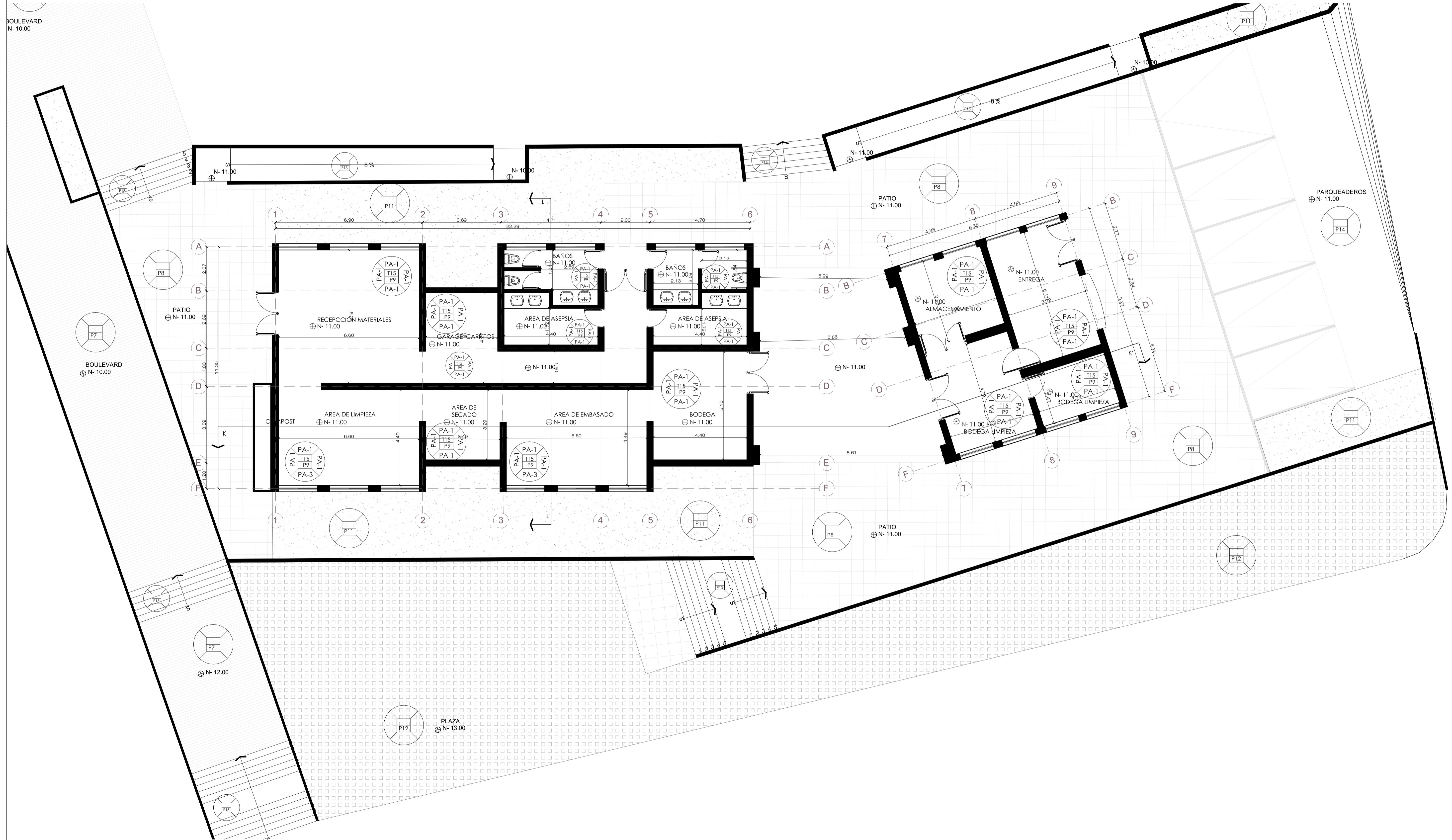
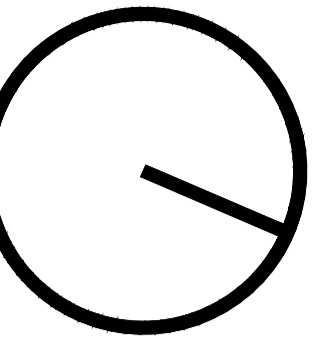

ESC. 1:100

PONTIFICIA UNIVERSIDAD CATOLICA DEL ECUADOR FACULTAD DE ARQUITECTURA, DISEÑO Y ARTES TRABAJO DE TITULACIÓN	TEMA: CENTRO DE BIENESTAR PARA EL ADULTO MAYOR EN SIGCHOS	DIRECTOR DE TESIS: ARQ. CÉSAR PÉREZ	NOTAS TÉCNICAS:	SELLOS Y FIRMAS DE APROBACION:	UBICACION:	FECHA: SEPTIEMBRE 2015	CÓDIGO C	LAM. NÚMERO 15
	CONTIENE: PLANTA CONSTRUCTIVA - BLOQUE DE PRODUCCIÓN	BLOQUE	NOMBRE: GEOVANNA AMANCAYA MENDOZA PEÑAFIEL				ESCALA: INDICADA	

CORTES CONSTRUCTIVOS - BLOQUE DE PRODUCCIÓN

N-1.00

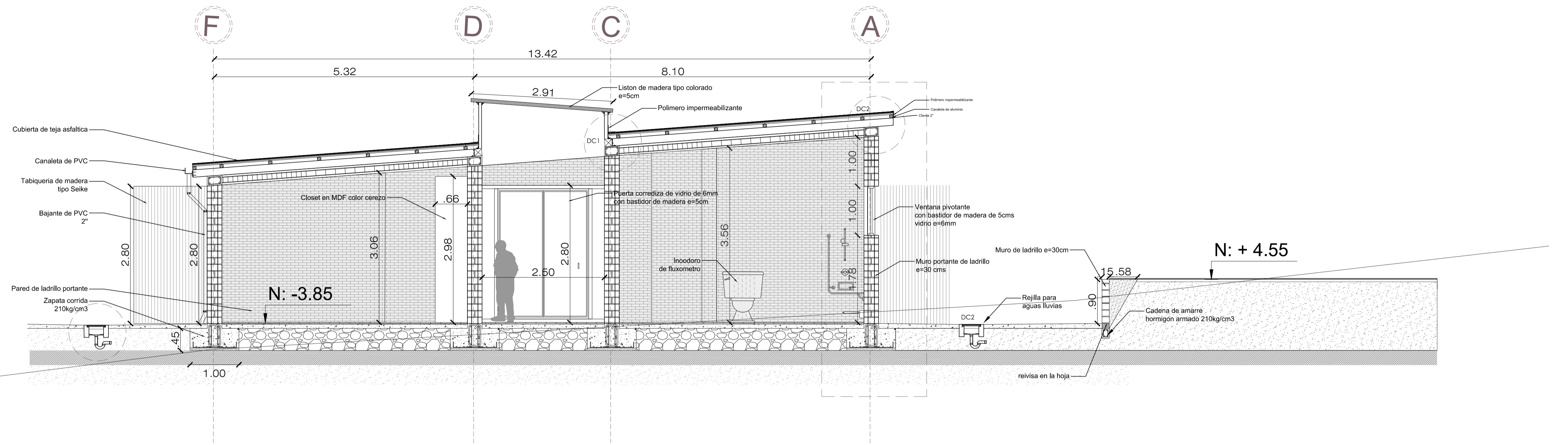

CORTE L-L'

ESC _____ 1:100

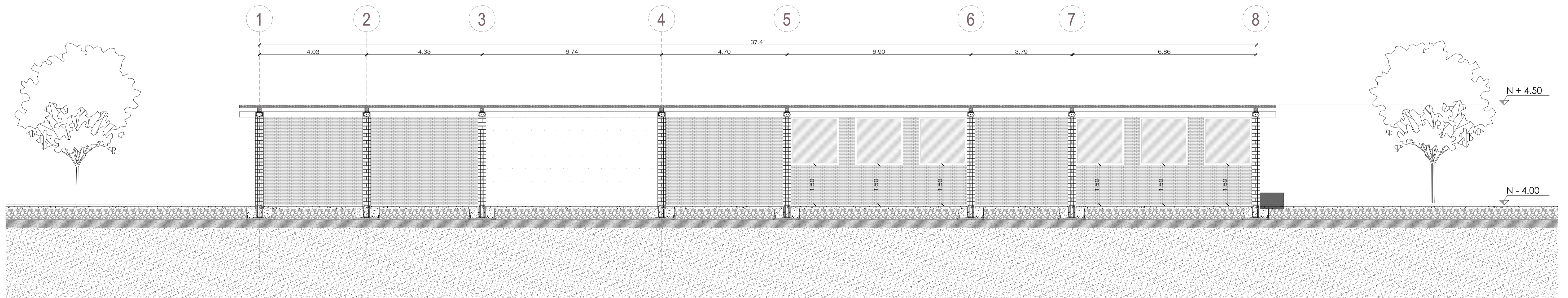

CORTE K-K'

ESC _____ 1:100

PONTIFICIA UNIVERSIDAD CATOLICA DEL ECUADOR FACULTAD DE ARQUITECTURA, DISEÑO Y ARTES TRABAJO DE TITULACIÓN	TEMA: CENTRO DE BIENESTAR PARA EL ADULTO MAYOR EN SIGCHOS		DIRECTOR DE TESIS: ARQ. CÉSAR PÉREZ		NOTAS TÉCNICAS:		SELLOS Y FIRMAS DE APROBACION:		UBICACION:		FECHA: SEPTIEMBRE 2015		CÓDIGO C		LAM. NÚMERO 16	
	CONTIENE: CORTES CONSTRUCTIVOS - BLOQUE DE PRODUCCIÓN		BLOQUE		NOMBRE: GEOVANNA AMANCAYA MENDOZA PEÑAFIEL		ESCALA: INDICADA		ESCALA: INDICADA		ESCALA: INDICADA		ESCALA: INDICADA		ESCALA: INDICADA	

FACHADAS CONSTRUCTIVAS - BLOQUE DE PRODUCCIÓN

N-1.00

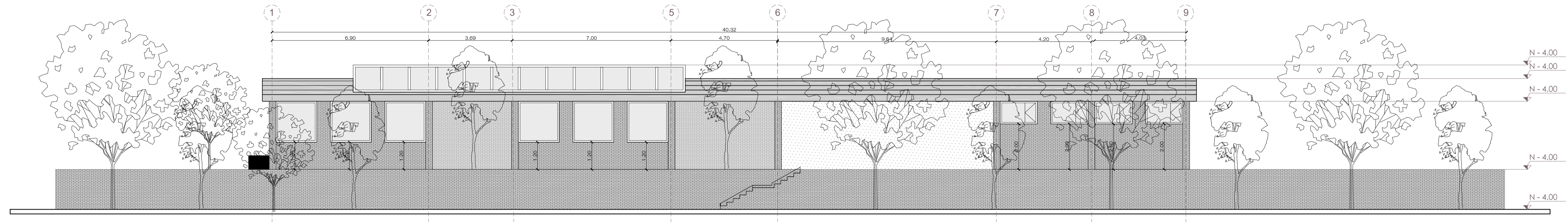

FACHADA FRONTAL

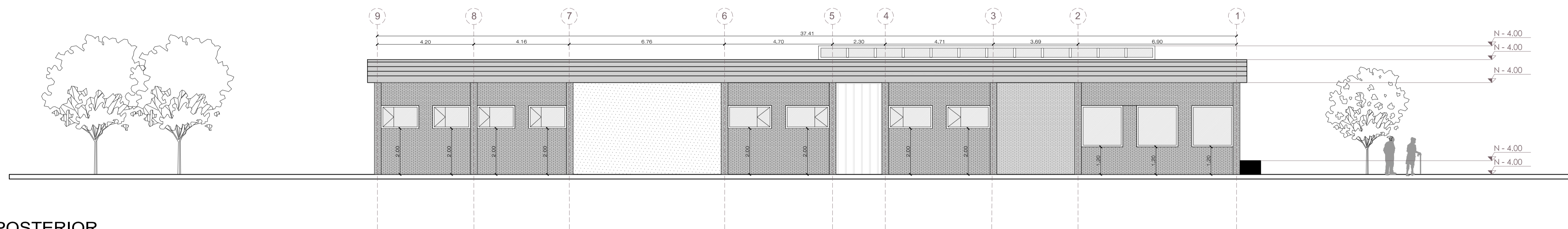

FACHADA POSTERIOR

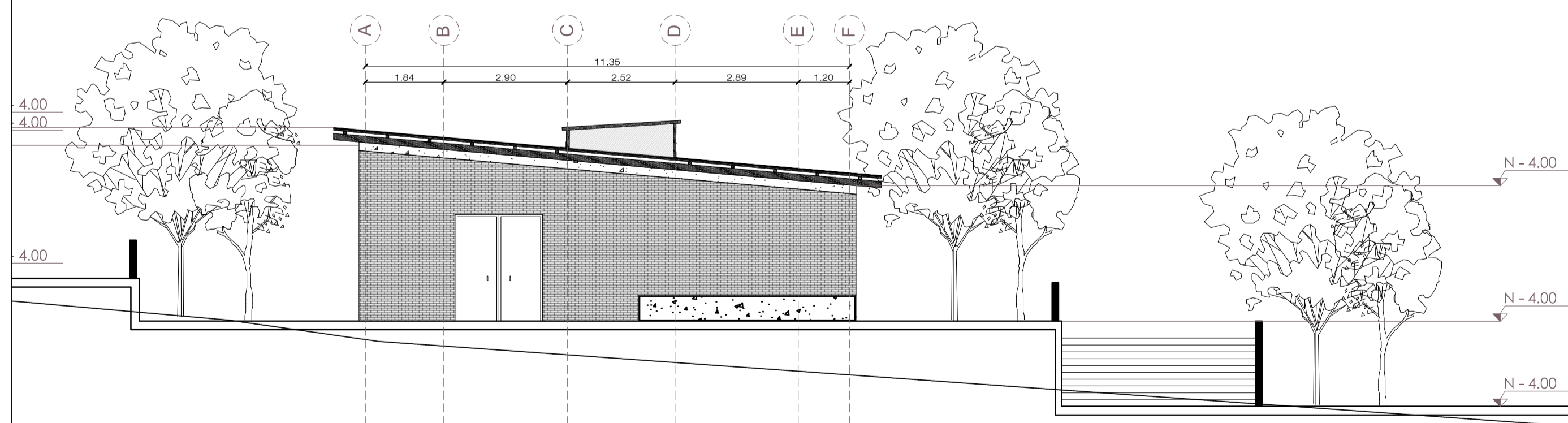

FACHADA LATERAL IZQUIERDA

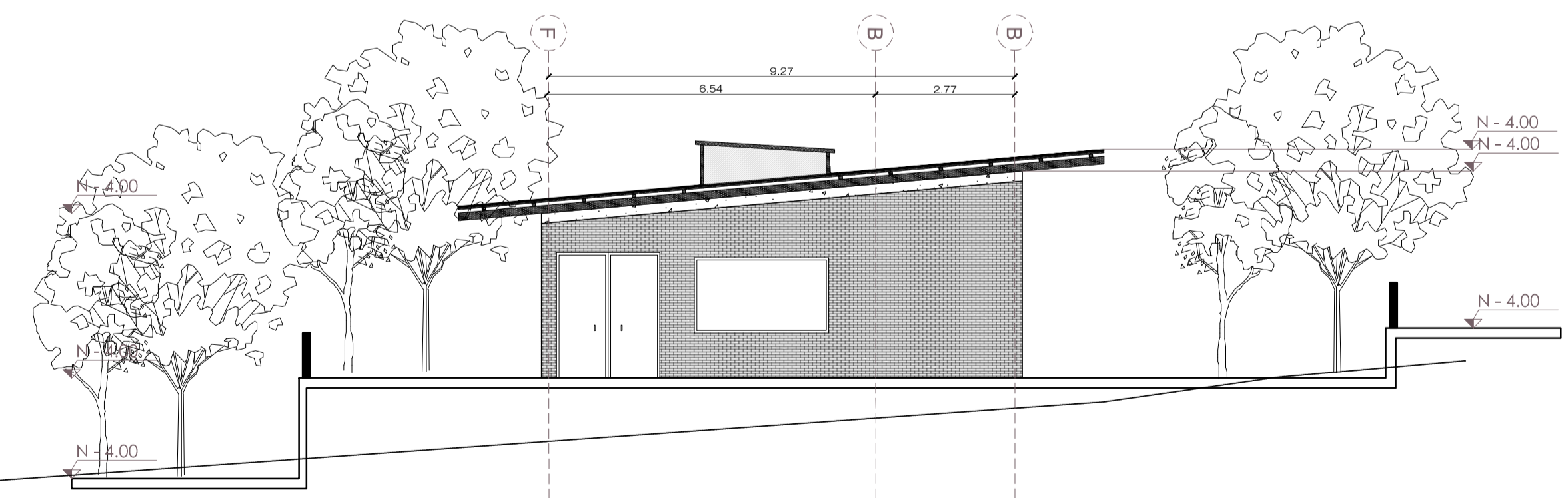

FACHADA LATERAL DERECHA

ESC _____ 1:100

PONTIFICIA UNIVERSIDAD CATOLICA DEL ECUADOR
FACULTAD DE ARQUITECTURA, DISEÑO Y ARTES
TRABAJO DE TITULACIÓN

TEMA: CENTRO DE BIENESTAR PARA EL ADULTO MAYOR EN SIGCHOS

CONTIENE:
FACHADAS CONSTRUCTIVAS -
BLOQUE DE PRODUCCIÓN

BLOQUE

DIRECTOR DE TESIS: ARQ. CÉSAR PÉREZ
NOMBRE:
GEOVANNA AMANCAYA MENDOZA PEÑAFIEL

NOTAS TÉCNICAS:

SELLOS Y FIRMAS DE APROBACION:

UBICACION:

FECHA:
SEPTIEMBRE 2015
ESCALA: INDICADA

CÓDIGO

LAM. NÚMERO

C 17

CORTE POR MURO

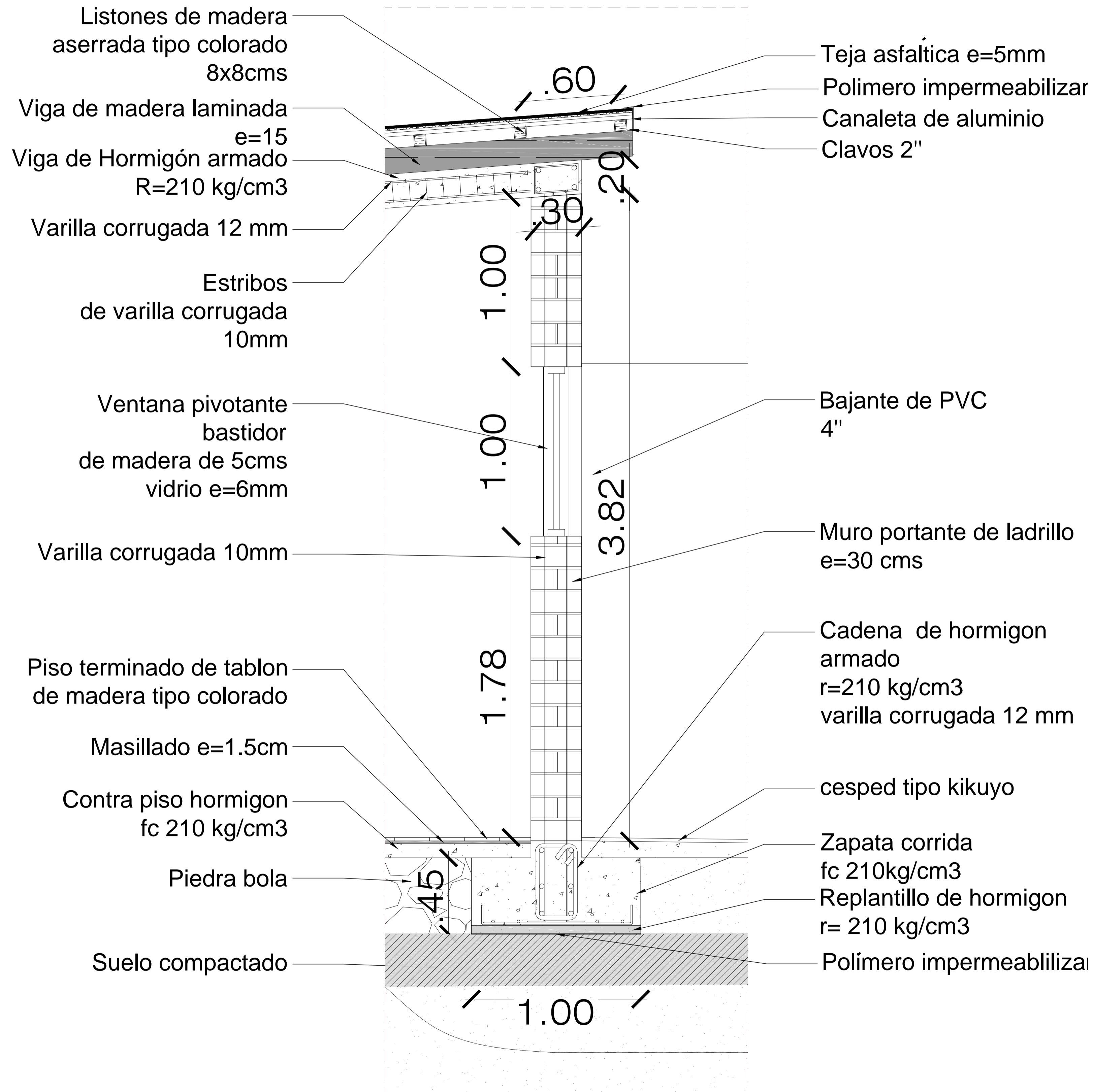

CORTE POR MURO
Esc 1:15

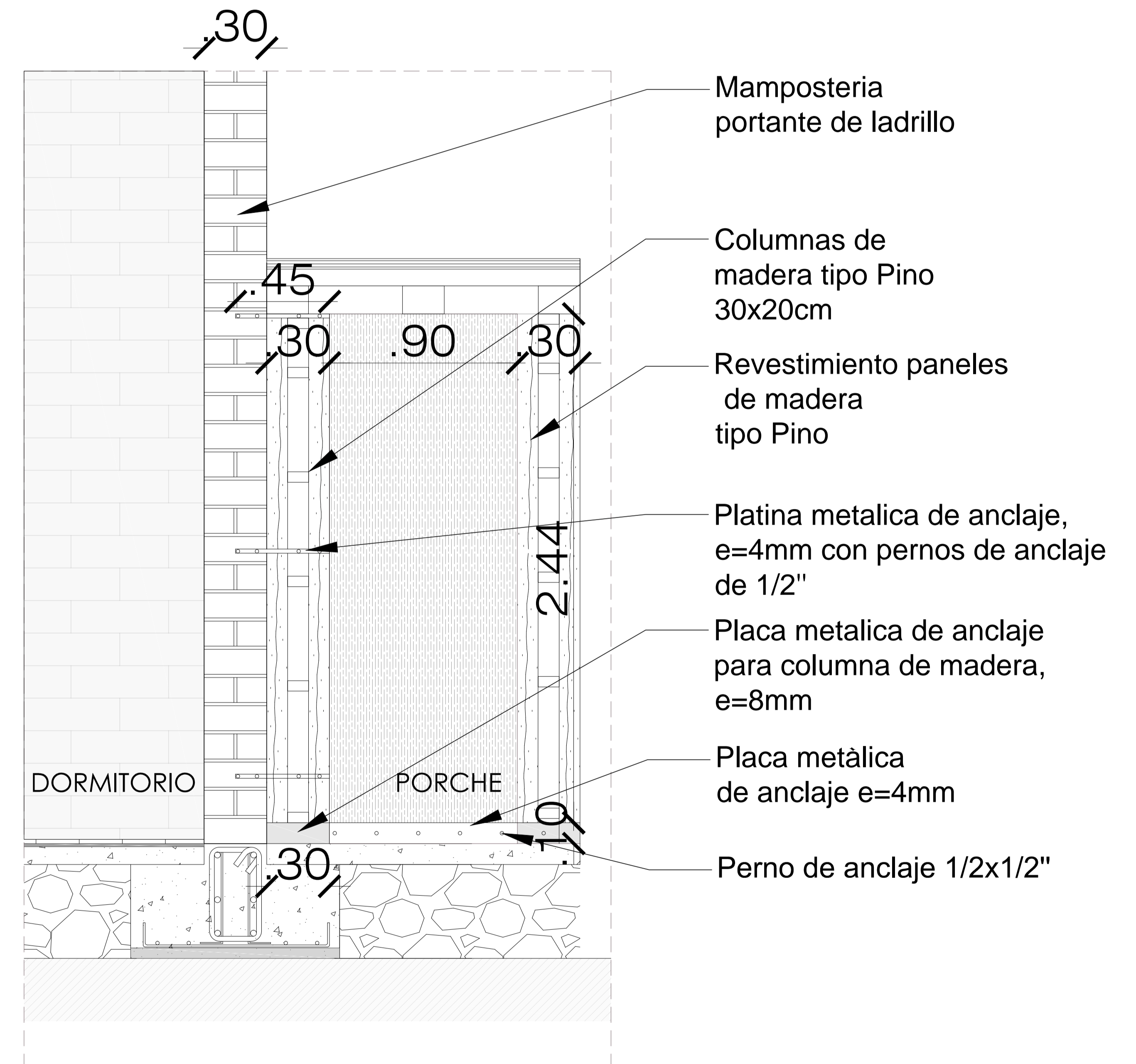
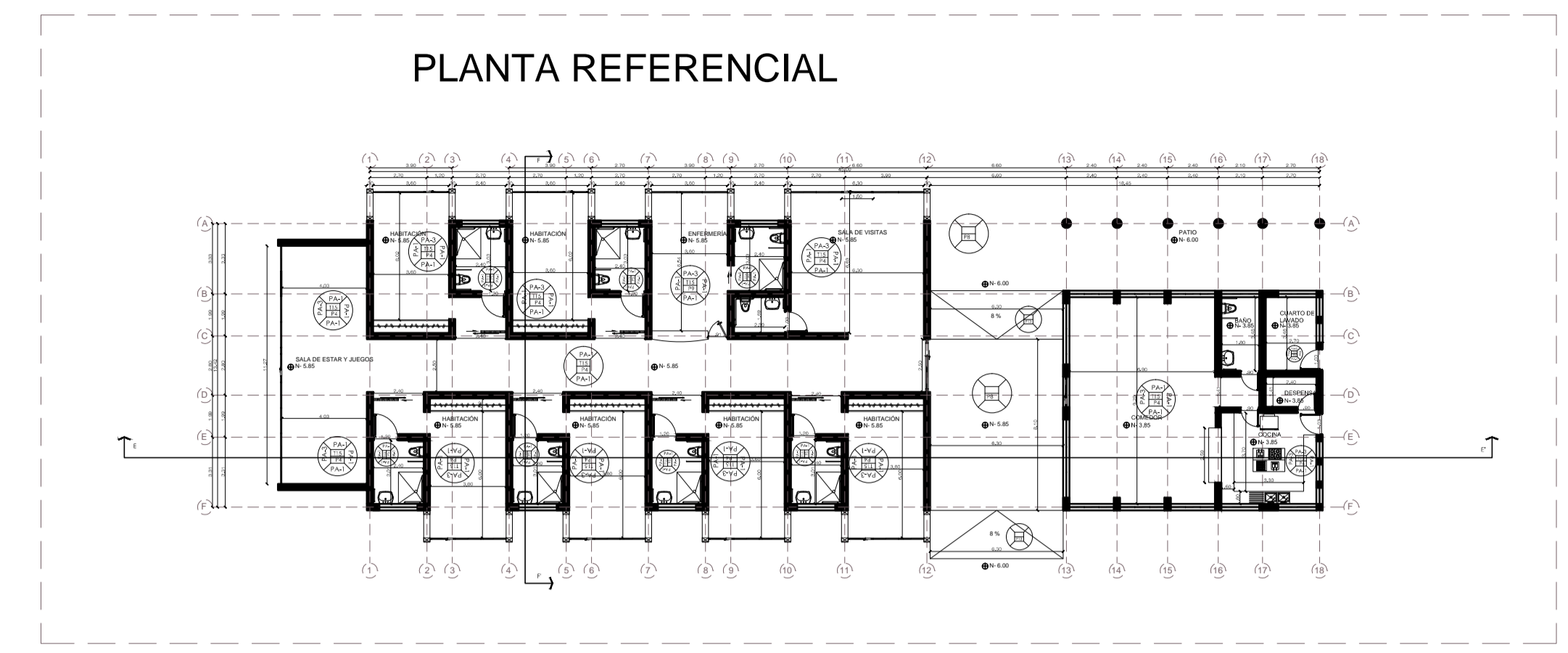

DETALLE DE JUNTA DE DORMITORIO CON CAJA DE MADERA
Esc 1:15

PONTIFICIA UNIVERSIDAD CATOLICA DEL ECUADOR FACULTAD DE ARQUITECTURA, DISEÑO Y ARTES TRABAJO DE TITULACIÓN	TEMA: CENTRO DE BIENESTAR PARA EL ADULTO MAYOR EN SIGCHOS		DIRECTOR DE TESIS: ARQ. CÉSAR PÉREZ		NOTAS TÉCNICAS:	SELLOS Y FIRMAS DE APROBACION:	UBICACION:	FECHA: SEPTIEMBRE 2015	CÓDIGO C	LAM. NÚMERO 18
	CONTIENE: CORTE POR MURO		BLOQUE	NOMBRE: GEOVANNA AMANCAYA MENDOZA PEÑAFIEL				ESCALA: INDICADA		

DETALLES

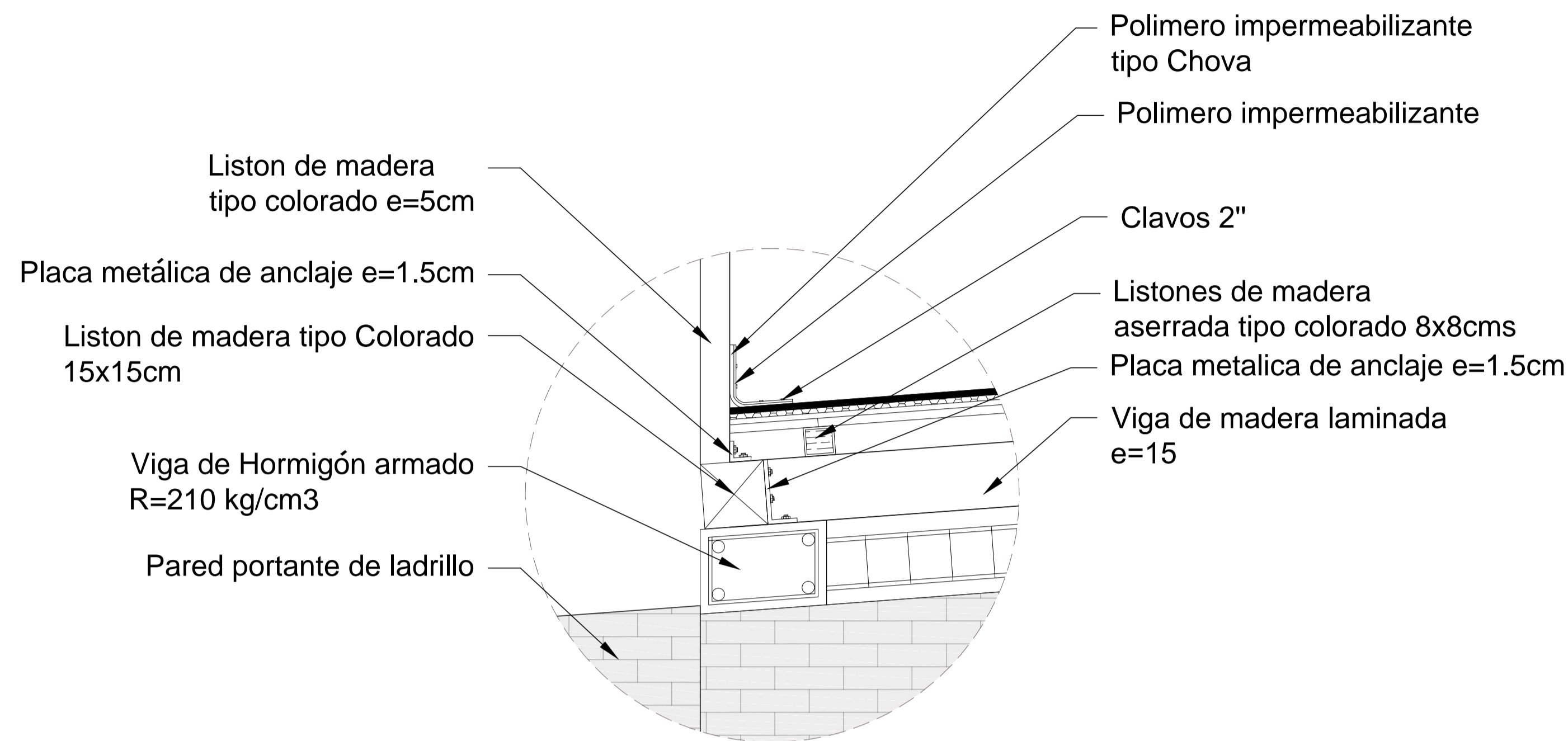

DETALLE CONSTRUCTIVO DC1
Esc 1:10

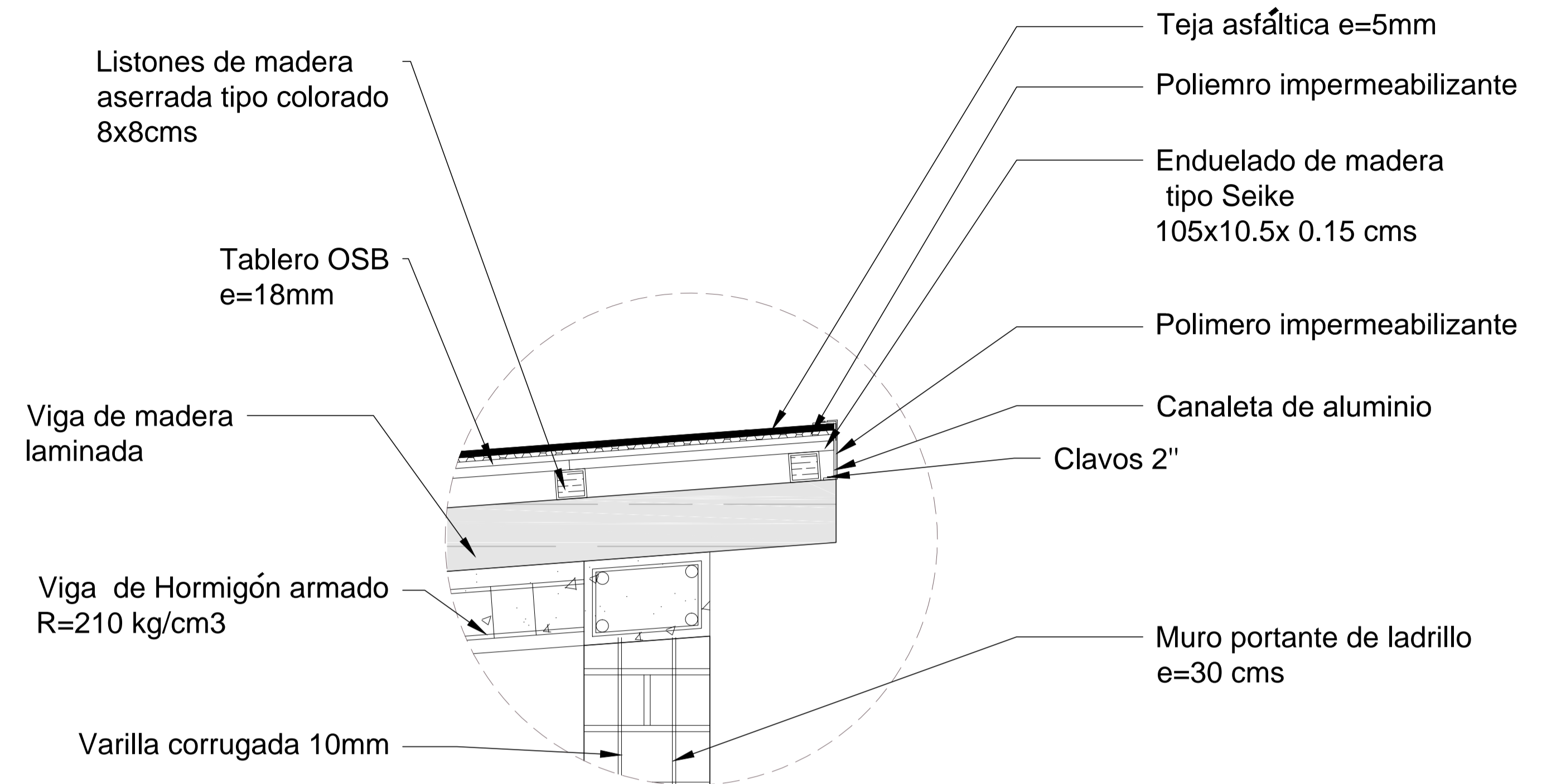

DETALLE CONSTRUCTIVO DC2
Esc 1:10

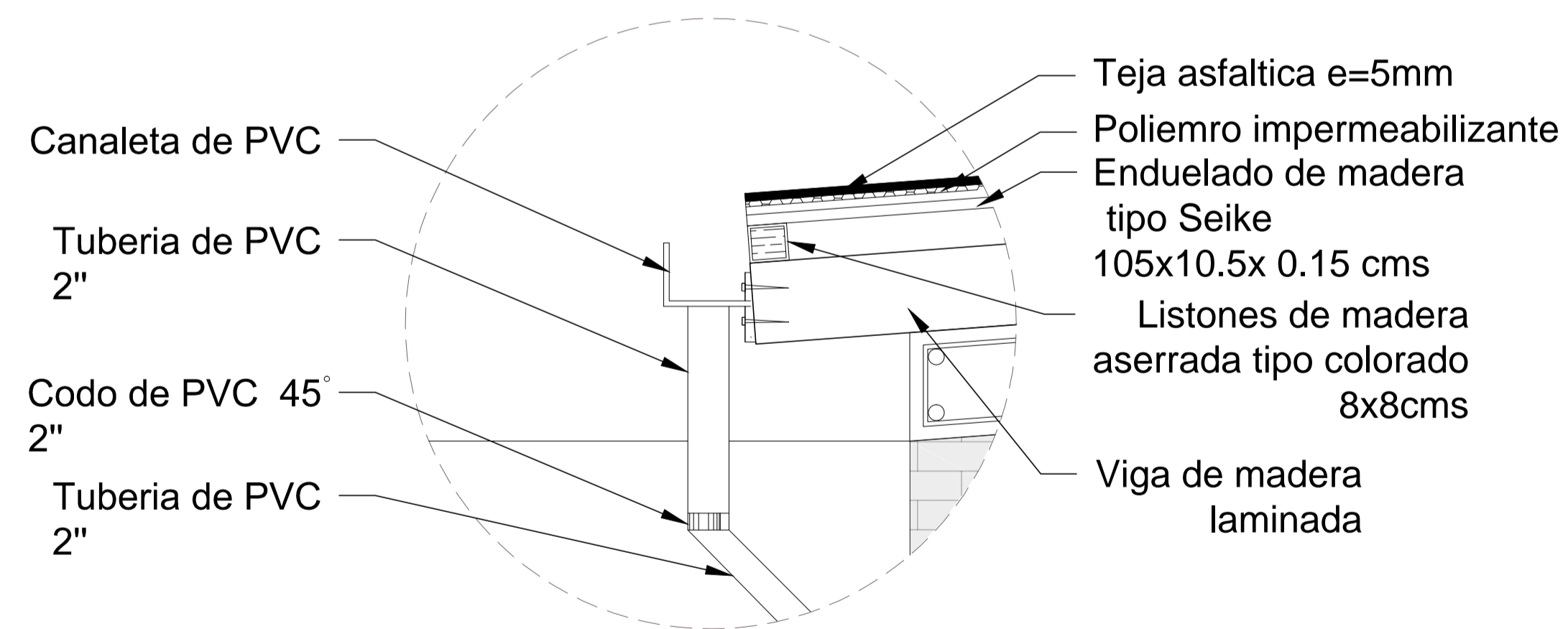

Esc 1:10
DETALLE CONSTRUCTIVO DC3

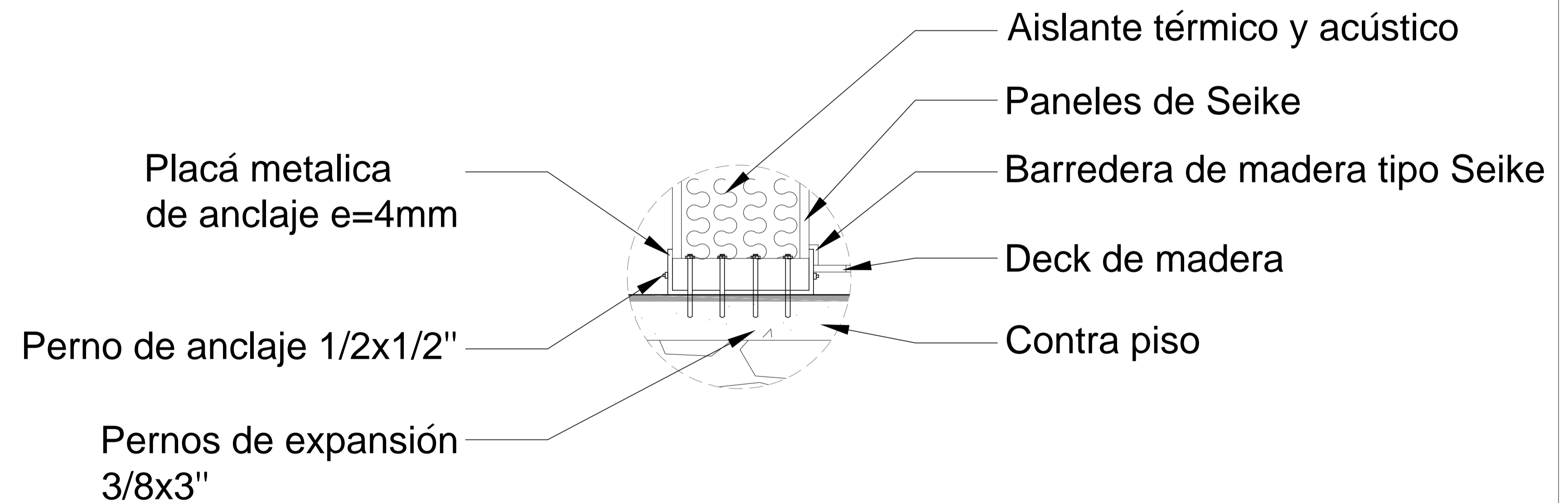

Esc 1:10
DETALLE CONSTRUCTIVO XXX

DETALLE DE BAÑO TIPO

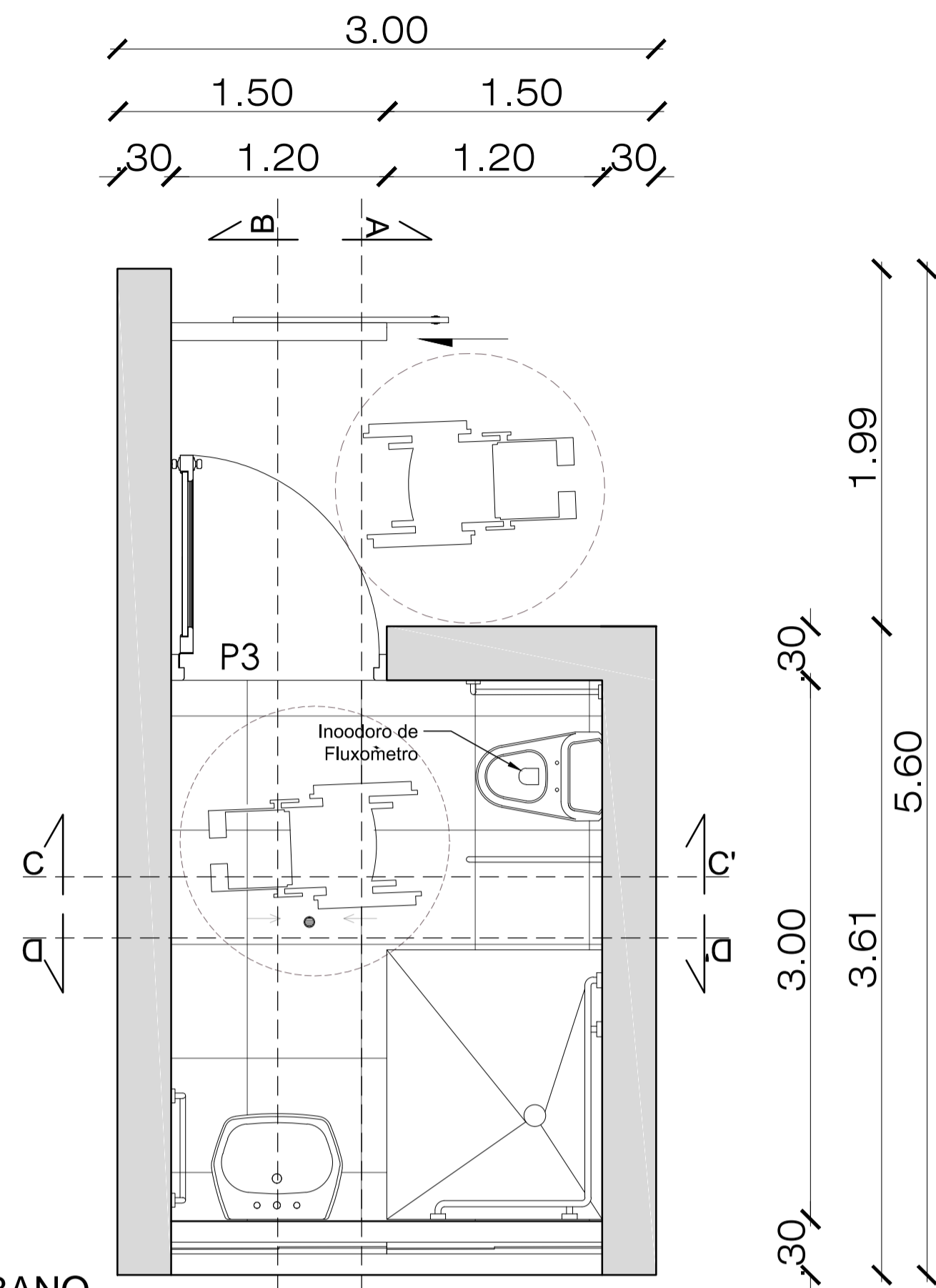

PLANTA BANO
Esc 1:25

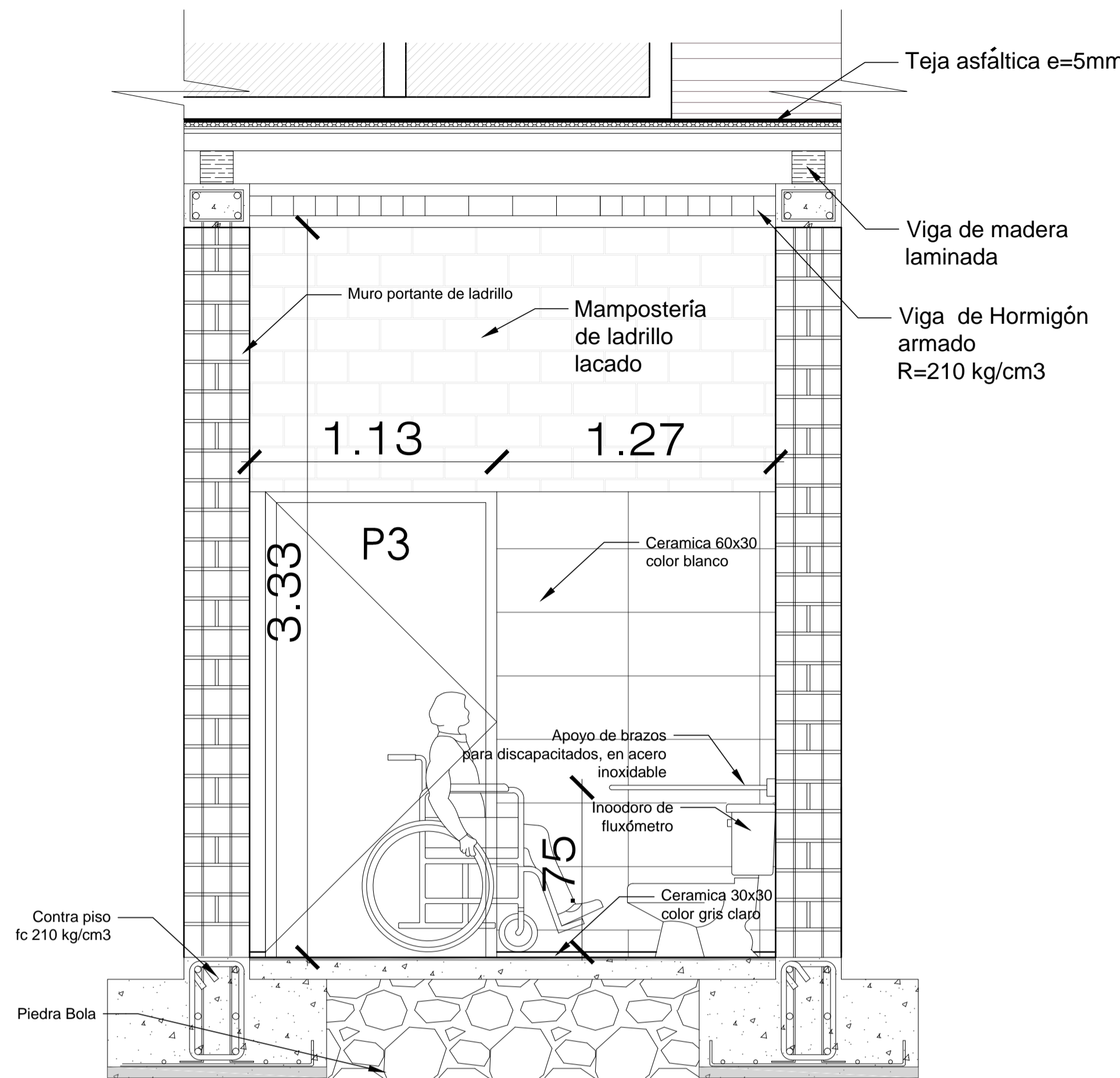

CORTE C C'
Esc 1:25

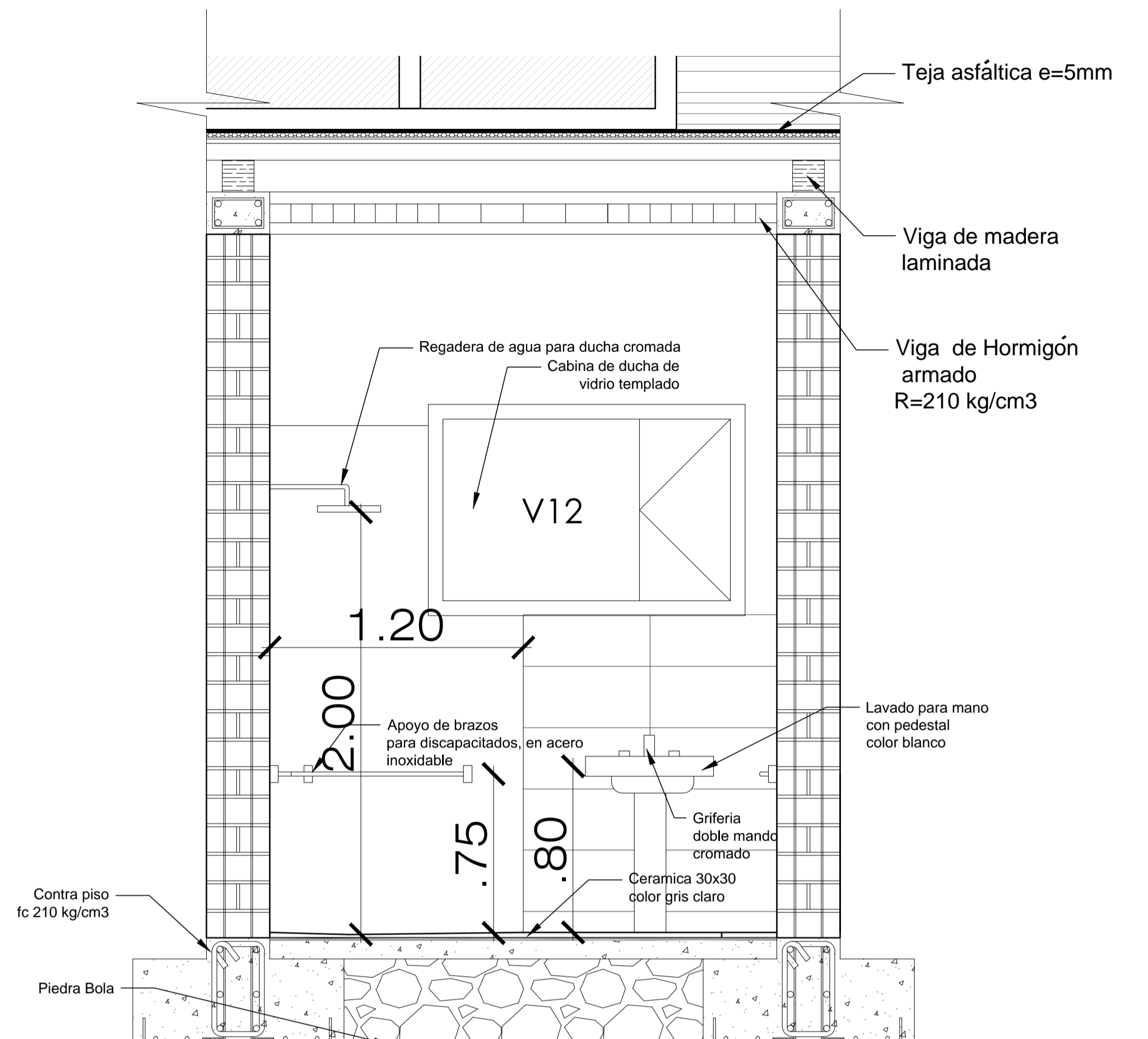

CORTE D D'
Esc 1:25

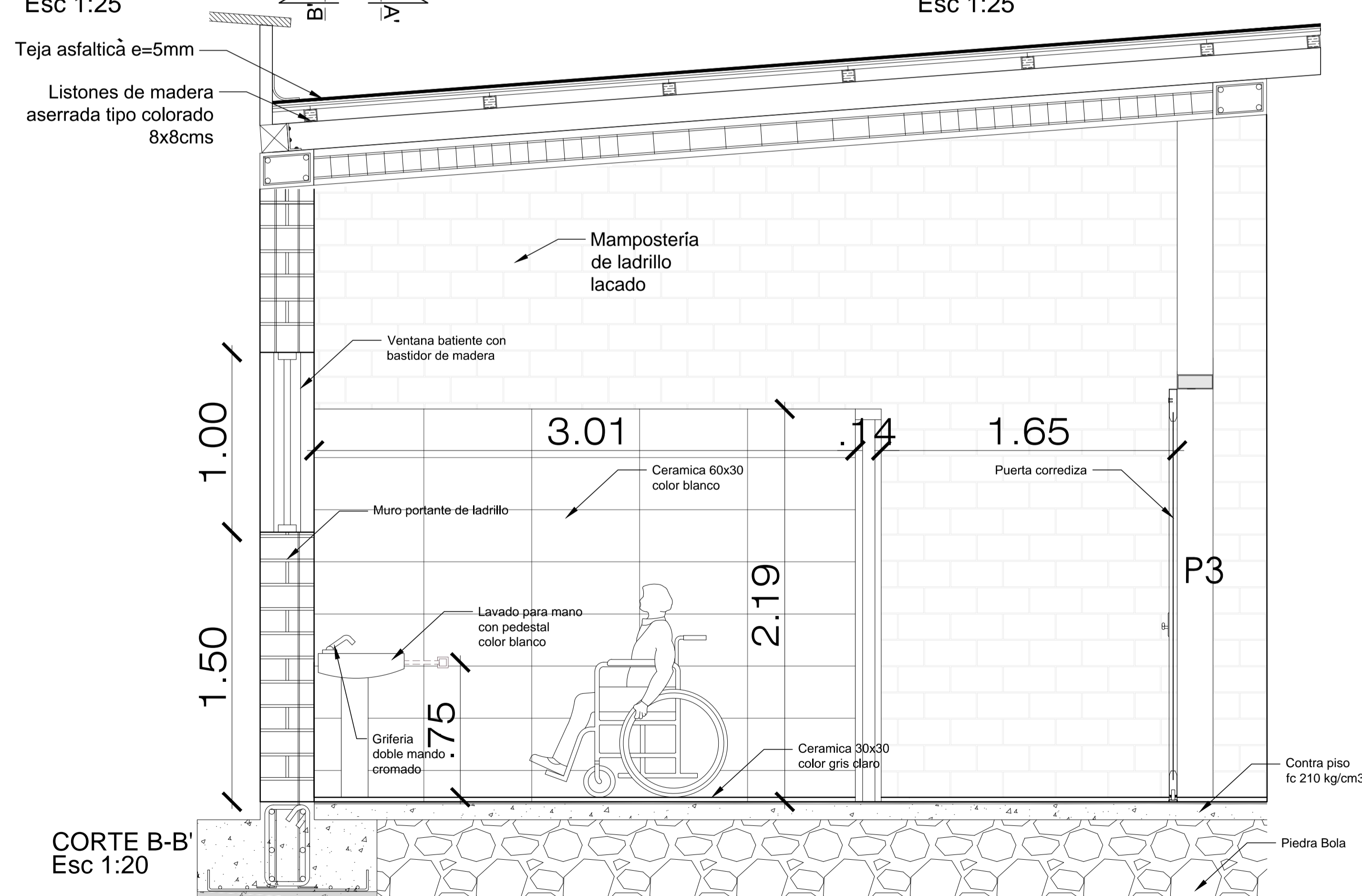

CORTE B-B'
Esc 1:20

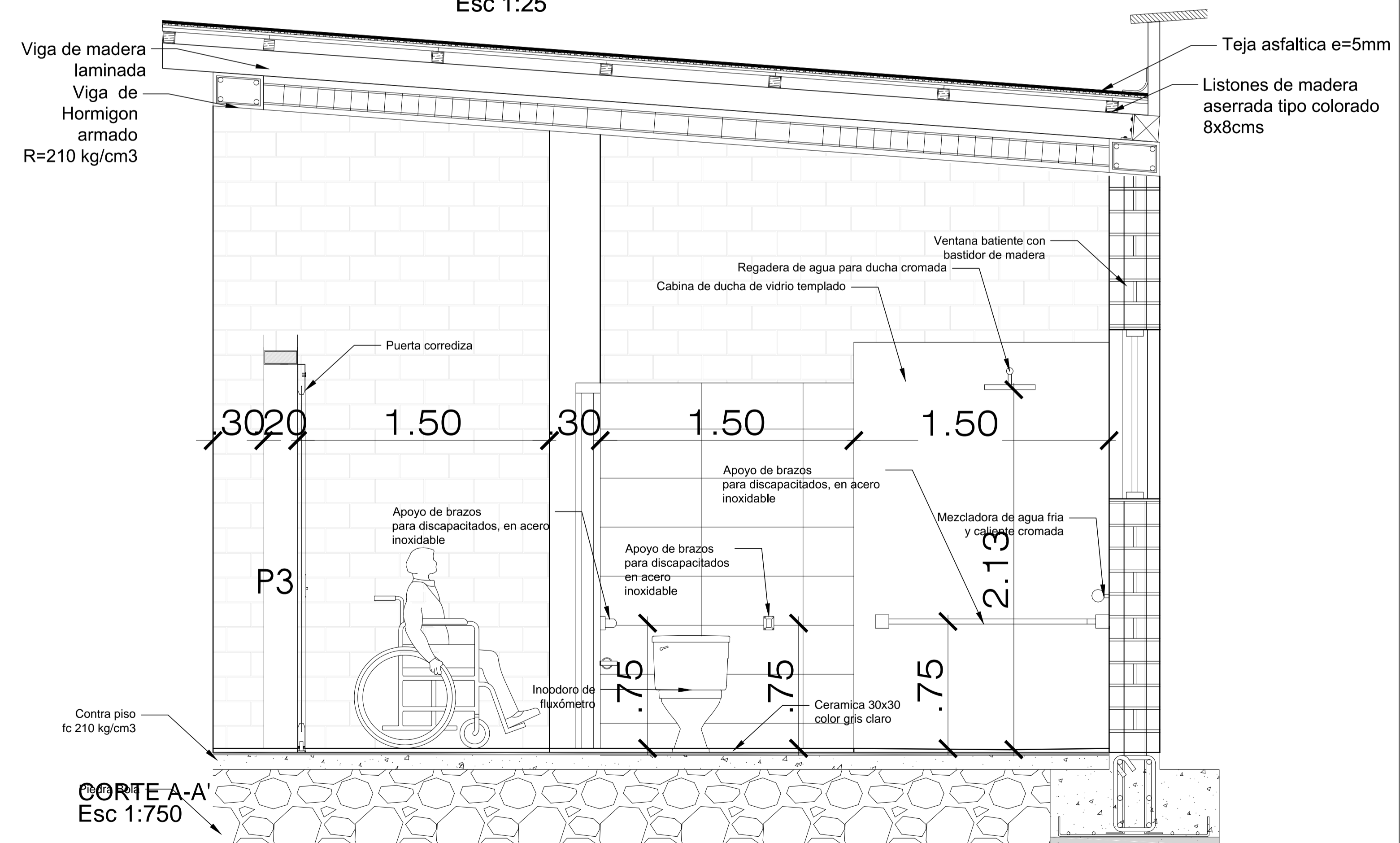

CORTE A-A'
Esc 1:750

DETALLE DE COCINA TIPO

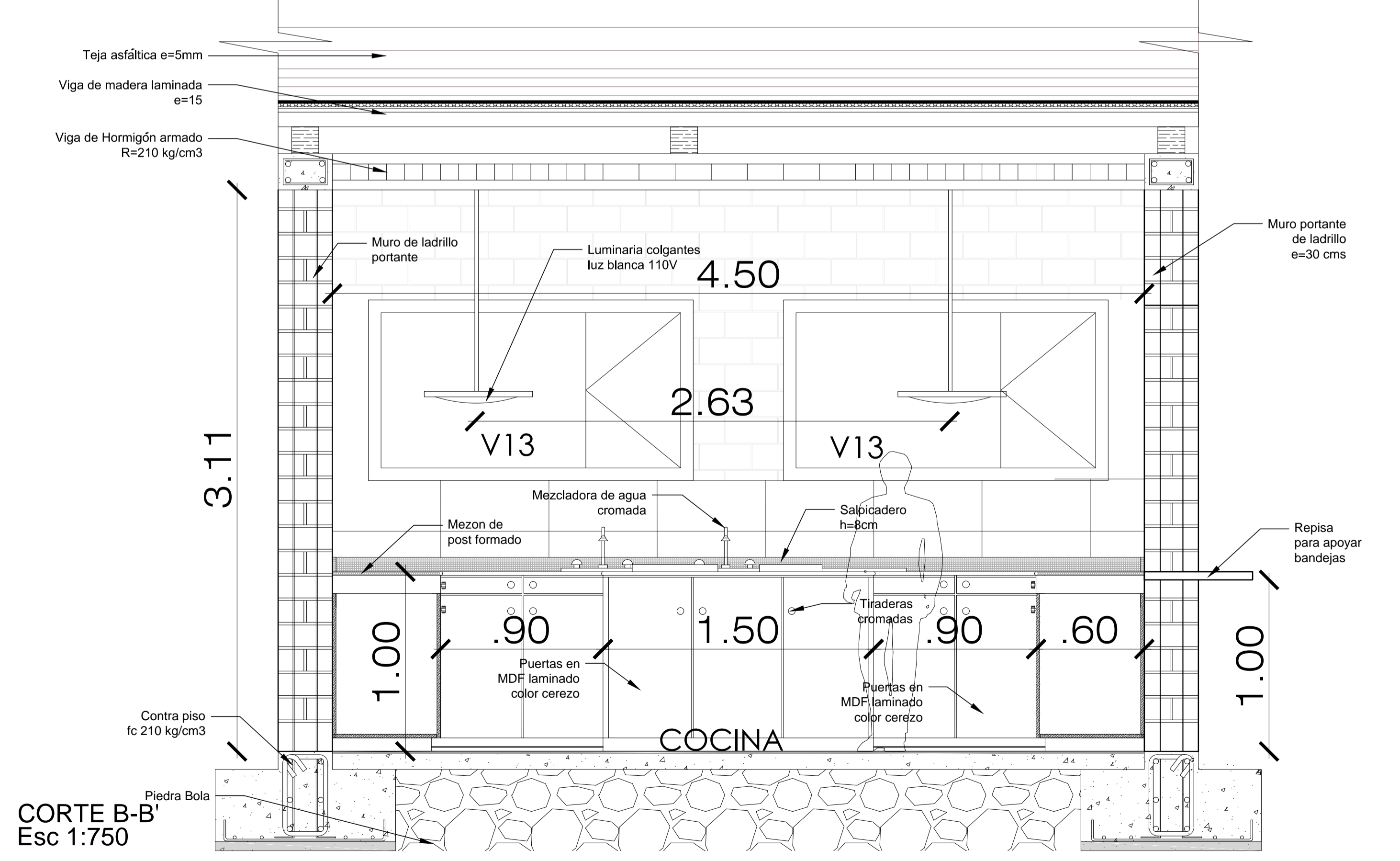
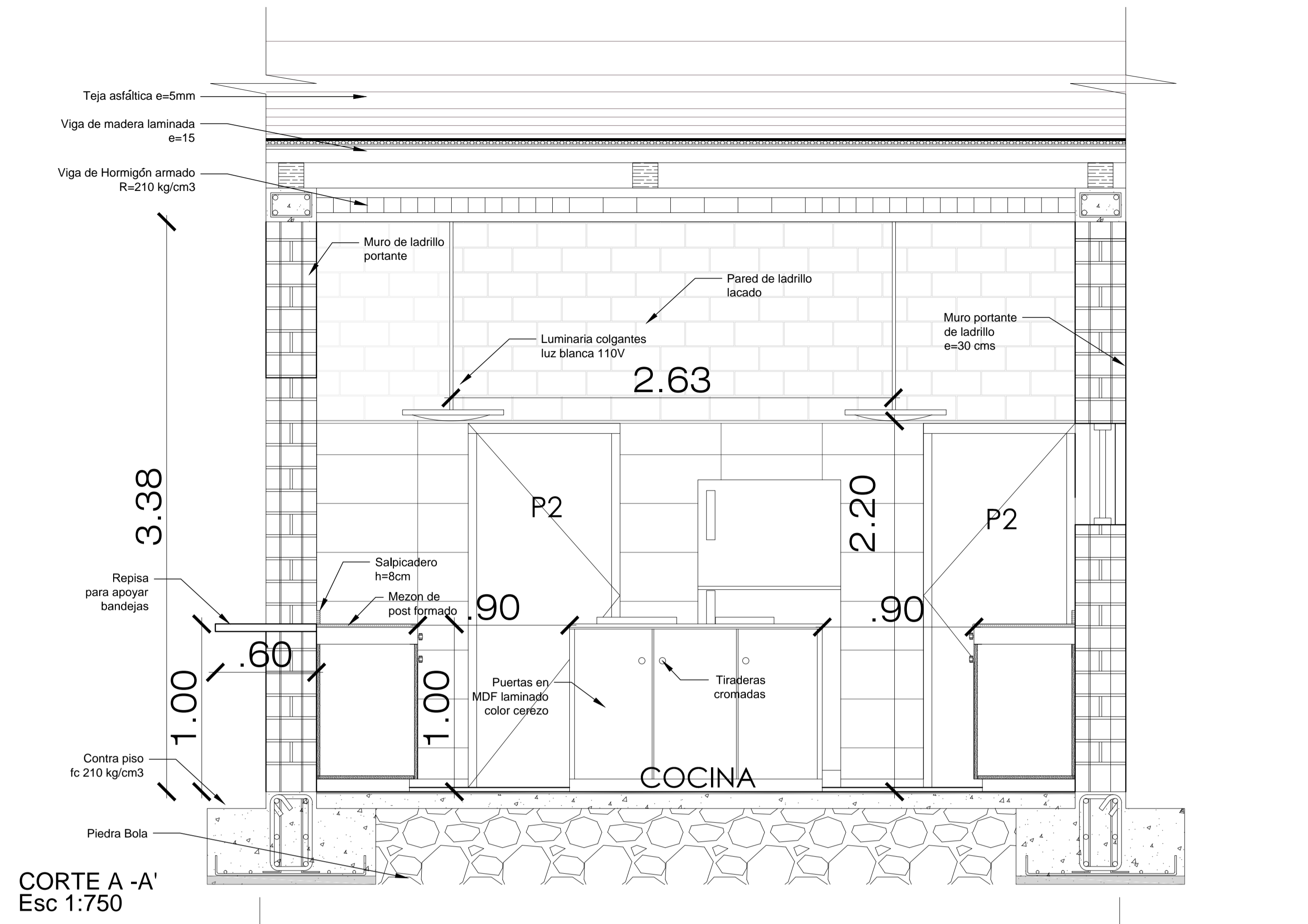
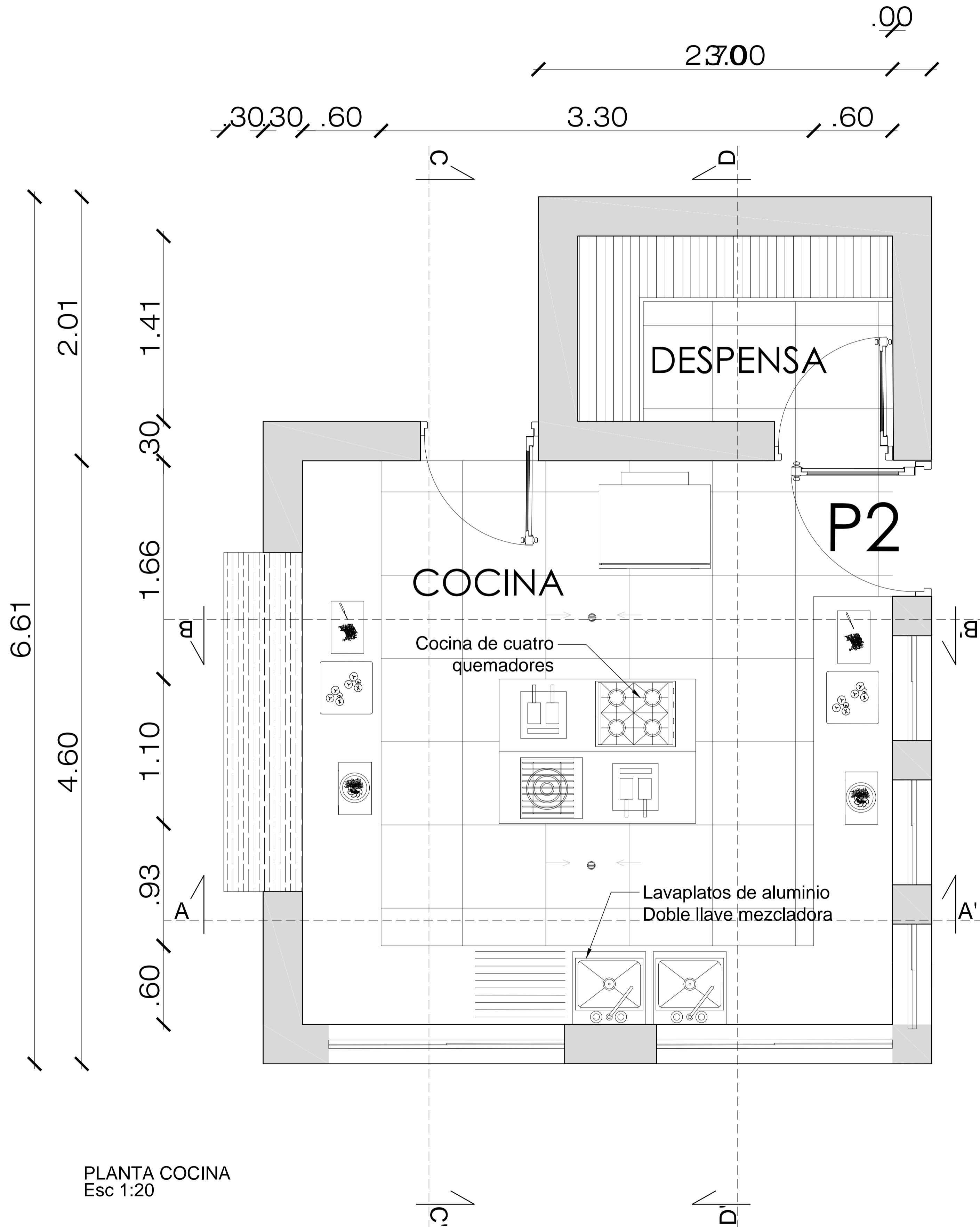

PONTIFICIA UNIVERSIDAD CATOLICA DEL ECUADOR
FACULTAD DE ARQUITECTURA, DISEÑO Y ARTES
TRABAJO DE TITULACIÓN

TEMA: CENTRO DE BIENESTAR PARA EL ADULTO MAYOR EN SIGCHOS
CONTIENE: DETALLE DE COCINA TIPO

DIRECTOR DE TESIS: ARQ. CÉSAR PÉREZ
NOMBRE: GEOVANNA AMANCAYA MENDOZA PEÑAFIEL

NOTAS TECNICAS:

SELLOS Y FIRMAS DE APROBACION:

UBICACION:

FECHA: JUNIO 2015
ESCALA: INDICADA

CÓDIGO
C 00
LAM. NÚMERO

DETALLE DE COCINA TIPO

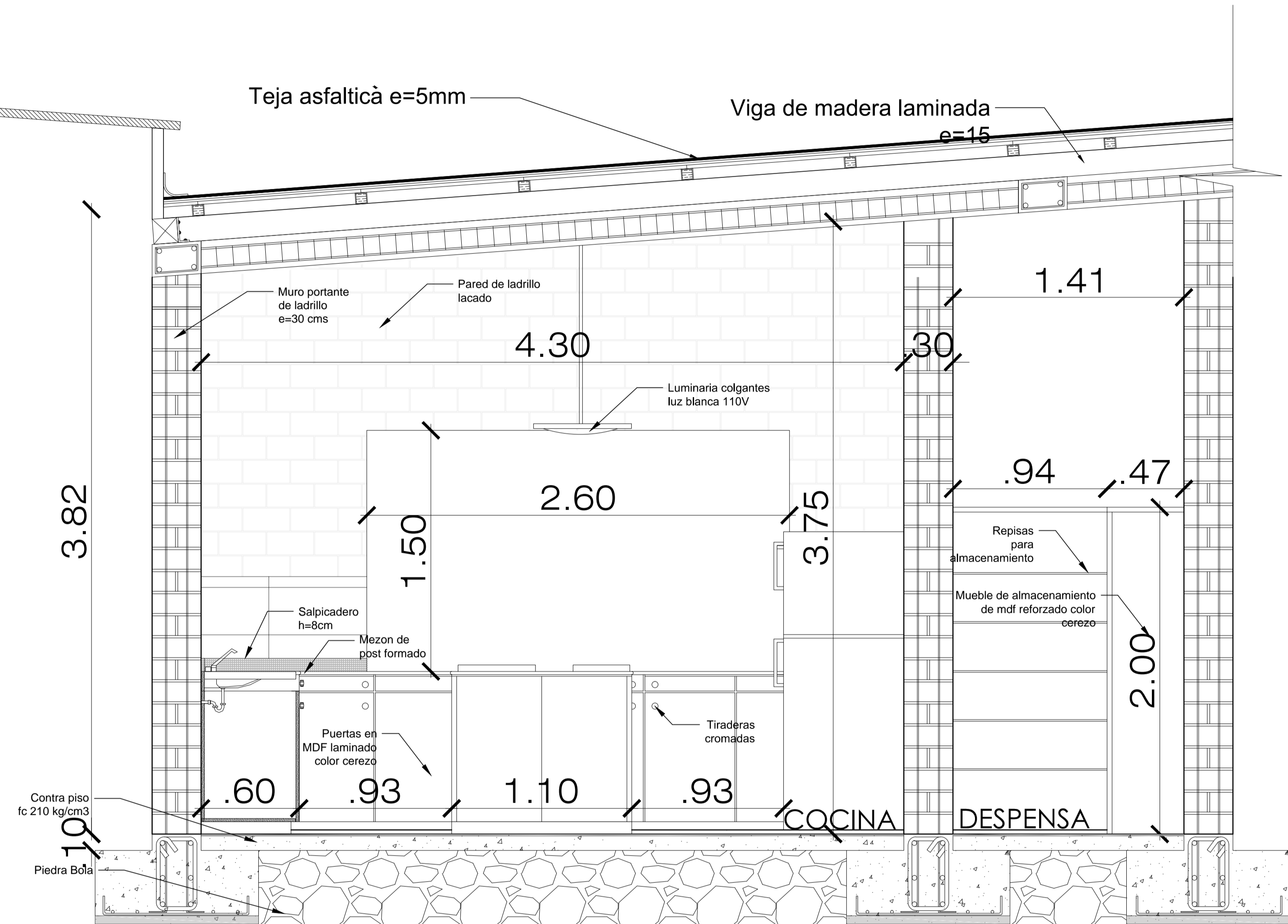
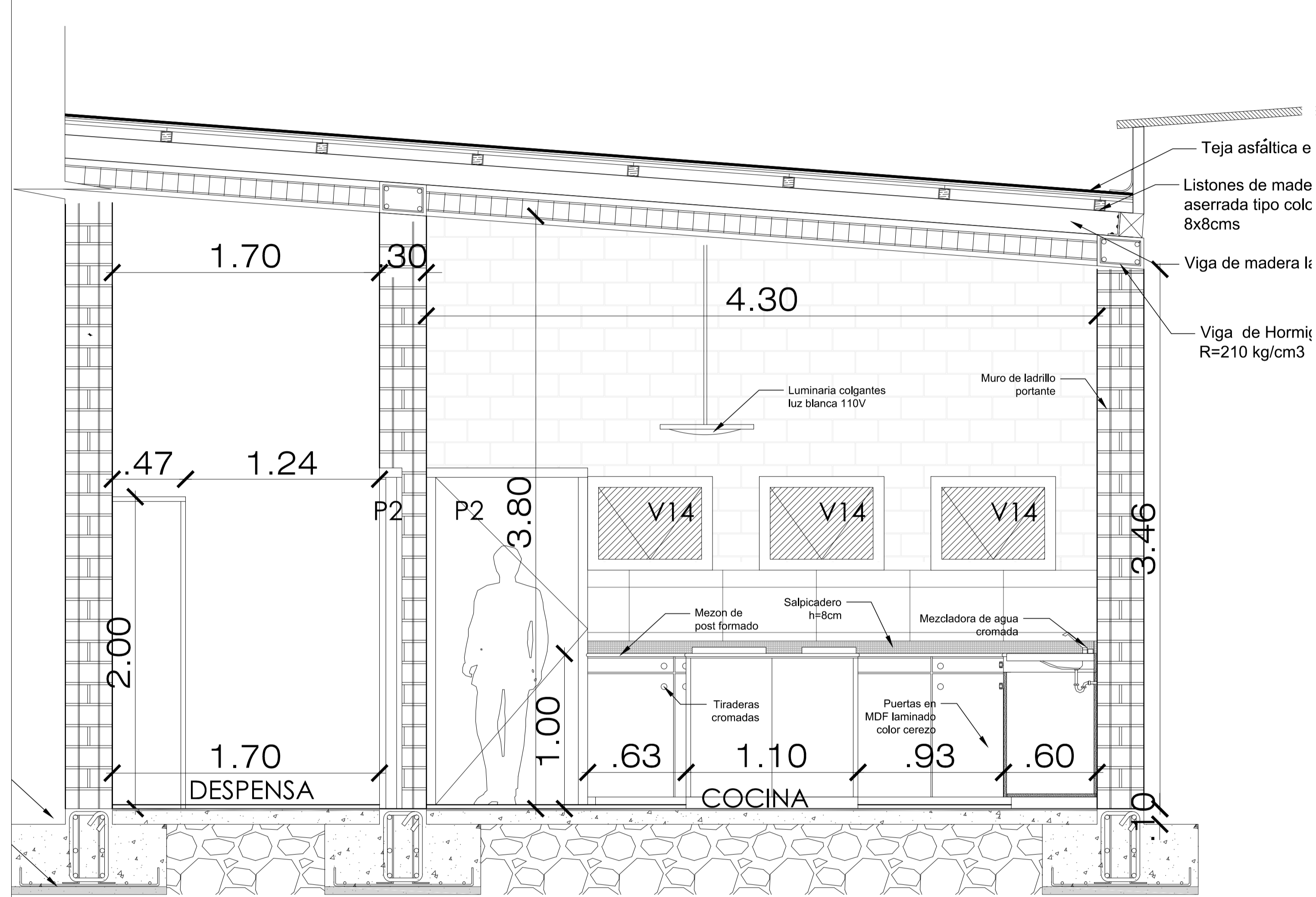

CORTE C-C'
Esc 1:750

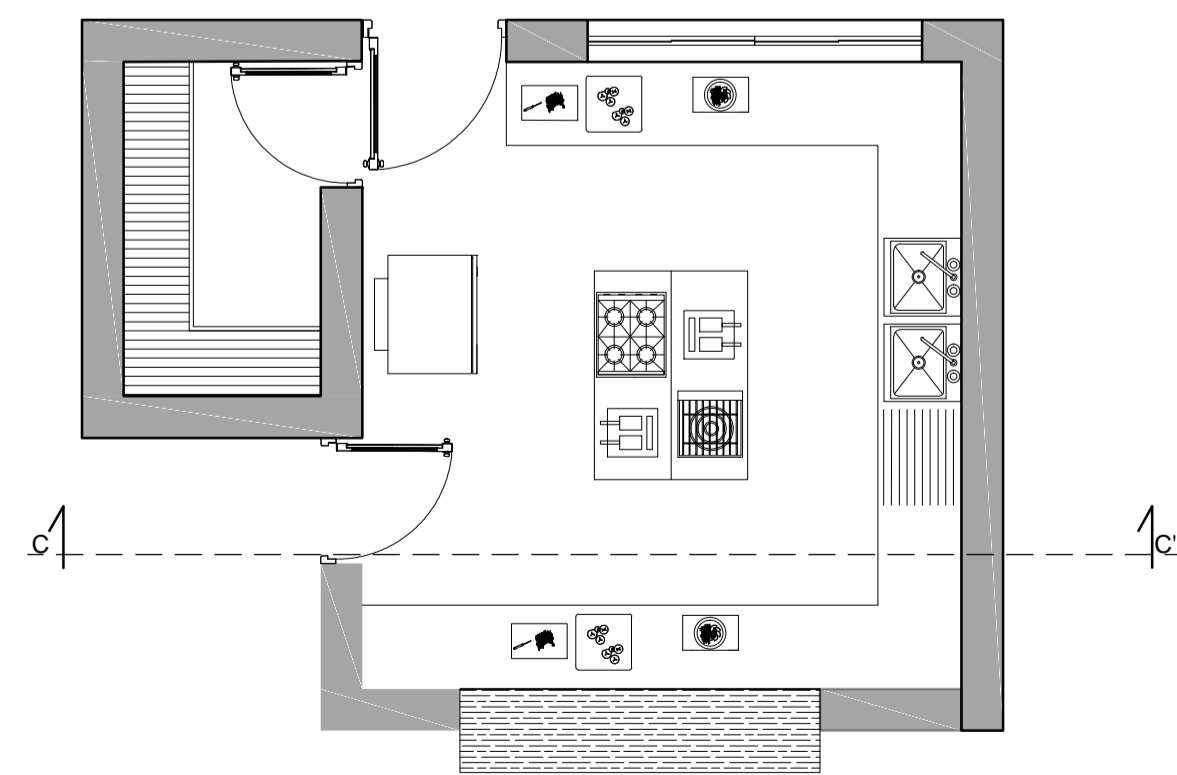

CORTE D-D'
Esc 1:750

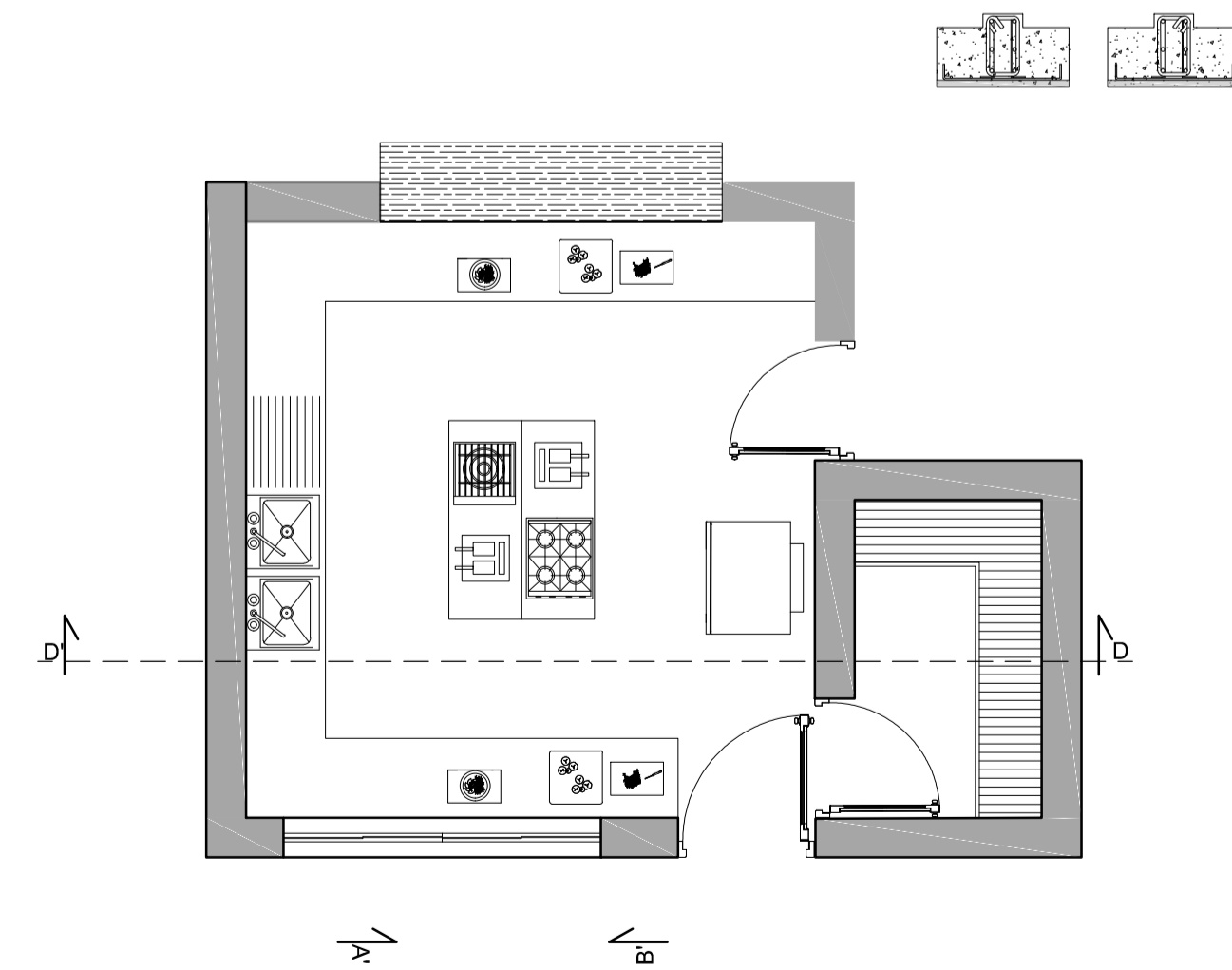

DETALLE DE PUERTAS

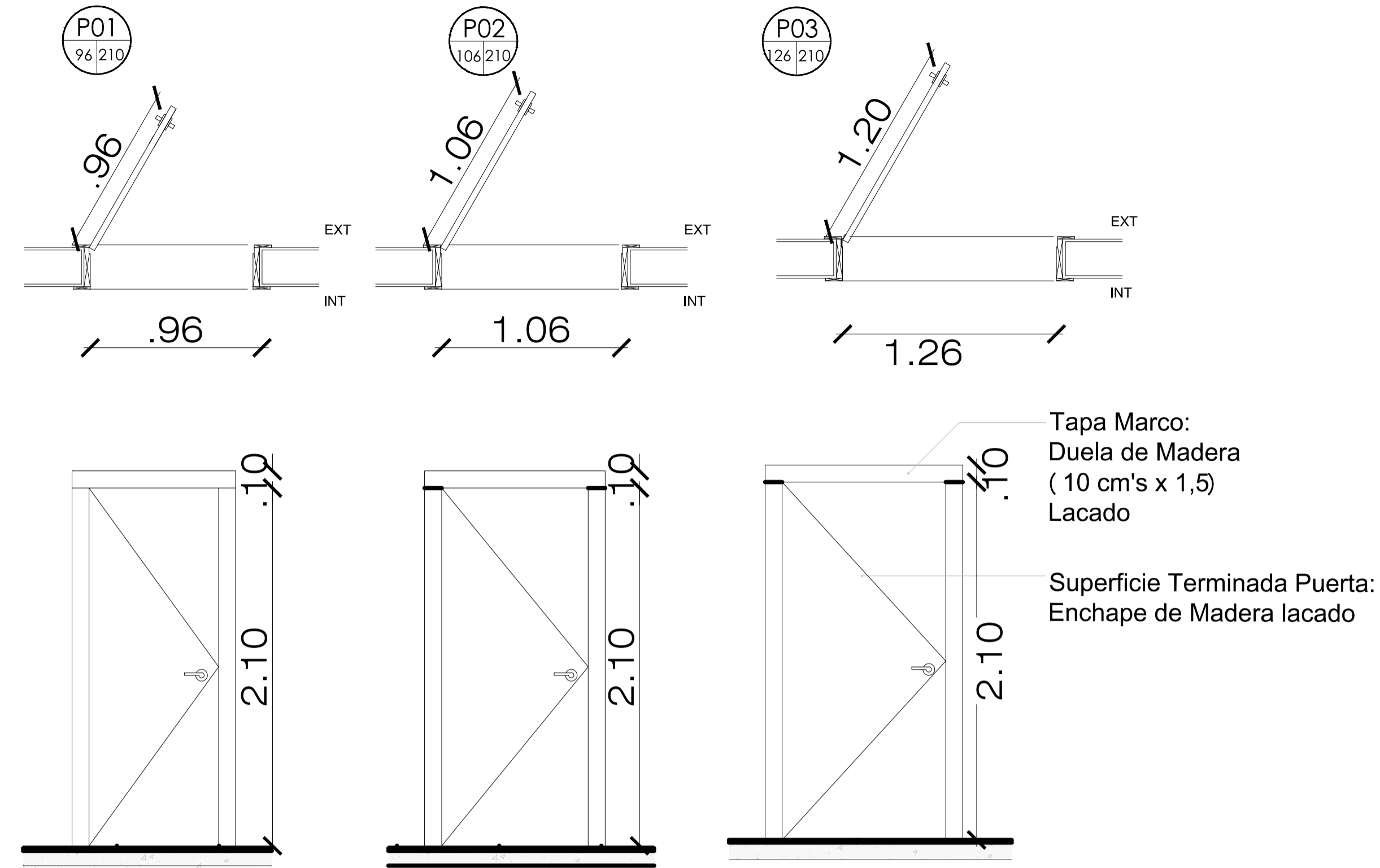

DETALLE DE PUERTAS DE MADERA
Esc 1:20

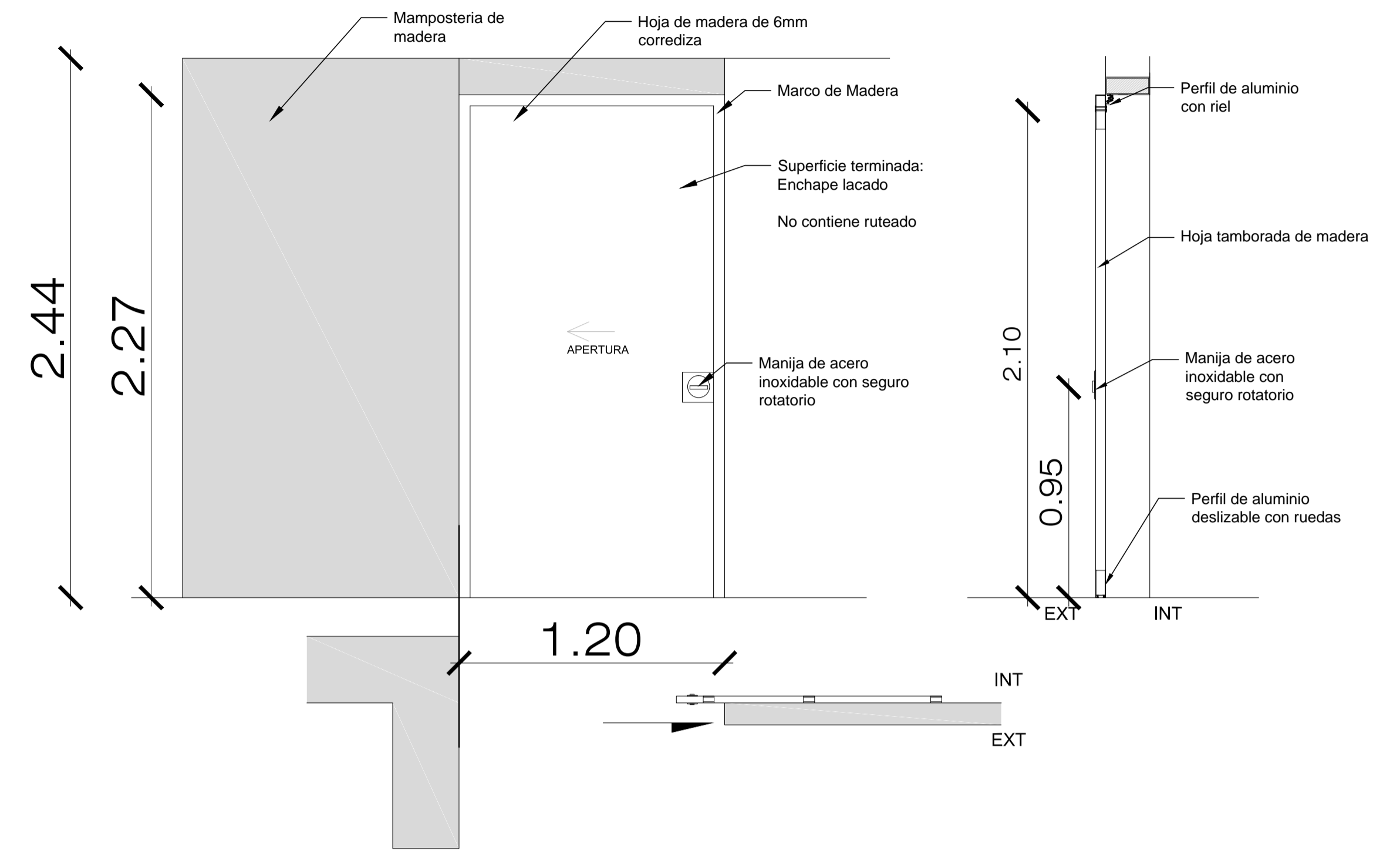

DETALLE DE PUERTA DE MADERA CORREDIZA
Esc 1:20

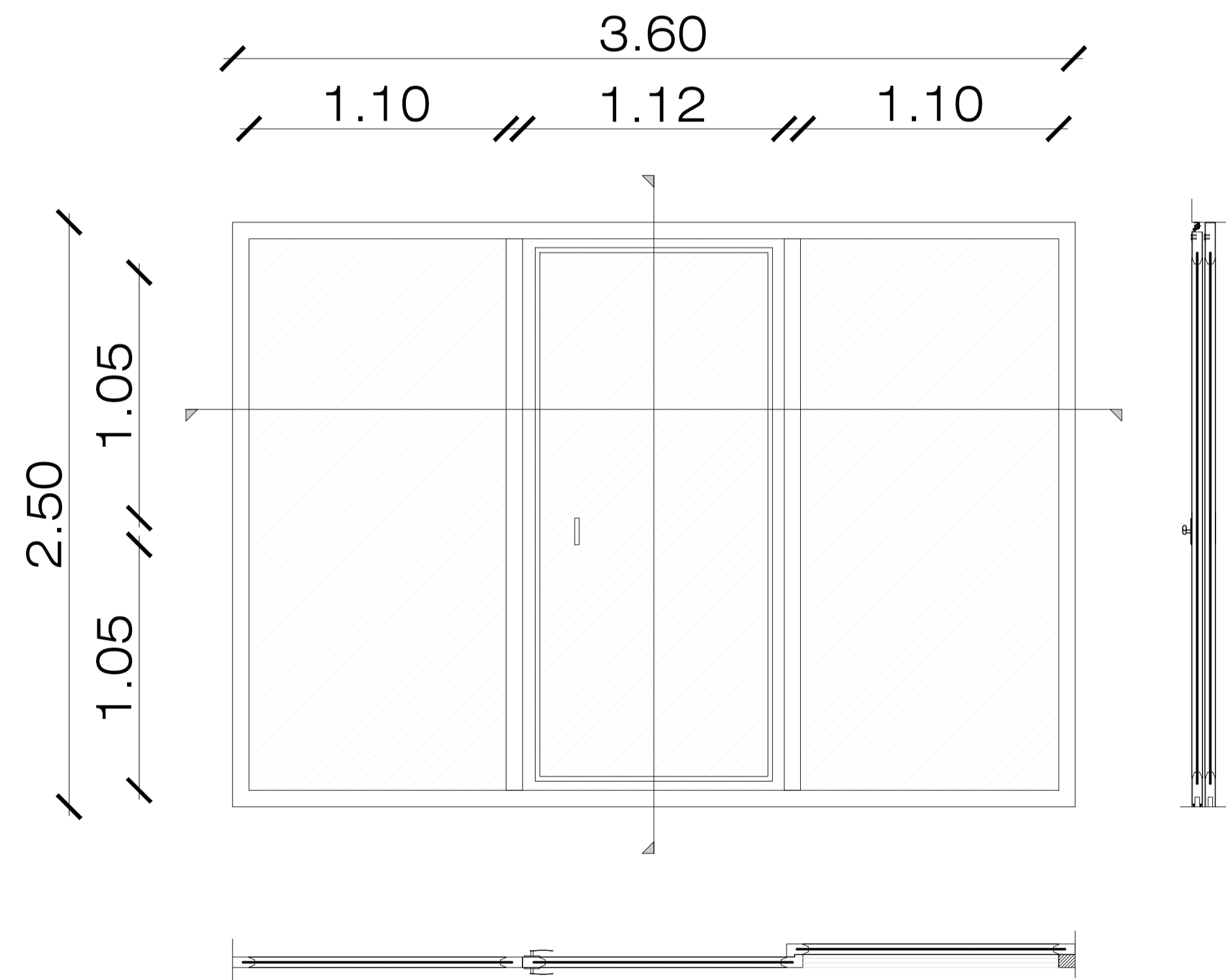

DETALLE DE PUERTA DE VIDRIO
Esc 1:20

Cuadro de Puertas							
Tipo	Ancho	Alto	Espesor	Area (m2)	Ubicacion	Cantidad	Unidad
P1	0.96	2.10	0.04	2.01	S.S.H.H (comedor, visitas), despensa, cocina	4	m
P2	1.06	2.10	0.04	2.22	Cuarto de lavado, Cocina	2	m
P3	1.26	2.10	0.04	2.64	S.S.H.H (Habitaciones)	6	m
P4	1.26	2.10	0.04	2.64	Habitaciones Tipo,	7	m
P5	1.26	2.10	0.04	2.64	Habitaciones tipo, Sala de visitas, Sala de juegos, Ingreso, comedor	10	m
P5	1.26	2.10	0.04	2.64	Habitaciones tipo, Sala de visitas, Sala de juegos, Ingreso, comedor	10	m

CUADRO DE PUERTAS
Esc 1:20

DETALLE DE VENTANAS

DETALLE DE MAMPARAS TIPO Esc 1:50

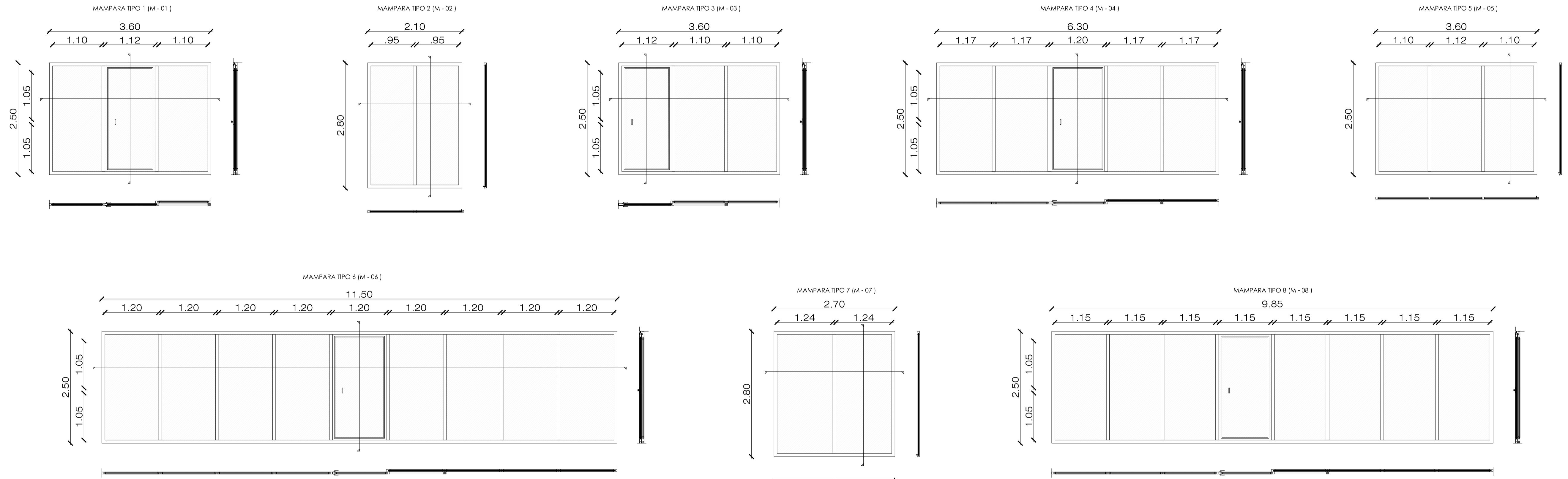

DETALLE DE VENTANAS TIPO Esc 1:50

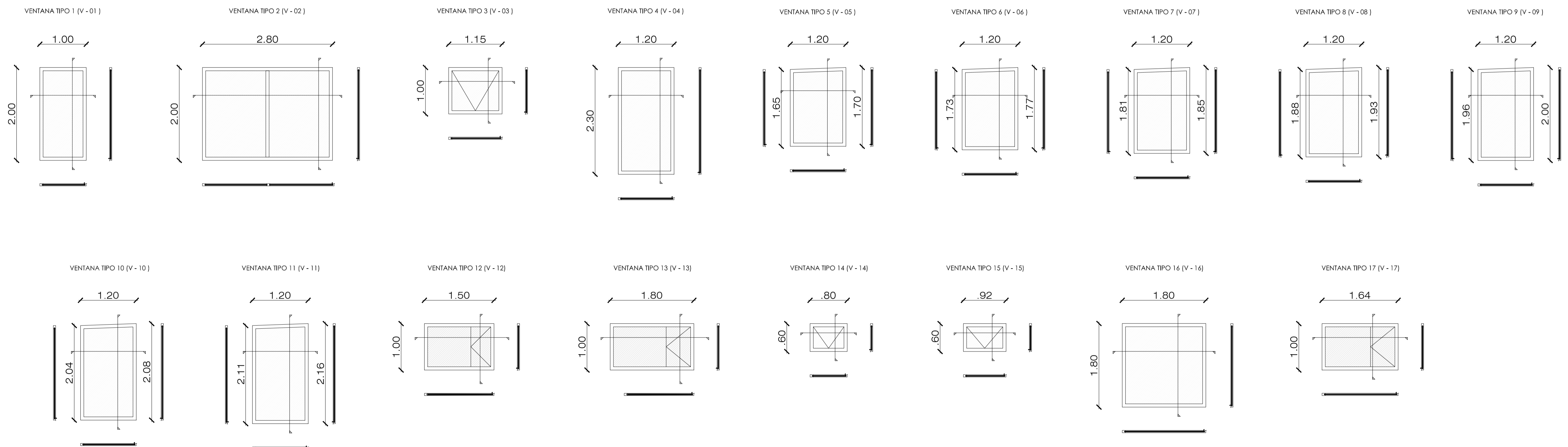

DETALLE DE VENTANAS

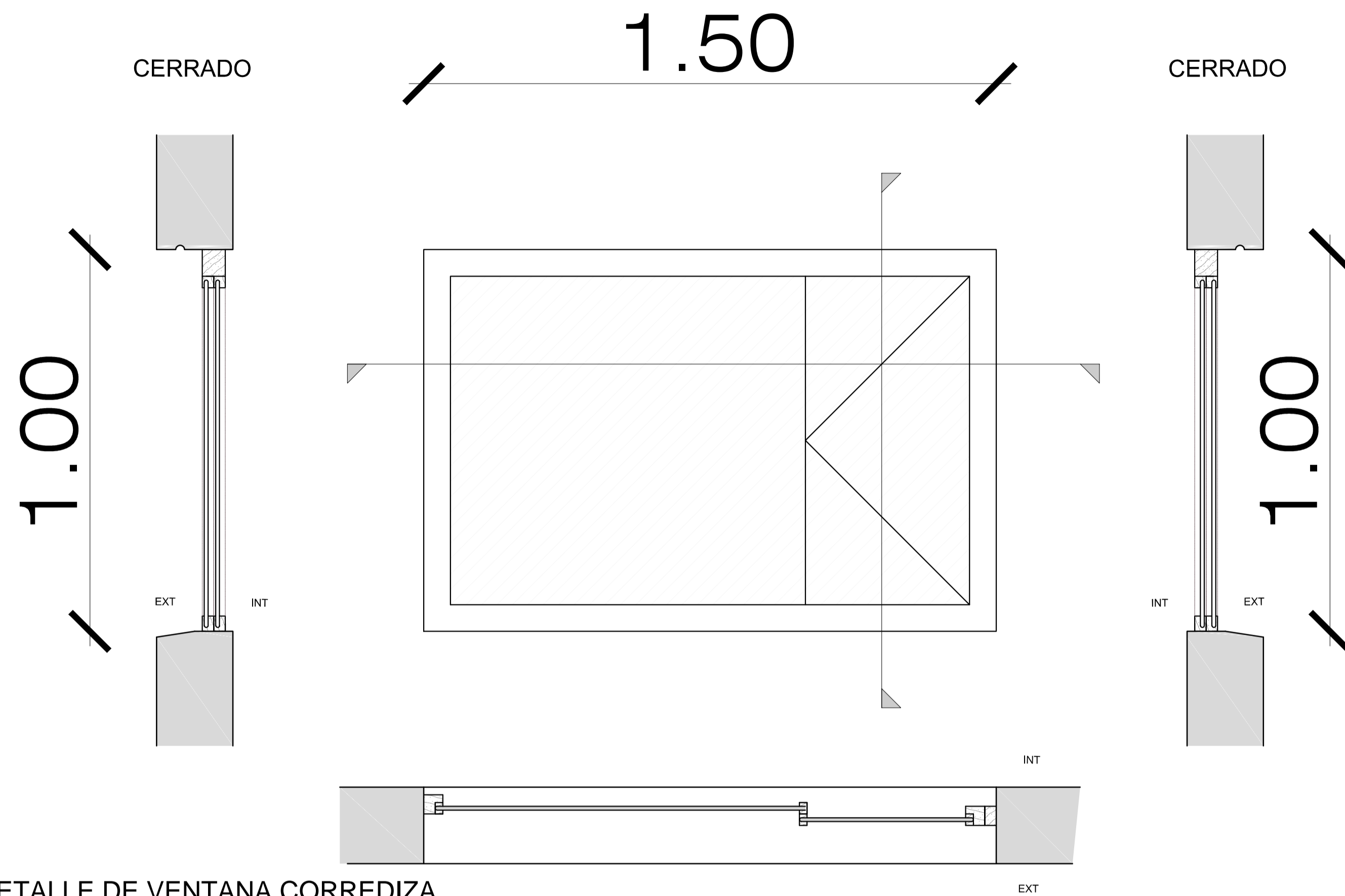

DETALLE DE VENTANA CORREDIZA
Esc 1:10

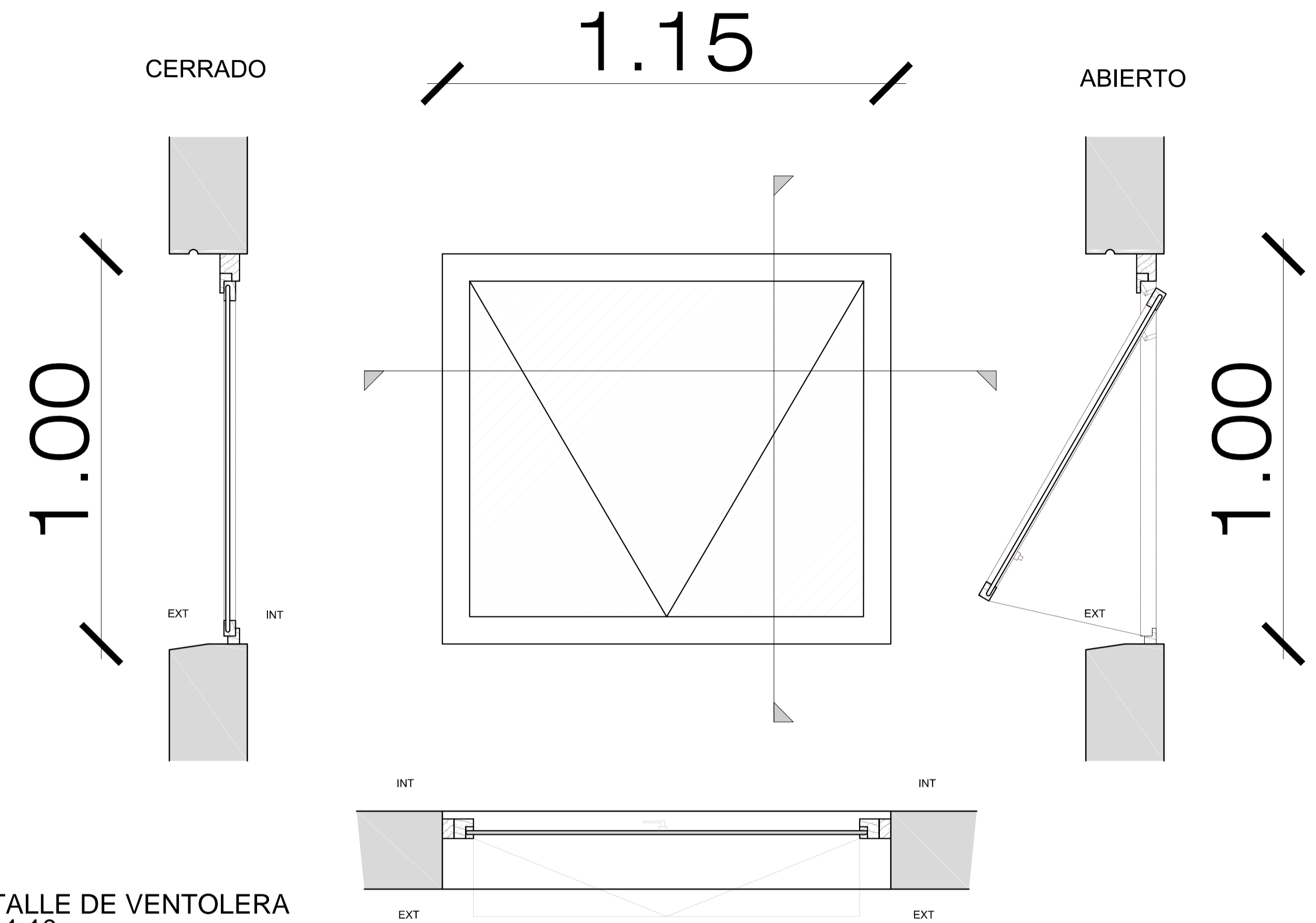

DETALLE DE VENTOLERA
Esc 1:10

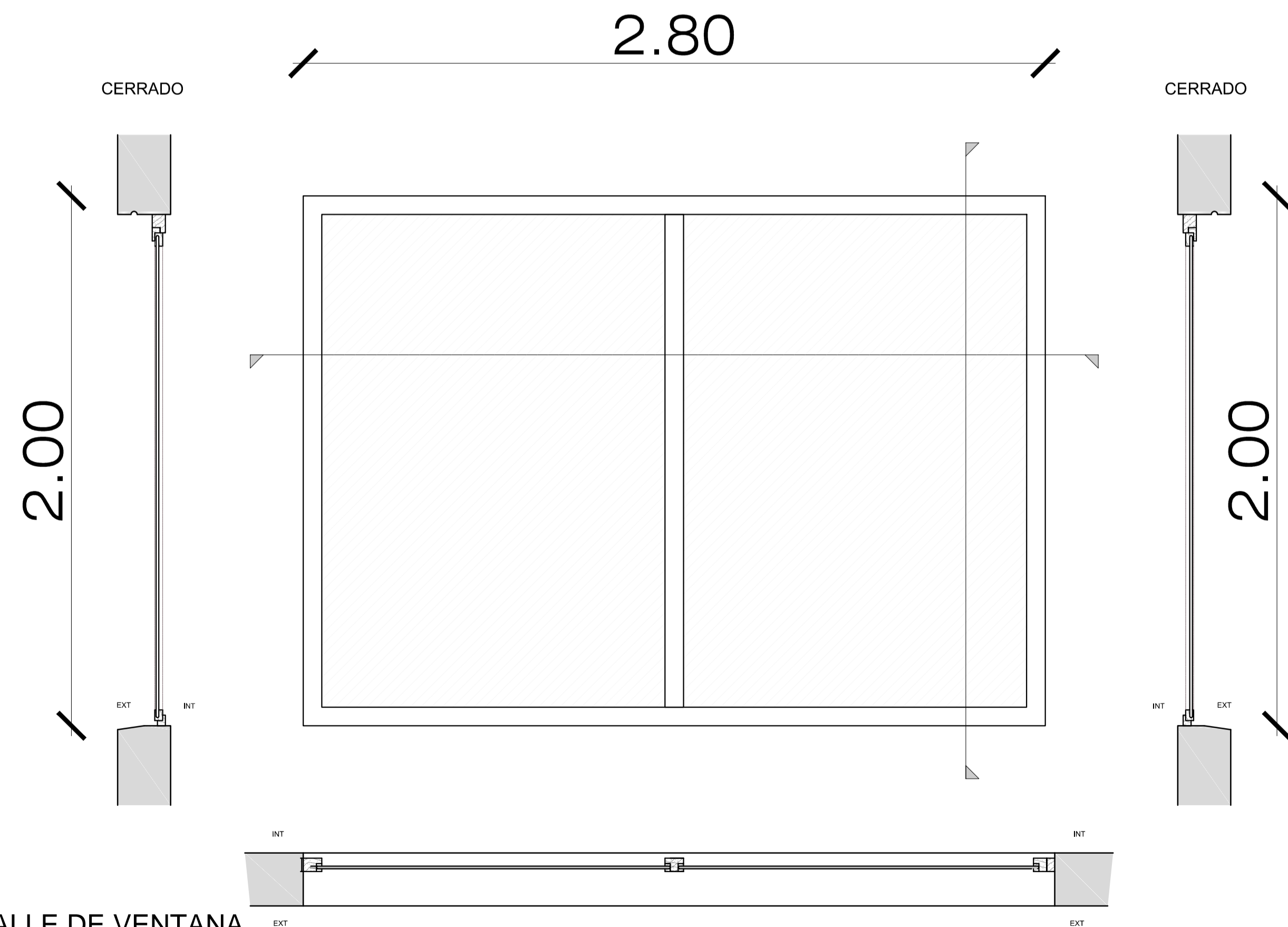

DETALLE DE VENTANA
Esc 1:10

CUADRO DE VENTANAS							
MARCA	ANCHO	ALTO	ESPEJOR	ÁREA M2	LOCALIZACIÓN	CANTIDAD	UNIDAD
V - 01	1.00	2.00	0.07	1.60	BAÑOS DE CAJÓN	4	m.
V - 02	2.80	2.00	0.07	5.00	CONSULTORIOS	8	m.
V - 03	1.15	1.00	0.07	0.90	BAÑOS PÚBLICOS	4	m.
V - 04	1.20	2.30	0.07	2.30	CONSULTORIOS	8	m.
V - 05	1.20	1.65	0.07	1.60	BAÑOS DE CAJÓN	1	m.
V - 06	1.20	1.73	0.07	1.70	BAÑOS DE CAJÓN	1	m.
V - 07	1.20	1.81	0.07	1.80	BAÑOS DE CAJÓN	1	m.
V - 08	1.20	1.88	0.07	1.90	BAÑOS DE CAJÓN	1	m.
V - 09	1.20	1.96	0.07	2.00	BAÑOS DE CAJÓN	1	m.
V - 10	1.20	2.04	0.07	2.10	BAÑOS DE CAJÓN	1	m.
V - 11	1.20	2.11	0.07	2.20	BAÑOS DE CAJÓN	1	m.
V - 12	1.50	1.00	0.07	1.50	BAÑOS	34	m.
V - 13	1.80	1.00	0.07	1.40	BAÑOS HABITACIÓN	14	m.
V - 14	0.80	0.60	0.07	0.30	COCINA	8	m.
V - 15	0.92	0.60	0.07	0.36	COCINA	4	m.
V - 16	1.80	1.80	0.07	2.75	BLOQUE PRODUCCIÓN	9	m.
V - 17	1.64	1.00	0.07	1.30	BLOQUE PRODUCCIÓN	12	m.

CUADRO DE MAMPARAS							
MARCA	ANCHO	ALTO	ESPEJOR	ÁREA M2	LOCALIZACIÓN	CANTIDAD	UNIDAD
M - 01	3.60	2.50	0.07	9.00	CENTRO MÉDICO	1	m.
M - 02	2.10	2.80	0.07	5.90	COMEDOR	17	m.
M - 03	3.60	2.50	0.07	9.00	HABITACIONES	16	m.
M - 04	3.60	2.50	0.07	15.80	SALA DE VISITAS	3	m.
M - 05	3.60	2.50	0.07	9.00	ENFERMERÍA	3	m.
M - 06	11.50	2.50	0.07	28.00	SALA DE JUEGOS	3	m.
M - 07	2.70	2.80	0.07	7.60	COMEDOR	2	m.
M - 07	2.70	2.80	0.07	7.60	COMEDOR	2	m.

CUADRO DE VENTANAS
Esc 1:10

DETALLE DE RAMPA Y GRADA

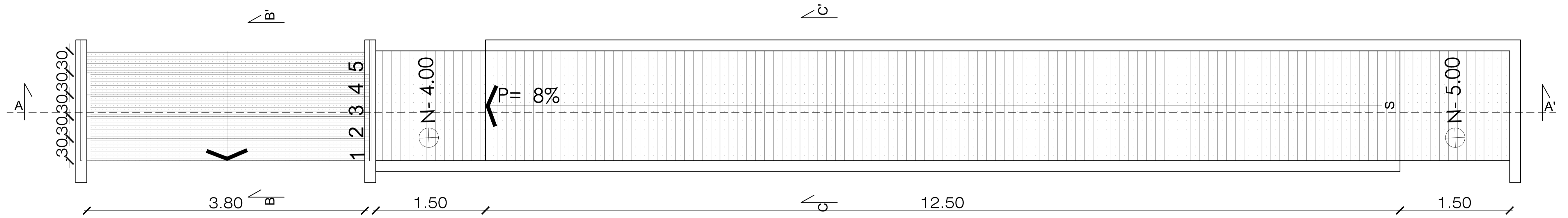

PLANTA DE RAMPA
Esc 1:30

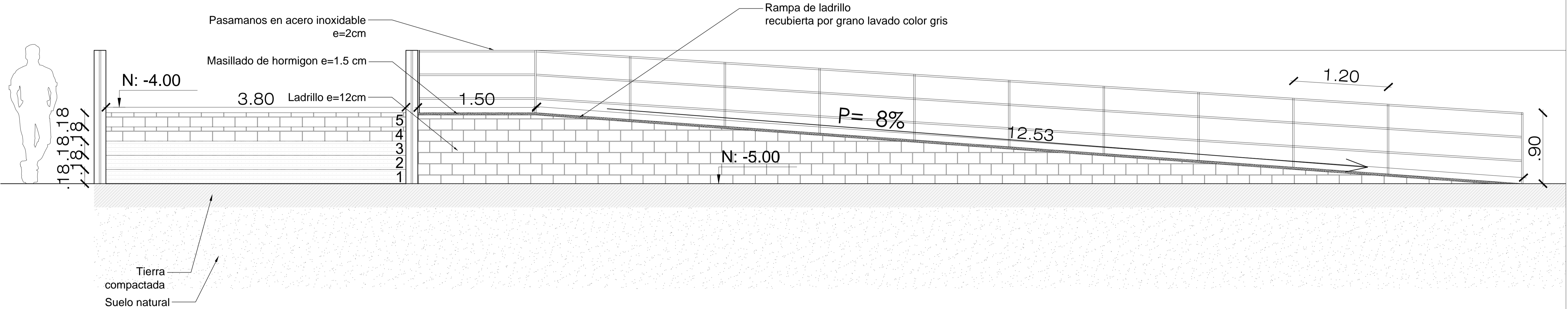

CORTE A - A'
Esc 1:25

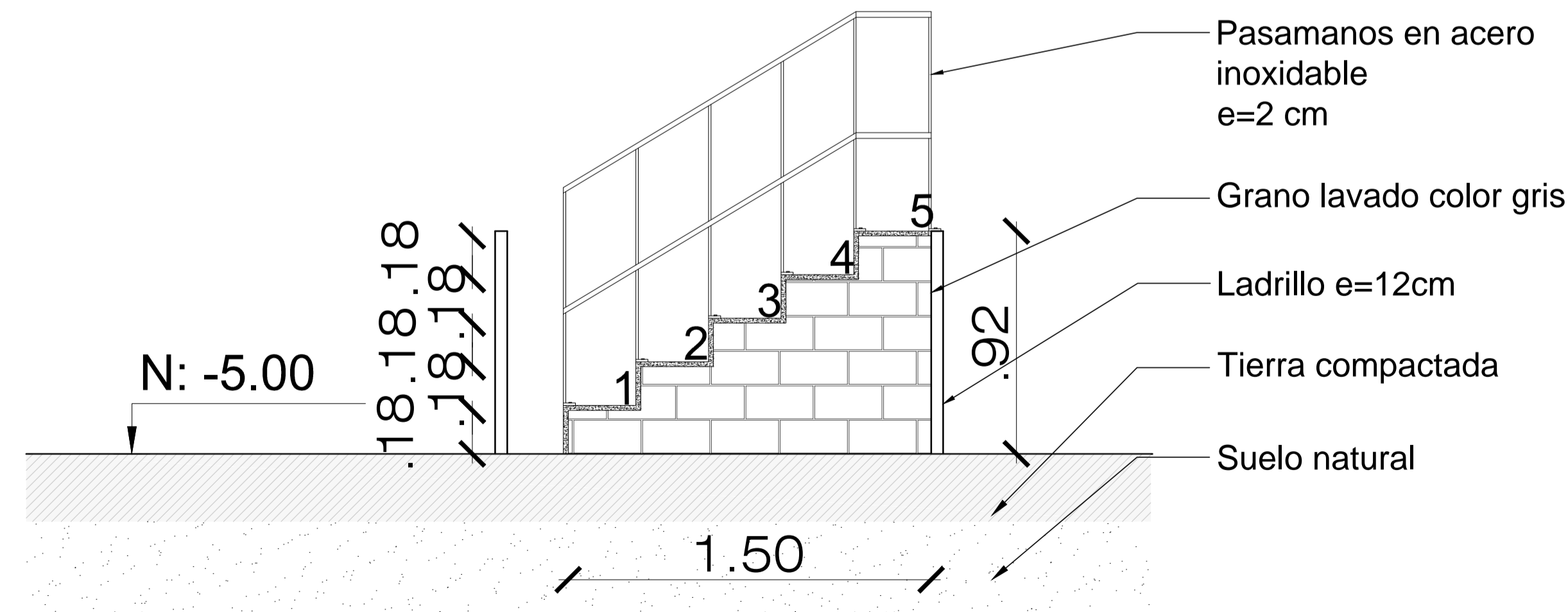

CORTE B - B'
Esc 1:20

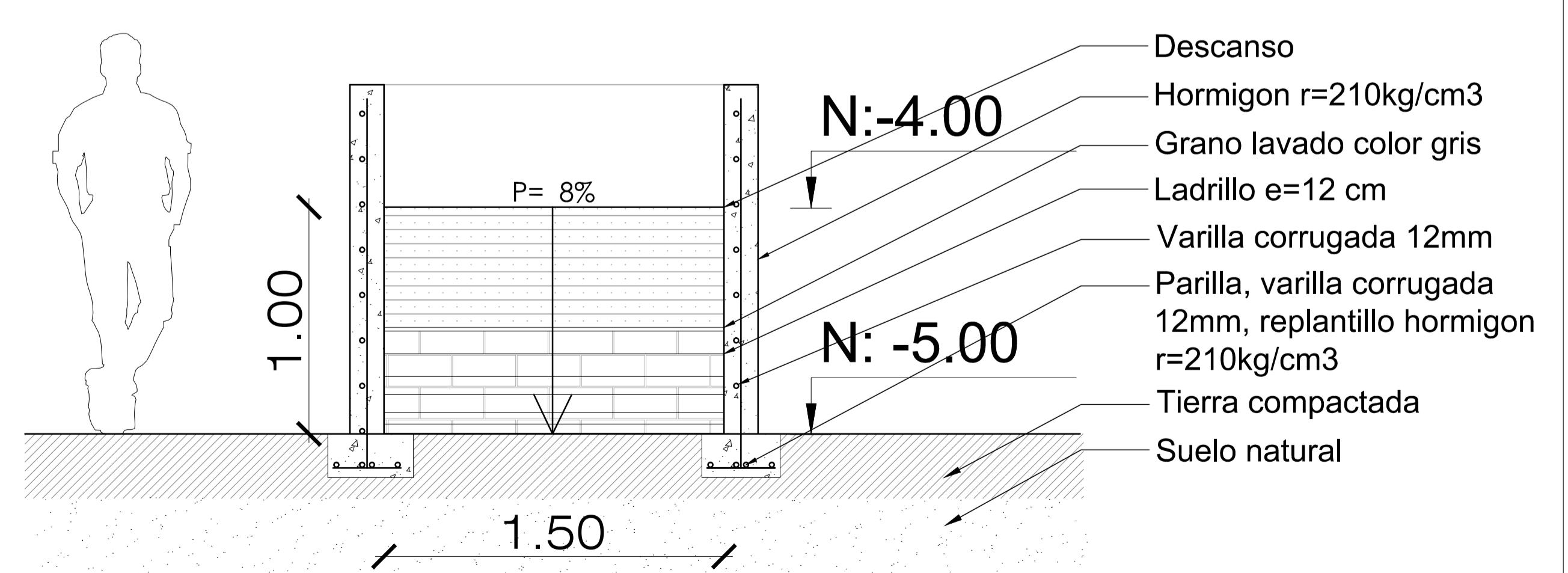

CORTE B - B'
Esc 1:20

PONTIFICIA UNIVERSIDAD CATOLICA DEL ECUADOR FACULTAD DE ARQUITECTURA, DISEÑO Y ARTES TRABAJO DE TITULACIÓN	TEMA: CENTRO DE BIENESTAR PARA EL ADULTO MAYOR EN SIGCHOS		DIRECTOR DE TESIS: ARQ. CÉSAR PÉREZ	NOTAS TÉCNICAS:	SELLOS Y FIRMAS DE APROBACION:	UBICACION:	FECHA: JUNIO 2015	CÓDIGO C	LAM. NÚMERO 25
	CONTIENE: DETALLE DE RAMPA Y GRADA		BLOQUE				NOMBRE: GEOVANNA AMANCAYA MENDOZA PEÑAFIEL		

DETALLE SIGNIFICATIVO - CAJA MADERA

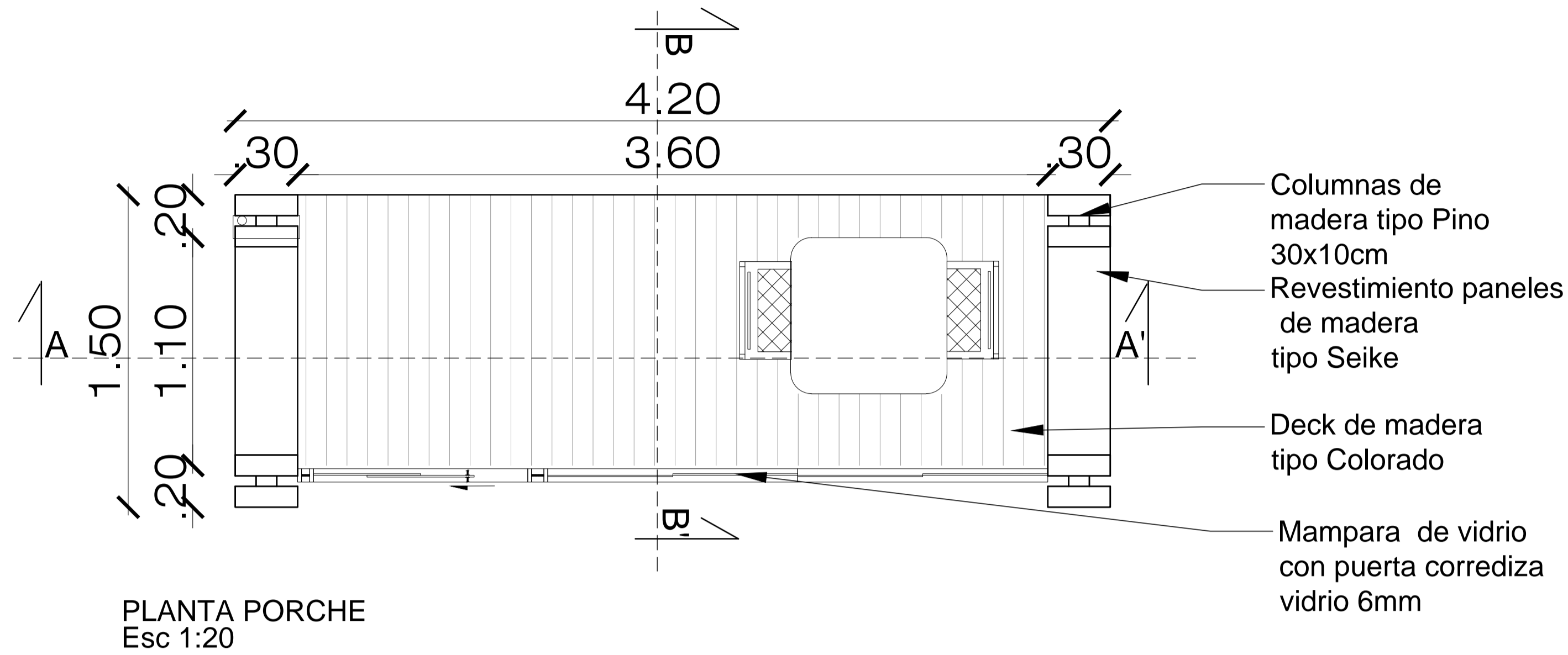

PLANTA PORCHE
Esc 1:20

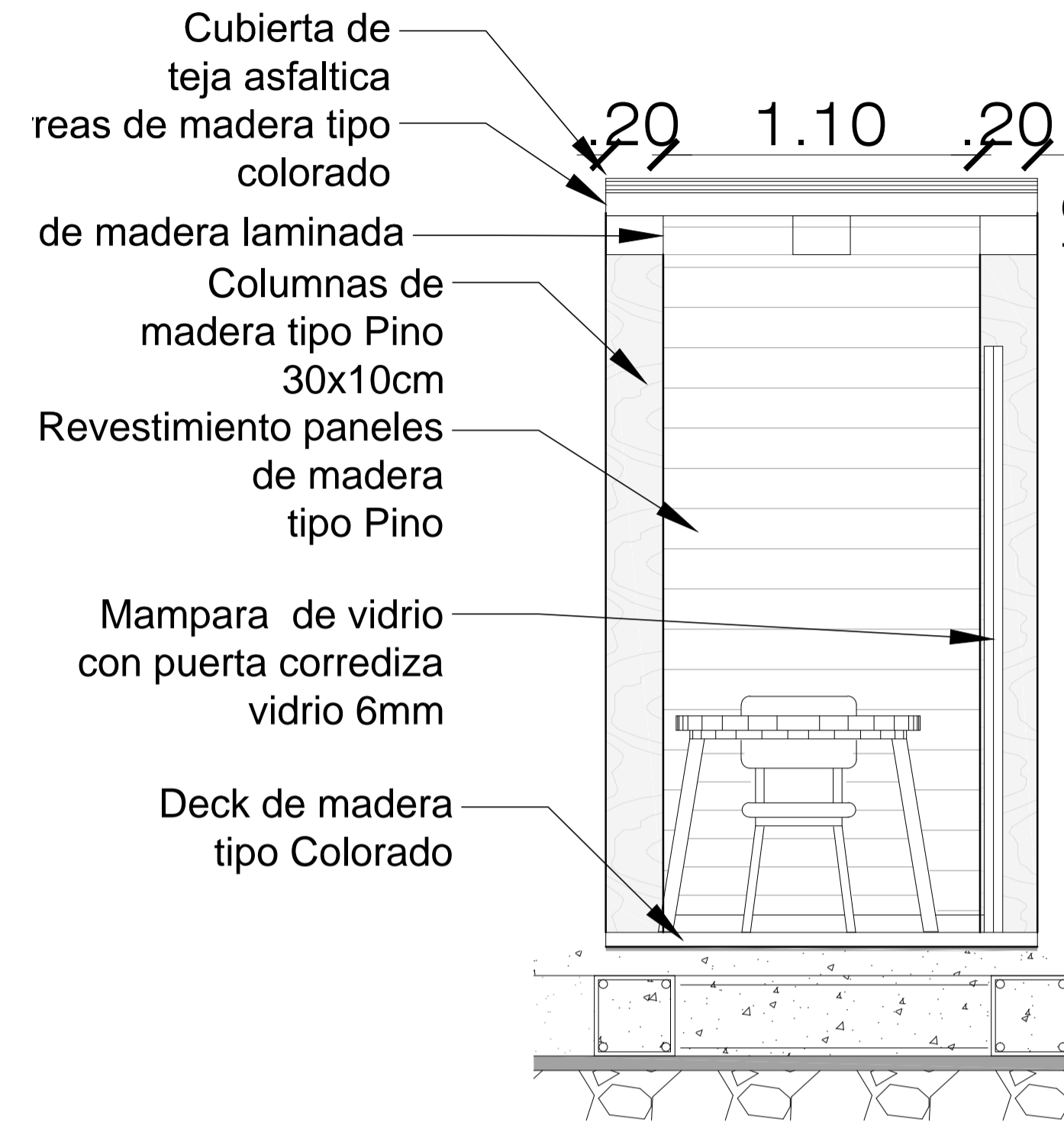

CORTE B-B'
Esc 1:20

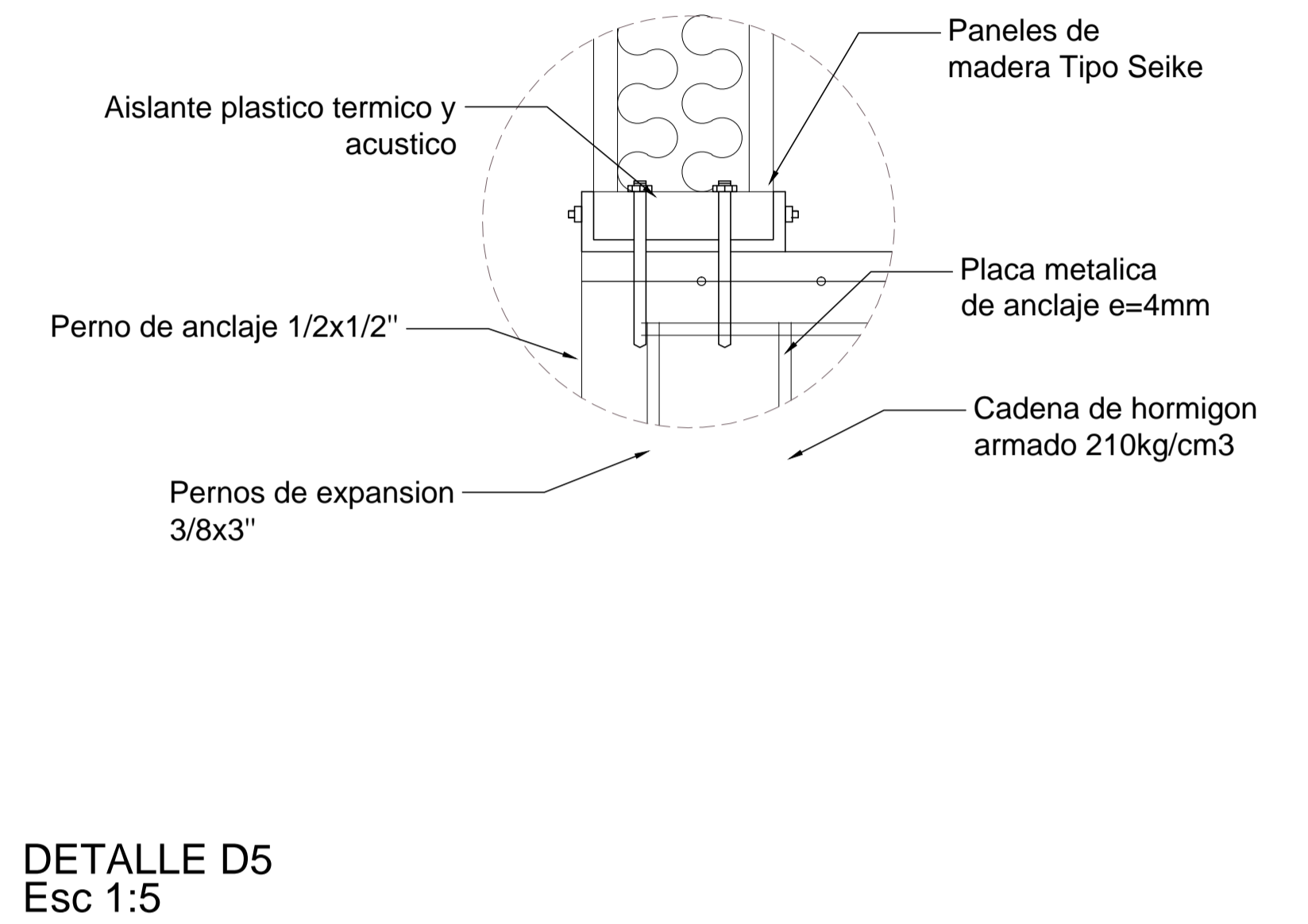

DETALLE D5
Esc 1:5

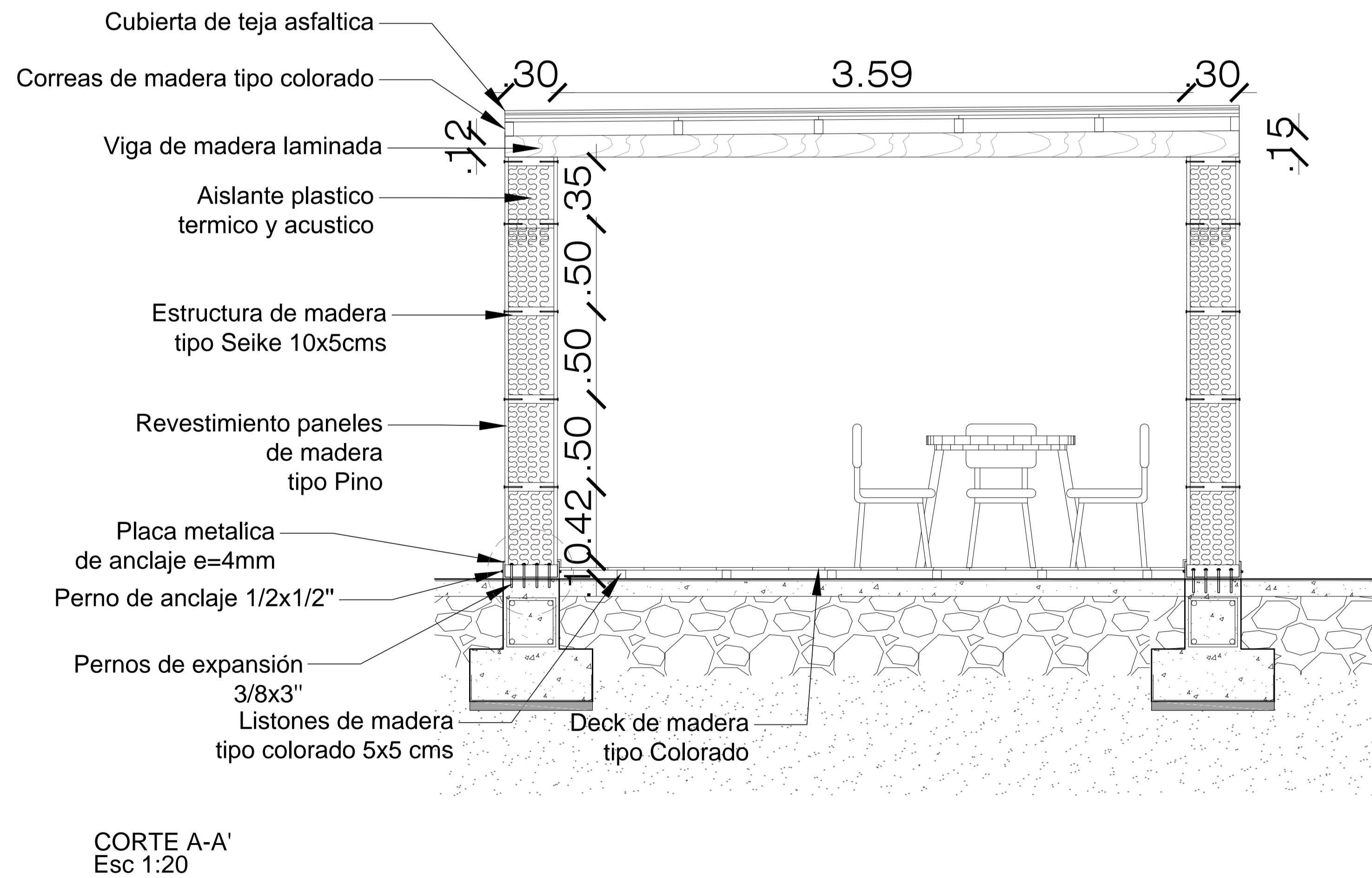

CORTE A-A'
Esc 1:20

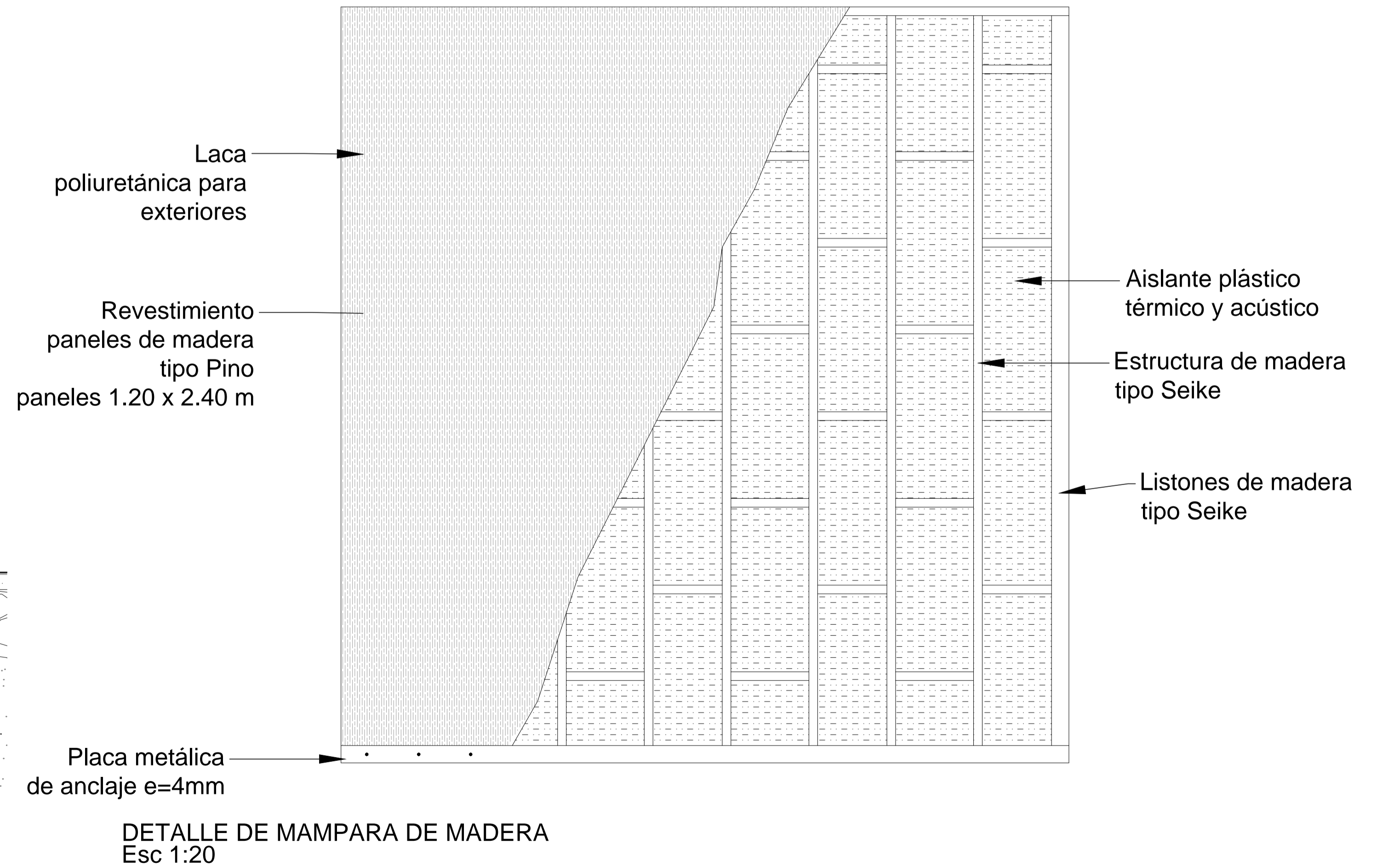

DETALLE DE MAMPARA DE MADERA
Esc 1:20

CUADRO DE ACABADOS

	Pisos										Paredes				Techos				
	Tablon de madera tipo Colorado	Baldosa de piedra gris 30x30	Baldosa de piedra gris 60x60	Baldosa de piedra gris 60x30	Deck de madera cerezo claro	Porcelanato color Hueso 60x60	Cesped Kikuyo	Adoquin Ecologico	Grano lavado gris	Adoquin color gris	Hrmmigon alsado con pintura de alto transito color blanco	Hormigon Paletado	Ladrillo Visto Lacado	Paneles de madera tipo Seike	Mamparas de vidrio	Baldosa Hueso 60x30	Cubierta de madera con teja asfaltica	Cubierta de madera con vidrio templado	CUBIERTA DEL PORCHE **
Bordes y aceras																			
Acera																			
Boulevard					X														
Parqueaderos										X									
Bloque Centro Medico																			
Recepcion	X																	X	
Consultorios										X								X	
S.S.H.H										X									
Sala de Baile	X																		
Terapia Cognitiva	X																		
Terapia Fisica	X																		
Rehabilitacion										X									
Vestidores										X									
Banos de Cajon																X			
Secretaria y Archivo	X																		
Administracion	X																		
Direccion	X																		
Sala de Reuniones	X																		
Circulaciones Int. /Espera																	X		
Circulaciones Externas																X			
Bloque de vivienda tipo 1-2-3																			
Vivienda																			
Sala de Visitas	X																		
Enfermeria										X									
Habitacion tipo	X																		
Porche	X																		
S.S.H.H																			X
Sala de estar y juegos	X																		
Circulacion interior	X																		
Caminerias																			
Circulacion en cultivos																			
Rampas y gradas																			
Servicios																			
Cocina										X									
Comedor	X									X									
Dispensa																			
S.S.H.H																			
Cuarto de lavado										X									
Bloque de Produccion																			
Produccion																			
Recepcion de Materiales																			
Area de limpieza																			
Area de Secado																			
Area de Envasado																			
Bodega																			
S.S.H.H																			
Area de Acepacia																			
Circulacion Interior																			
Caminerias										X									
Despacho																			
Bodega y recepcion de mat.																			
Almacenamiento																			
Bodega de limpieza																			
Area de entrega																			

PLANTA DE CIMENTACIÓN - BLOQUE DE BIENESTAR

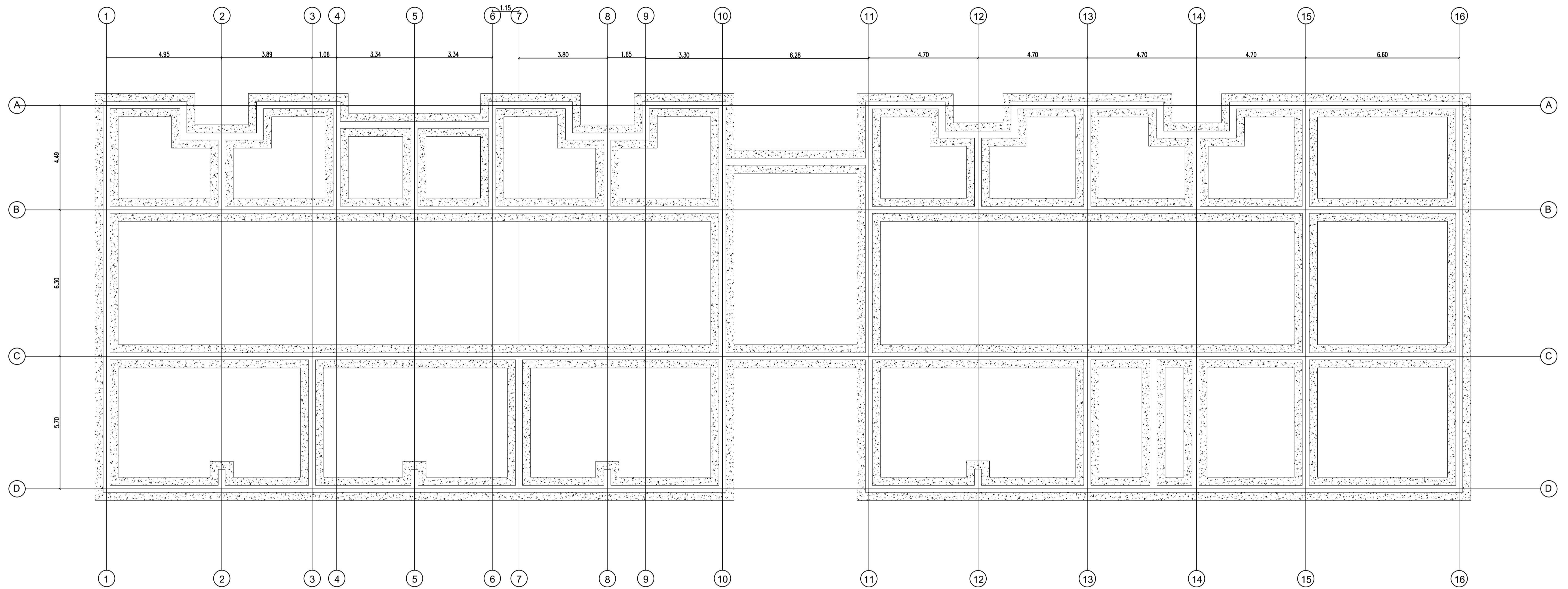
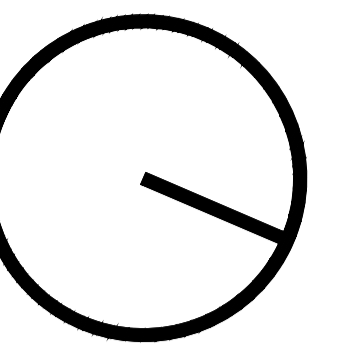

ESC _____ 1:100

PONTIFICIA UNIVERSIDAD CATOLICA DEL ECUADOR FACULTAD DE ARQUITECTURA, DISEÑO Y ARTES TRABAJO DE TITULACIÓN	TEMA: CENTRO DE BIENESTAR PARA EL ADULTO MAYOR EN SIGCHOS		DIRECTOR DE TESIS: ARQ. CÉSAR PÉREZ	NOTAS TÉCNICAS:	SELLOS Y FIRMAS DE APROBACION:	UBICACION:	FECHA: SEPTIEMBRE 2015	CÓDIGO E	LAM. NÚMERO 01
	CONTIENE: PLANTA DE CIMENTACIÓN		BLOQUE				NOMBRE: GEOVANNA AMANCAYA MENDOZA PEÑAFIEL		

PLANTA DE CUBIERTAS - BLOQUE DE BIENESTAR

V1 - V2

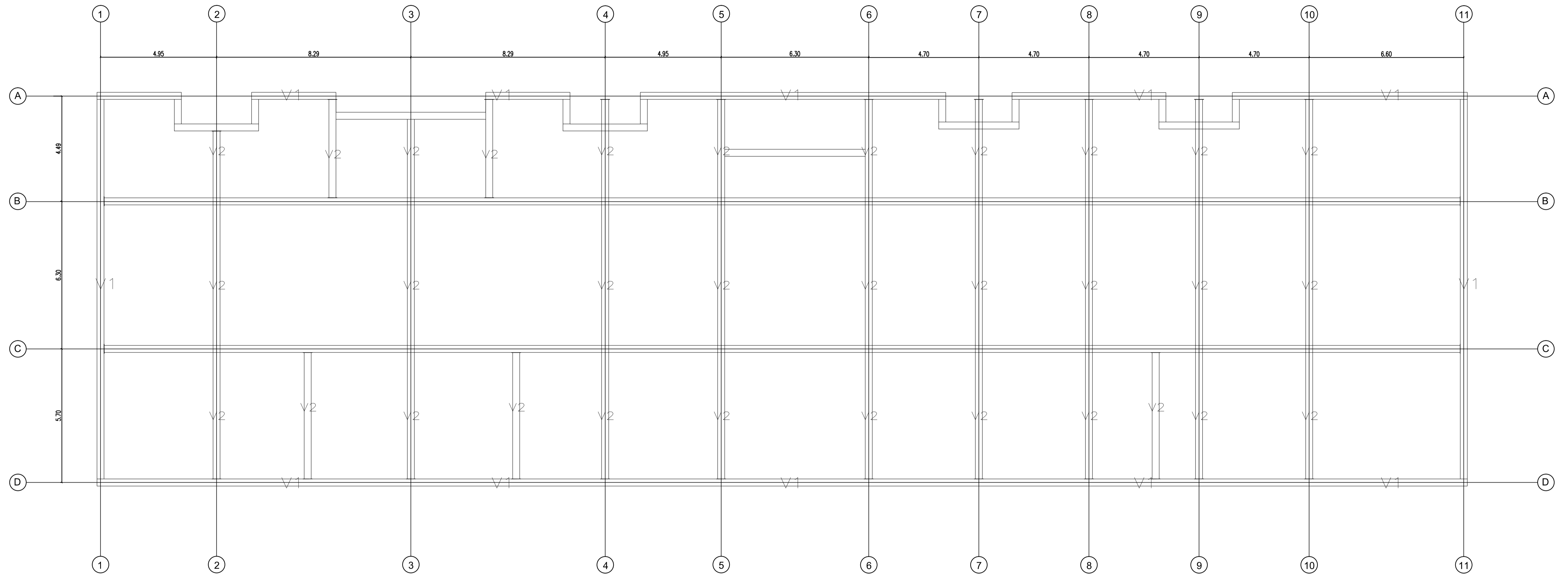
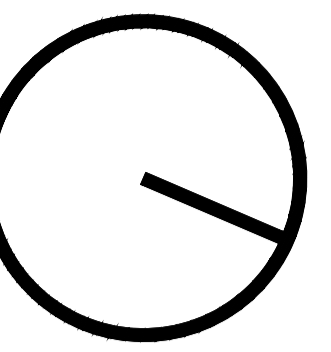

ESC. _____ 1:100

PONTIFICIA UNIVERSIDAD CATOLICA DEL ECUADOR
FACULTAD DE ARQUITECTURA, DISEÑO Y ARTES
 TRABAJO DE TITULACIÓN

TEMA: CENTRO DE BIENESTAR PARA EL ADULTO MAYOR EN SIGCHOS

DIRECTOR DE TESIS: ARQ. CÉSAR PÉREZ

NOTAS TÉCNICAS:

SELLOS Y FIRMAS DE APROBACION:

UBICACION:

FECHA: SEPTIEMBRE 2015

ESCALA: INDICADA

CÓDIGO

LAM. NÚMERO

E

02

CONTIENE:
PLANTA DE CUBIERTAS

BLOQUE

NOMBRE:
 GEOVANNA AMANCAYA MENDOZA PEÑAFIEL

PLANTA DE CIMENTACIÓN - BLOQUE DE BIENESTAR

V3 - V4

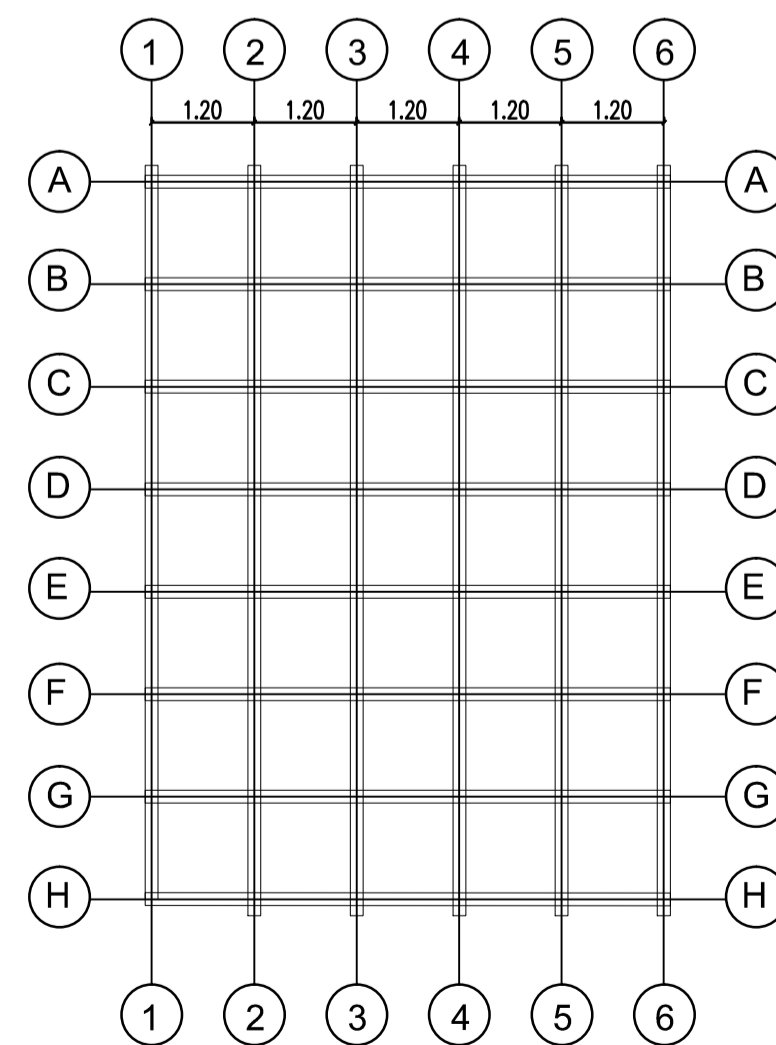
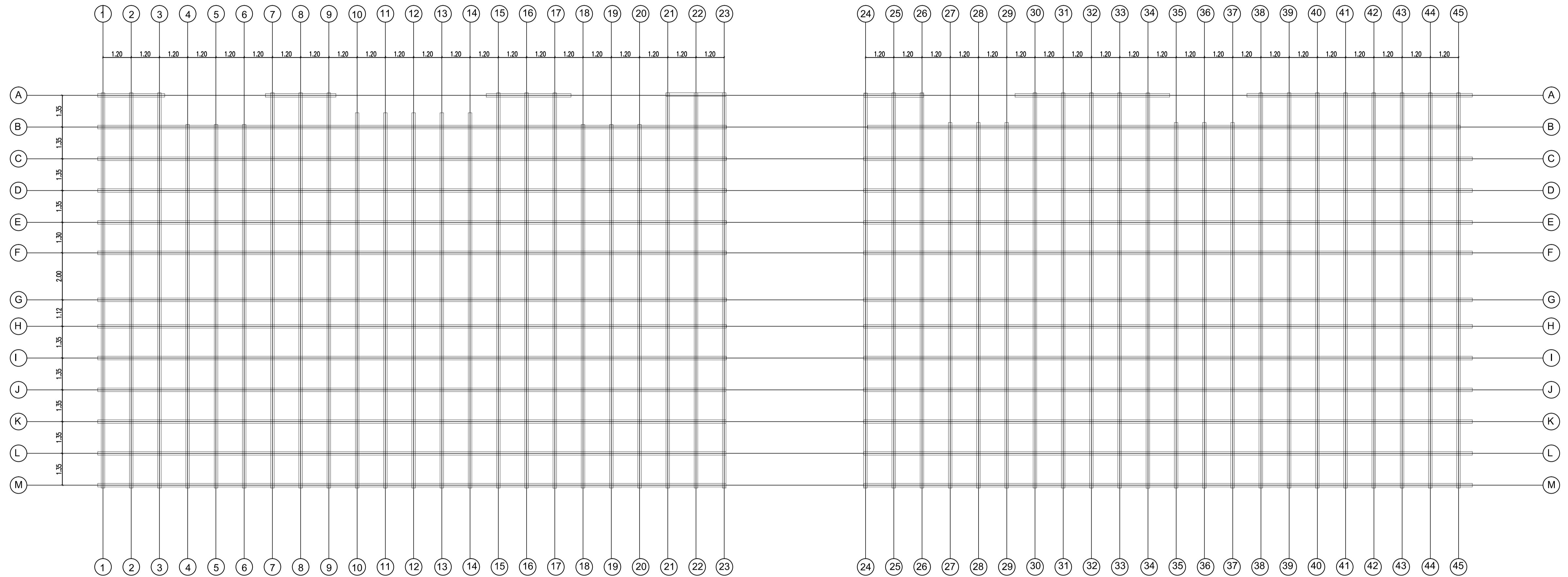
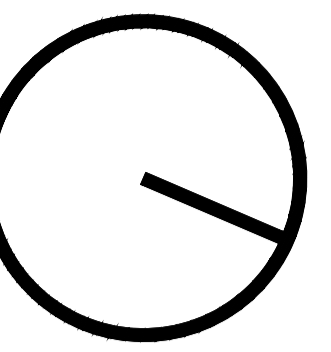

ESC _____ 1:250

PONTIFICIA UNIVERSIDAD CATOLICA DEL ECUADOR
 FACULTAD DE ARQUITECTURA, DISEÑO Y ARTES
 TRABAJO DE TITULACIÓN

TEMA: CENTRO DE BIENESTAR PARA EL ADULTO MAYOR EN SIGCHOS

CONTIENE:
 PLANTA DE CUBIERTAS

BLOQUE

DIRECTOR DE TESIS: ARQ. CÉSAR PÉREZ
 NOMBRE:
 GEOVANNA AMANCAYA MENDOZA PEÑAFIEL

NOTAS TÉCNICAS:

SELLOS Y FIRMAS DE APROBACION:

UBICACION:

FECHA:
 SEPTIEMBRE 2015
 ESCALA: INDICADA

CÓDIGO

E

LAM. NÚMERO

03

PLANTA DE CIMENTACIÓN BLOQUE DE VIVIENDA TIPO 1 Y 2

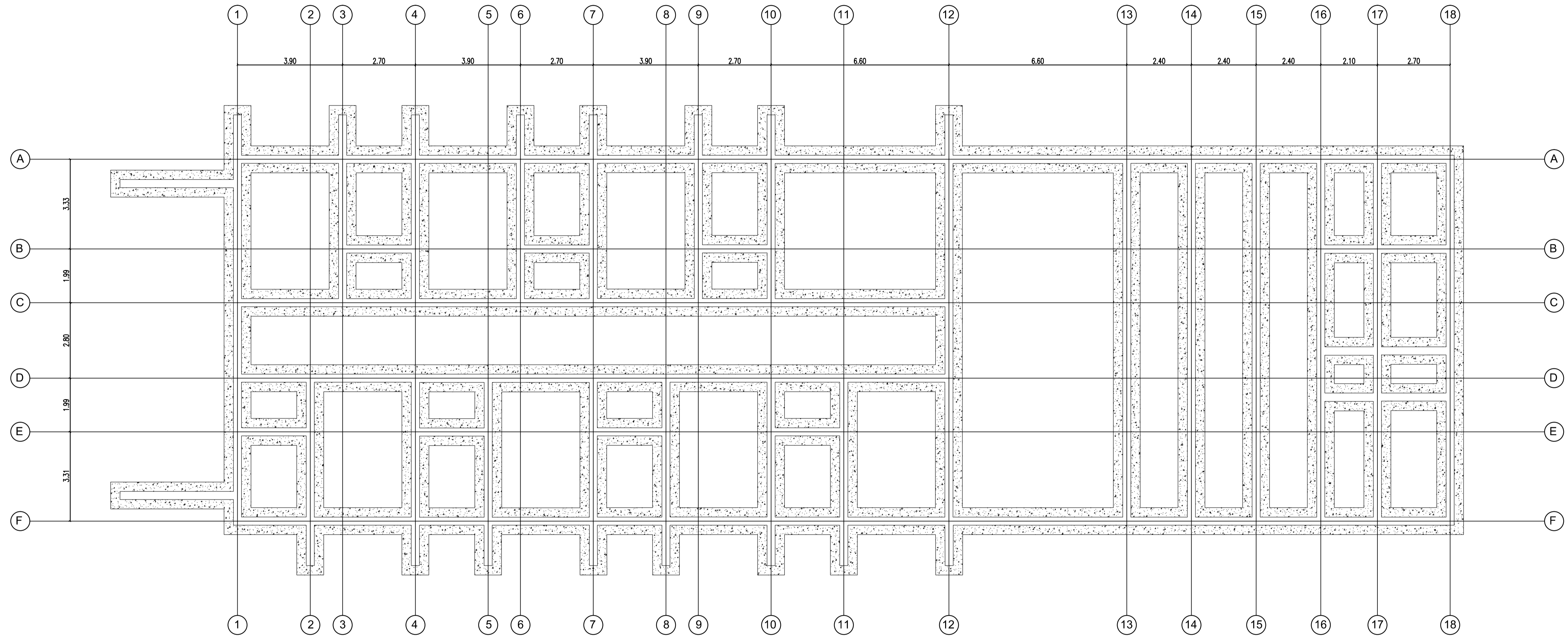
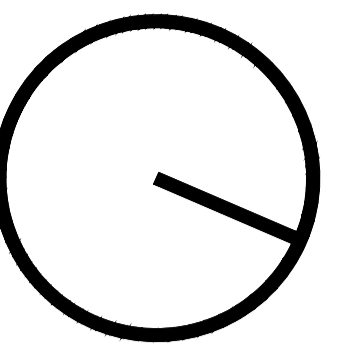

ESC _____ 1:100

PONTIFICIA UNIVERSIDAD CATOLICA DEL ECUADOR FACULTAD DE ARQUITECTURA, DISEÑO Y ARTES TRABAJO DE TITULACIÓN	TEMA: CENTRO DE BIENESTAR PARA EL ADULTO MAYOR EN SIGCHOS		DIRECTOR DE TESIS: ARQ. CÉSAR PÉREZ	NOTAS TÉCNICAS:	SELLOS Y FIRMAS DE APROBACION:	UBICACION:	FECHA: SEPTIEMBRE 2015	CÓDIGO E	LAM. NÚMERO 04
	CONTIENE: PLANTA DE CIMENTACIÓN		BLOQUE	NOMBRE: GEOVANNA AMANCAYA MENDOZA PEÑAFIEL				ESCALA: INDICADA	

PLANTA DE CUBIERTAS - BLOQUE DE VIVIENDA 1 Y 2

V1 - V2

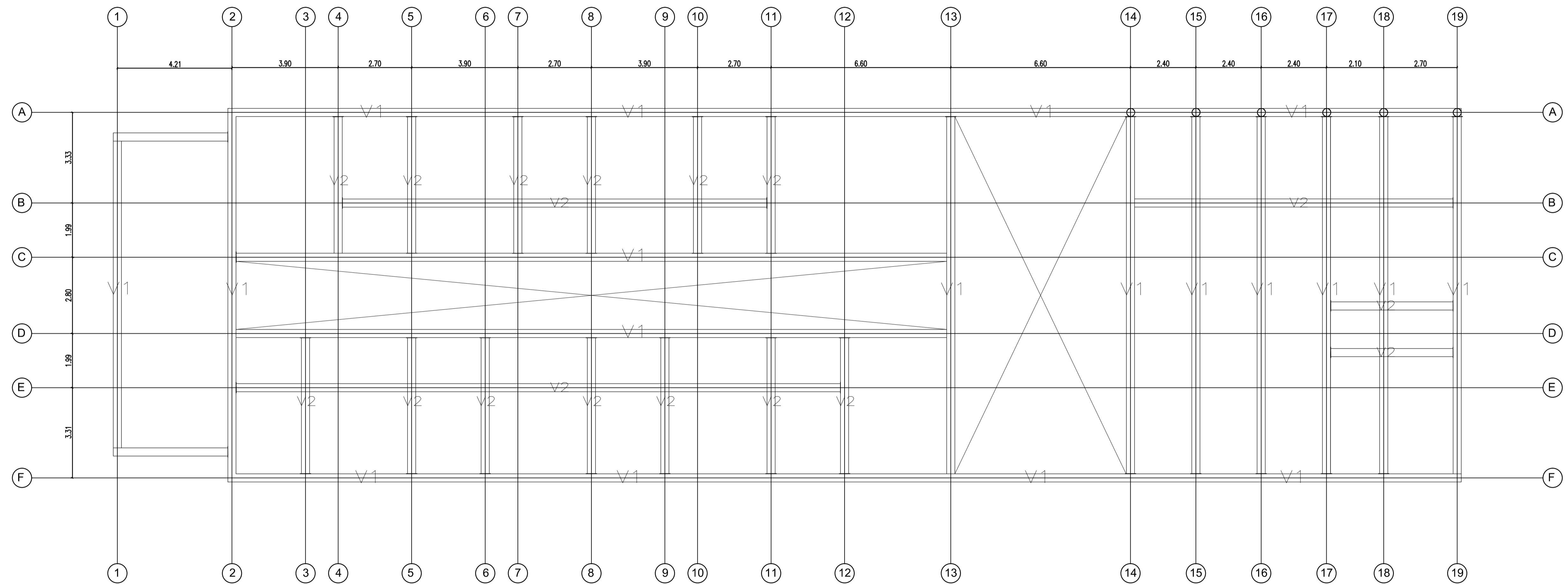
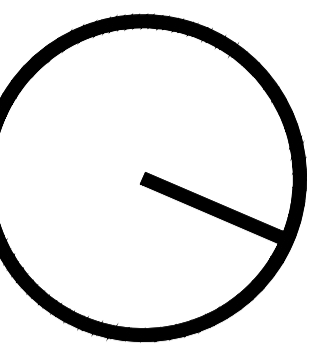

ESC _____ 1:100

PONTIFICIA UNIVERSIDAD CATOLICA DEL ECUADOR FACULTAD DE ARQUITECTURA, DISEÑO Y ARTES TRABAJO DE TITULACIÓN	TEMA: CENTRO DE BIENESTAR PARA EL ADULTO MAYOR EN SIGCHOS		DIRECTOR DE TESIS: ARQ. CÉSAR PÉREZ		NOTAS TÉCNICAS:	SELLOS Y FIRMAS DE APROBACION:	UBICACION:	FECHA: SEPTIEMBRE 2015	CÓDIGO E	LAM. NÚMERO 05
	CONTIENE: PLANTA DE CUBIERTAS		BLOQUE	NOMBRE: GEOVANNA AMANCAYA MENDOZA PEÑAFIEL				ESCALA: INDICADA		

PLANTA DE CUBIERTAS - BLOQUE DE VIVIENDA TIPO 1 Y 2

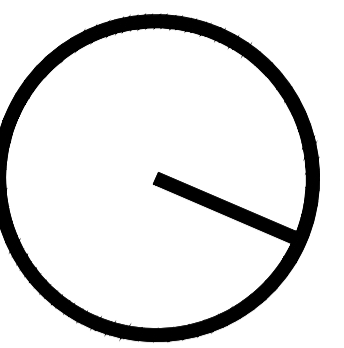

V3 - V4

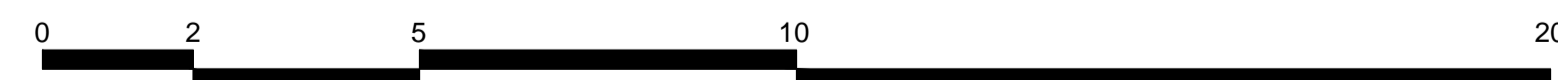
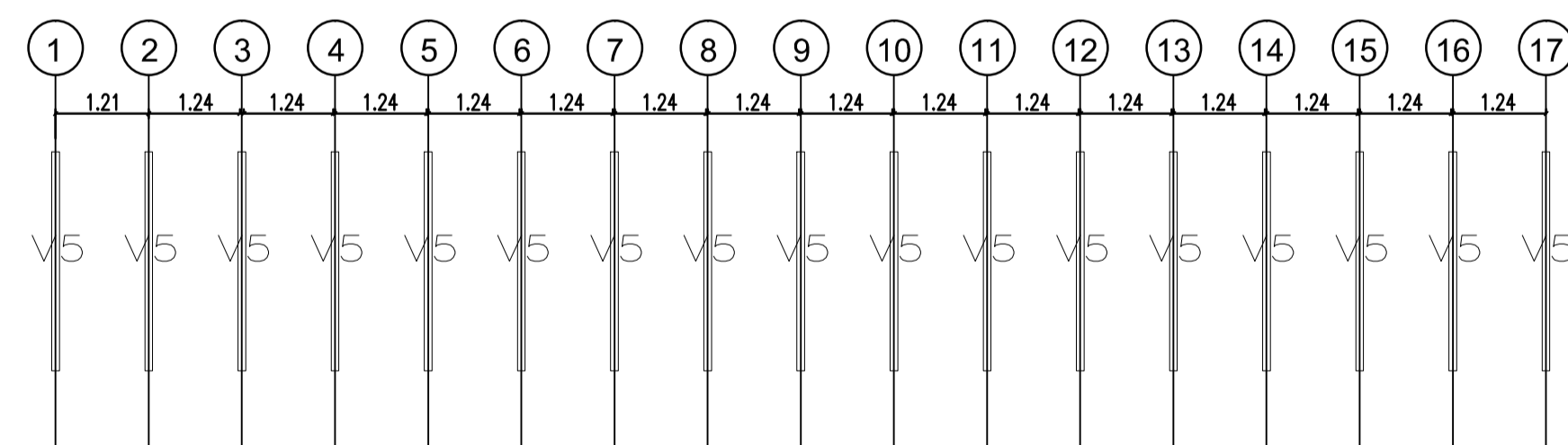
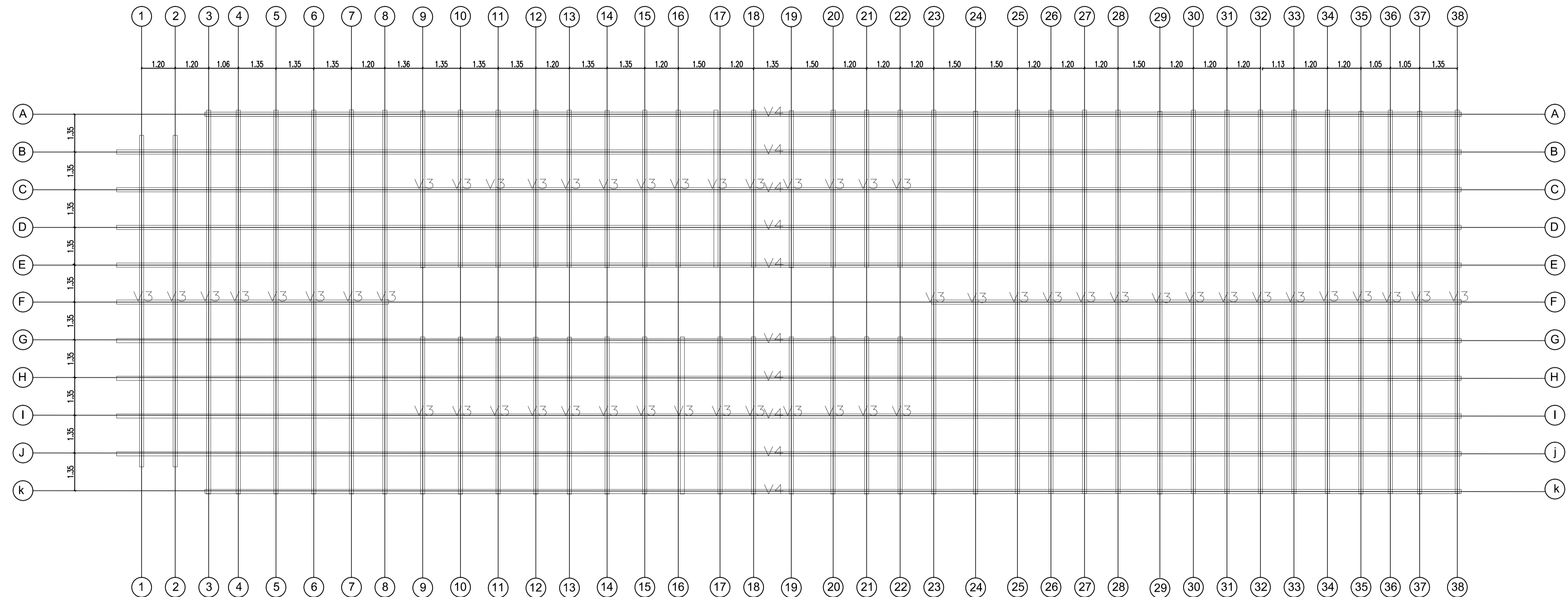

ESC _____ 1:100

PONTIFICIA UNIVERSIDAD CATOLICA DEL ECUADOR FACULTAD DE ARQUITECTURA, DISEÑO Y ARTES TRABAJO DE TITULACIÓN	TEMA: CENTRO DE BIENESTAR PARA EL ADULTO MAYOR EN SIGCHOS		DIRECTOR DE TESIS: ARQ. CÉSAR PÉREZ		NOTAS TÉCNICAS:		SELLOS Y FIRMAS DE APROBACION:		UBICACION:		FECHA: SEPTIEMBRE 2015		CÓDIGO		LAM. NÚMERO	
	CONTIENE: PLANTA DE CUBIERTAS			BLOQUE		NOMBRE: GEOVANNA AMANCAYA MENDOZA PEÑAFIEL						ESCALA: INDICADA		E		06

PLANTA DE CIMENTACIÓN - BLOQUE DE VIVIENDA TIPO 3

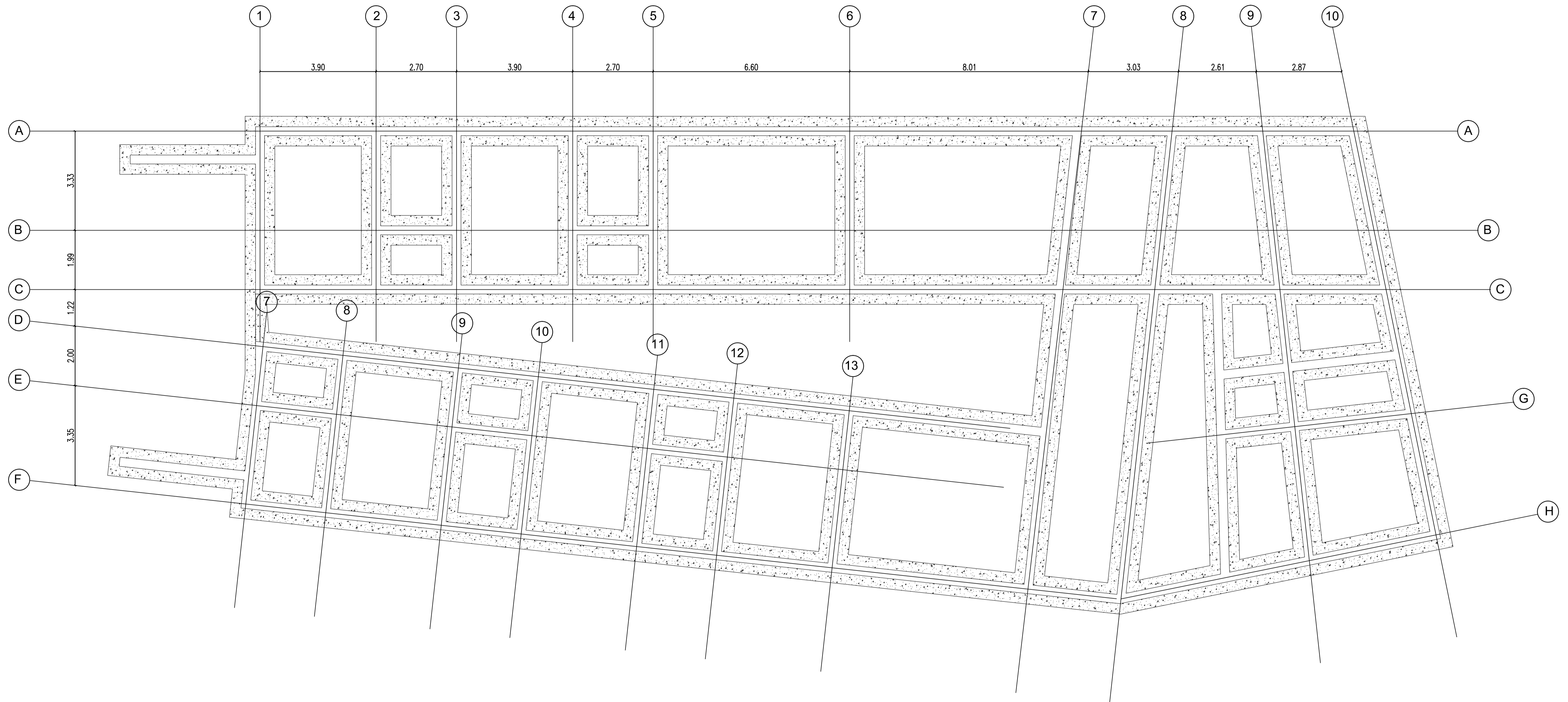
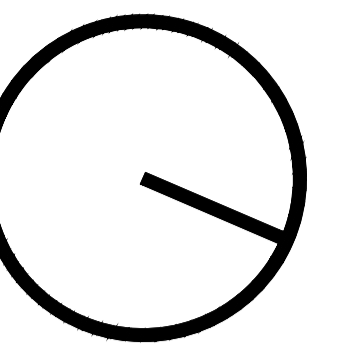

ESC _____ 1:100

PONTIFICIA UNIVERSIDAD CATOLICA DEL ECUADOR FACULTAD DE ARQUITECTURA, DISEÑO Y ARTES TRABAJO DE TITULACIÓN	TEMA: CENTRO DE BIENESTAR PARA EL ADULTO MAYOR EN SIGCHOS		DIRECTOR DE TESIS: ARQ. CÉSAR PÉREZ	NOTAS TÉCNICAS:	SELLOS Y FIRMAS DE APROBACION:	UBICACION:	FECHA: SEPTIEMBRE 2015	CÓDIGO	LAM. NÚMERO
	CONTIENE: PLANTA DE CIMENTACIÓN	BLOQUE	NOMBRE: GEOVANNA AMANCAYA MENDOZA PEÑAFIEL					ESCALA: INDICADA	E

PLANTA DE CUBIERTAS - BLOQUE DE VIVIENDA TIPO 3

VI - V2

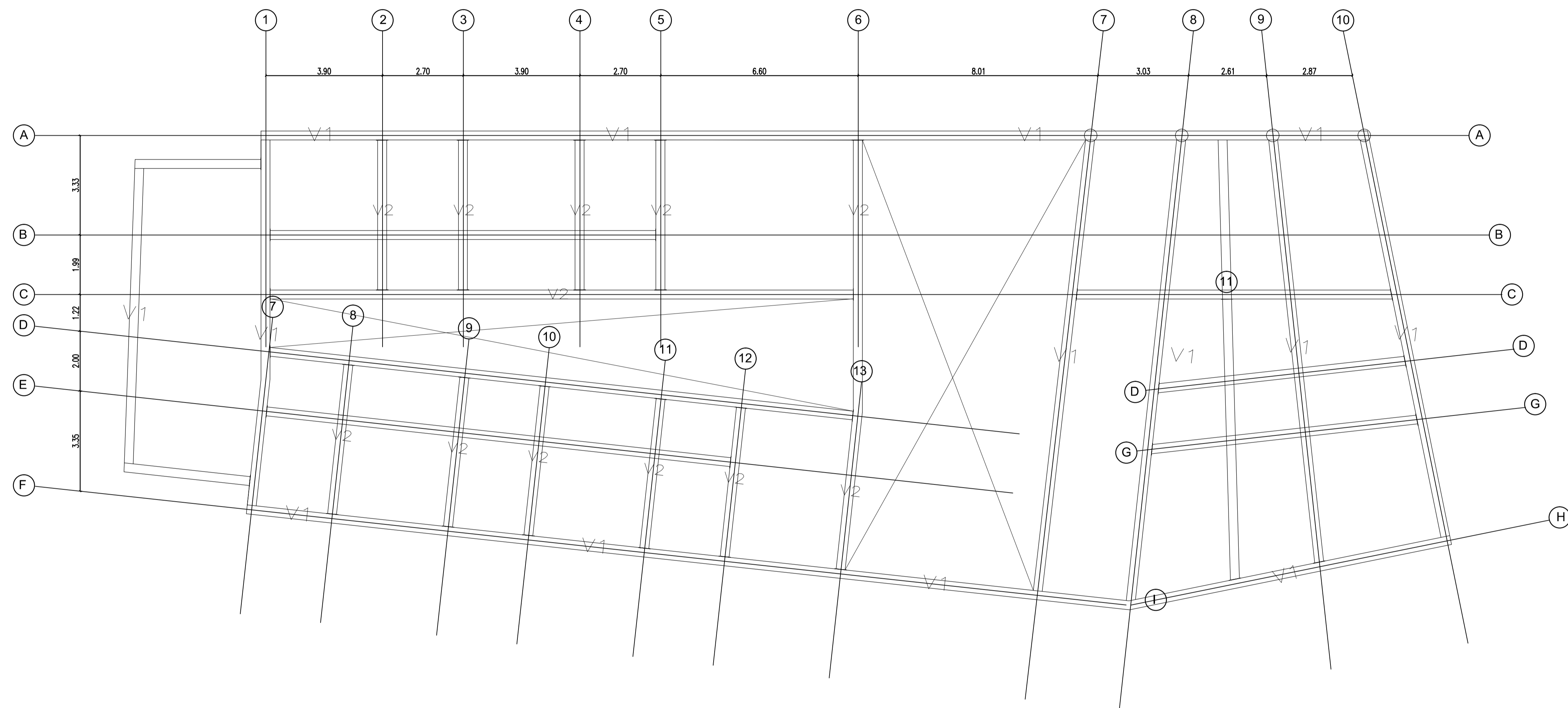
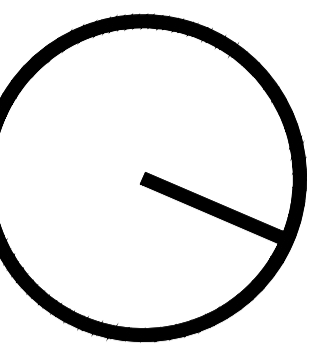

ESC _____ 1:100

PONTIFICIA UNIVERSIDAD CATOLICA DEL ECUADOR
FACULTAD DE ARQUITECTURA, DISEÑO Y ARTES
TRABAJO DE TITULACIÓN

TEMA: CENTRO DE BIENESTAR PARA EL ADULTO MAYOR EN SIGCHOS

DIRECTOR DE TESIS: ARQ. CÉSAR PÉREZ

NOTAS TÉCNICAS:

SELLOS Y FIRMAS DE APROBACION:

UBICACION:

FECHA: SEPTIEMBRE 2015

ESCALA: INDICADA

CÓDIGO

LAM. NÚMERO

E

08

CONTIENE:
PLANTA DE CUBIERTAS

BLOQUE

NOMBRE:
GEOVANNA AMANCAYA MENDOZA PEÑAFIEL

PLANTA DE CUBIERTAS - BLOQUE DE VIVIENDA TIPO 3

V2 - V3

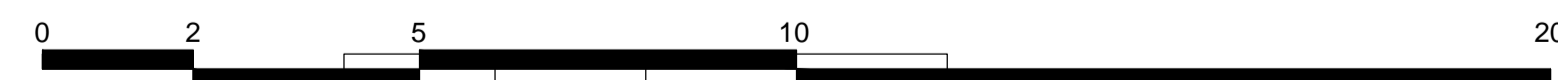
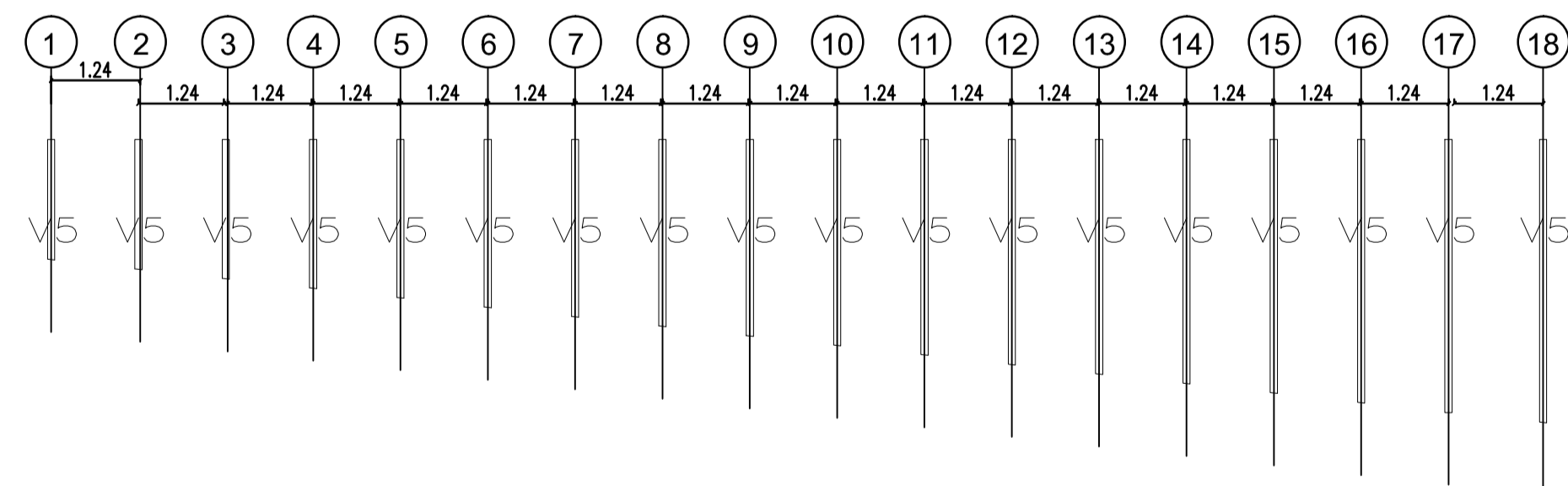
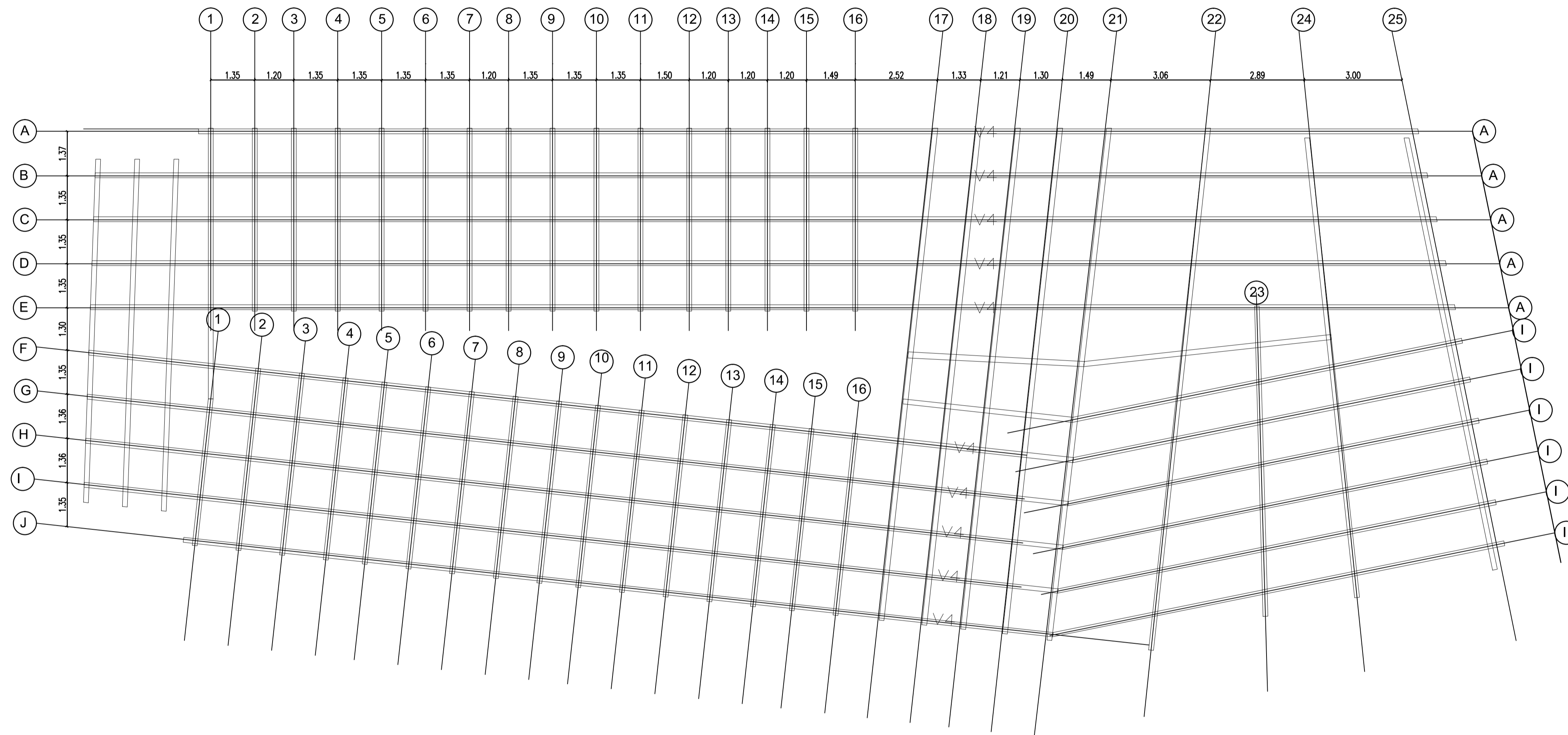
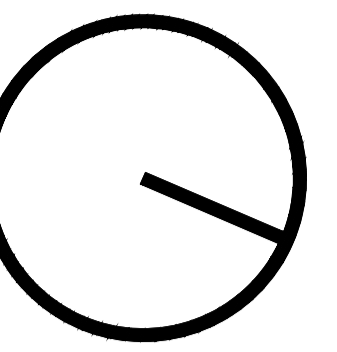

ESC. _____ 1:100

PONTIFICIA UNIVERSIDAD CATOLICA DEL ECUADOR FACULTAD DE ARQUITECTURA, DISEÑO Y ARTES TRABAJO DE TITULACIÓN	TEMA: CENTRO DE BIENESTAR PARA EL ADULTO MAYOR EN SIGCHOS		DIRECTOR DE TESIS: ARQ. CÉSAR PÉREZ		NOTAS TÉCNICAS:		SELLOS Y FIRMAS DE APROBACION:		UBICACION:		FECHA: SEPTIEMBRE 2015		CÓDIGO E		LAM. NÚMERO 09	
	CONTIENE: PLANTA DE CUBIERTAS			BLOQUE		NOMBRE: GEOVANNA AMANCAYA MENDOZA PEÑAFIEL						ESCALA: INDICADA				

PLANTA DE CIMENTACIÓN - BLOQUE DE PRODUCCIÓN

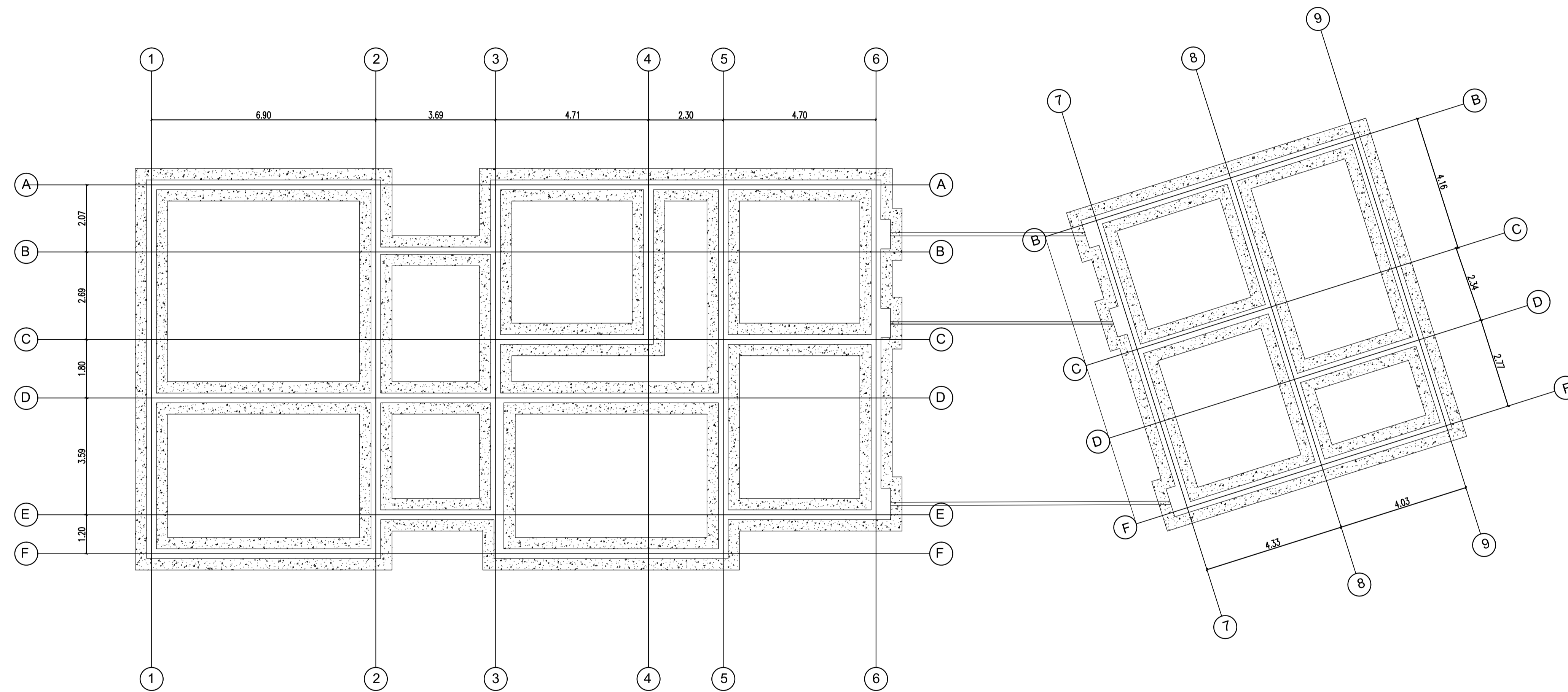
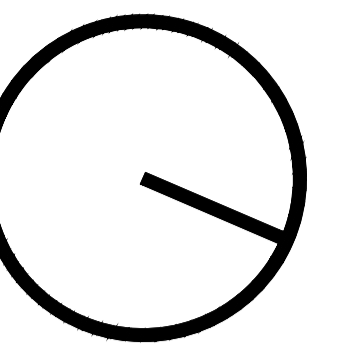

ESC. _____ 1:250

PONTIFICIA UNIVERSIDAD CATOLICA DEL ECUADOR FACULTAD DE ARQUITECTURA, DISEÑO Y ARTES TRABAJO DE TITULACIÓN	TEMA: CENTRO DE BIENESTAR PARA EL ADULTO MAYOR EN SIGCHOS		DIRECTOR DE TESIS: ARQ. CÉSAR PÉREZ	NOTAS TÉCNICAS:	SELLOS Y FIRMAS DE APROBACION:	UBICACION:	FECHA: SEPTIEMBRE 2015	CÓDIGO	LAM. NÚMERO
	CONTIENE: PLANTA DE CIMENTACIÓN	BLOQUE	NOMBRE: GEOVANNA AMANCAYA MENDOZA PEÑAFIEL	ESCALA: INDICADA	E	10			

PLANTA DE CUBIERTAS - BLOQUE DE PRODUCCIÓN

V1 - V2

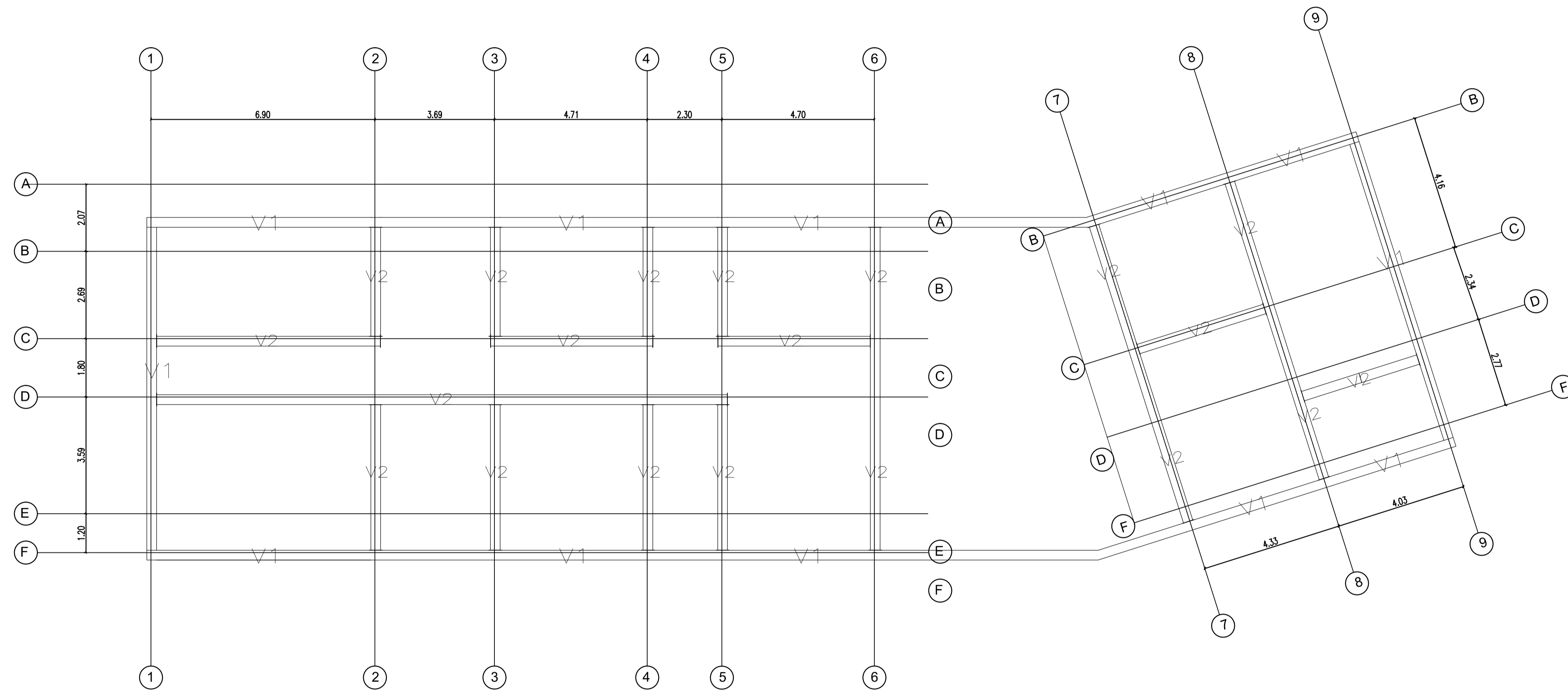
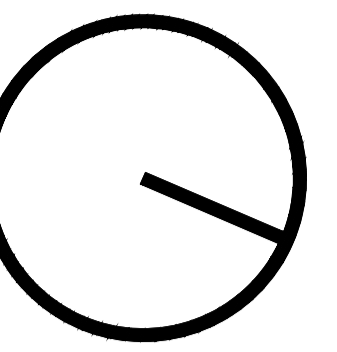

ESC _____ 1:100

PONTIFICIA UNIVERSIDAD CATOLICA DEL ECUADOR FACULTAD DE ARQUITECTURA, DISEÑO Y ARTES TRABAJO DE TITULACIÓN	TEMA: CENTRO DE BIENESTAR PARA EL ADULTO MAYOR EN SIGCHOS		DIRECTOR DE TESIS: ARQ. CÉSAR PÉREZ	NOTAS TÉCNICAS:	SELLOS Y FIRMAS DE APROBACION:	UBICACION:	FECHA: SEPTIEMBRE 2015	CÓDIGO	LAM. NÚMERO
	CONTIENE: PLANTA DE CUBIERTAS		BLOQUE	NOMBRE: GEOVANNA AMANCAYA MENDOZA PEÑAFIEL				ESCALA: INDICADA	E

PLANTA DE CUBIERTAS - BLOQUE DE PRODUCCIÓN

V2 - V3

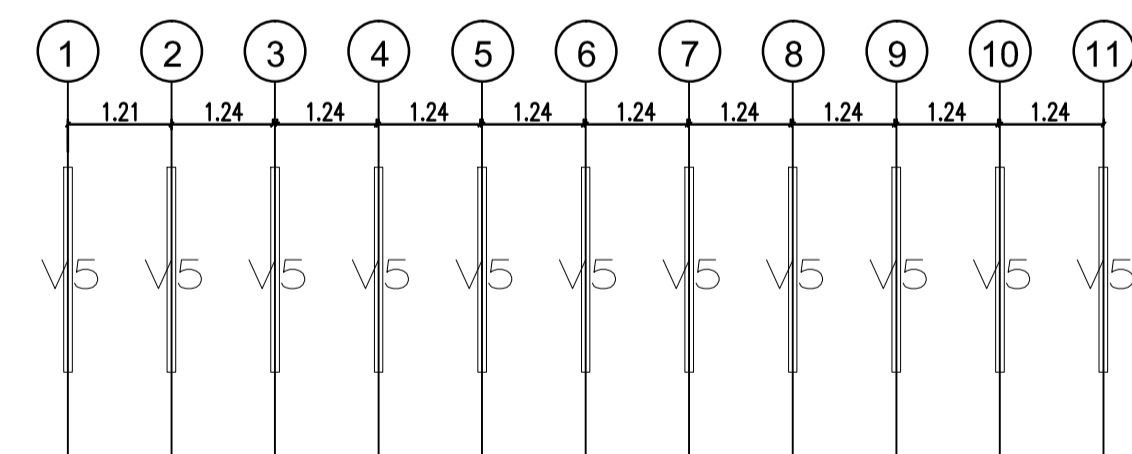
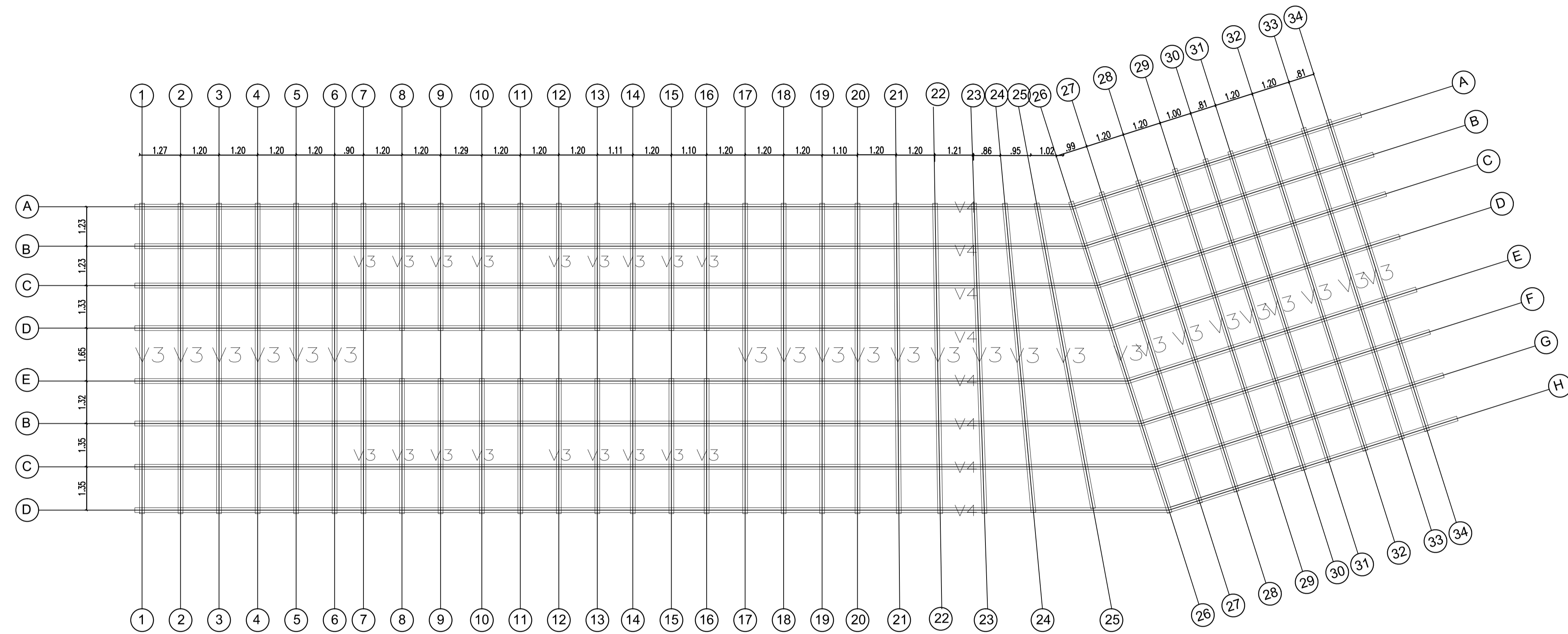
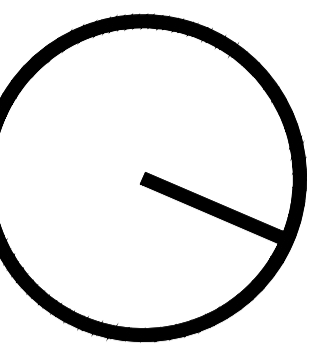

ESC _____ 1:100

PONTIFICIA UNIVERSIDAD CATOLICA DEL ECUADOR FACULTAD DE ARQUITECTURA, DISEÑO Y ARTES TRABAJO DE TITULACIÓN	TEMA: CENTRO DE BIENESTAR PARA EL ADULTO MAYOR EN SIGCHOS		DIRECTOR DE TESIS: ARQ. CÉSAR PÉREZ		NOTAS TÉCNICAS:		SELLOS Y FIRMAS DE APROBACION:		UBICACION:		FECHA: SEPTIEMBRE 2015		CÓDIGO		LAM. NÚMERO	
	CONTIENE: PLANTA DE CUBIERTAS		BLOQUE		NOMBRE: GEOVANNA AMANCAYA MENDOZA PEÑAFIEL						ESCALA: INDICADA		E		12	

AXONOMETRÍA ESTRUCTURAL

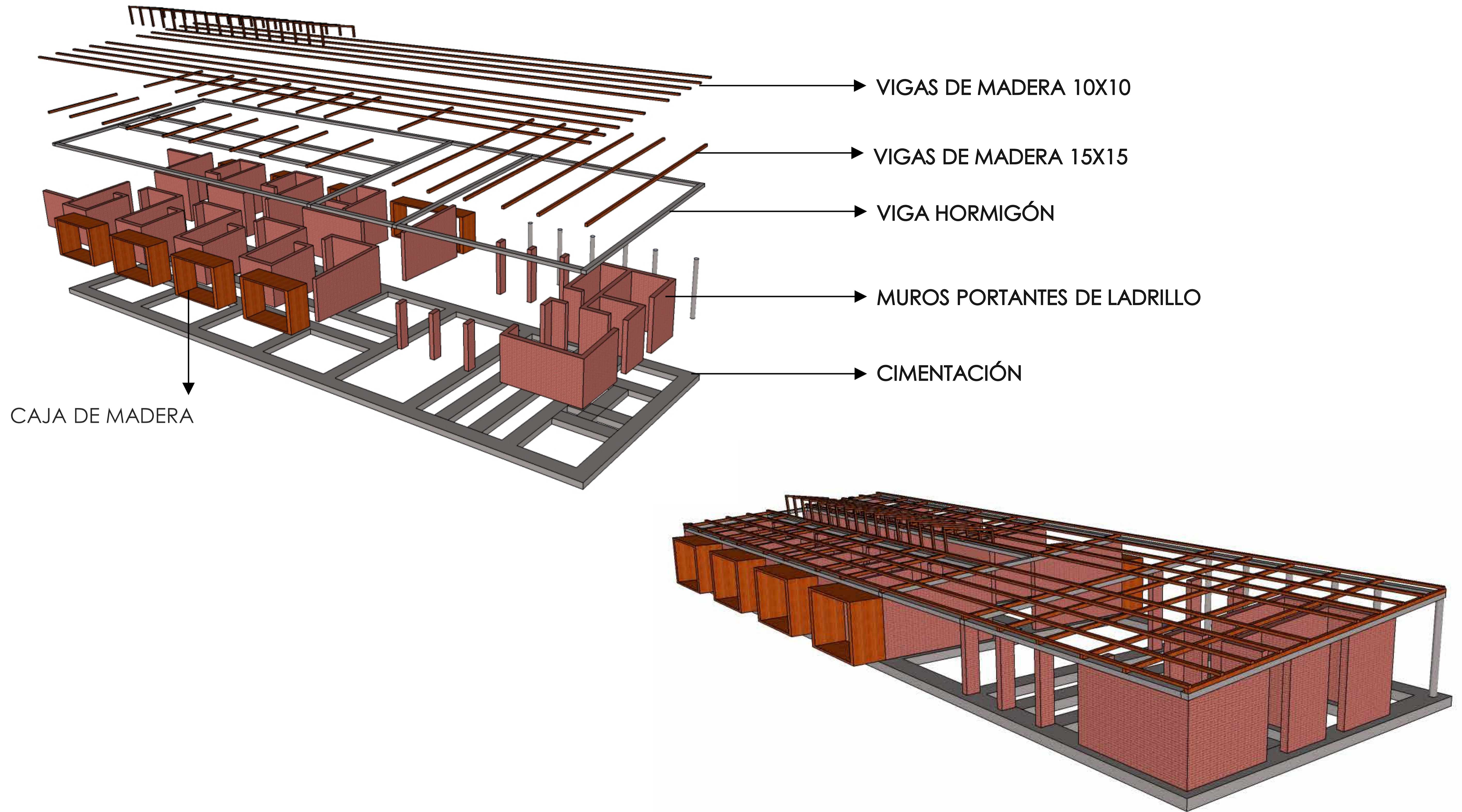

PONTIFICIA UNIVERSIDAD CATOLICA DEL ECUADOR FACULTAD DE ARQUITECTURA, DISEÑO Y ARTES TRABAJO DE TITULACIÓN	TEMA: CENTRO DE BIENESTAR PARA EL ADULTO MAYOR EN SIGCHOS	DIRECTOE DE TESIS: ARQ. CÉSAR PÉREZ	NOTAS TÉCNICAS:	SELLOS Y FIRMAS DE APROBACIÓN:	UBICACIÓN:	FECHA: JUNIO 2015	CÓDIGO:	LAM. NÚMERO:
	CONTIENE: AXONOMETRÍA ESTRUCTURAL	BLOQUE:	NOMBRE: GEOVANNA AMANCAYA MENDOZA PEÑAFIEL				ESCALA: INDICADA	E

MEMORIA DE PAISAJE

UBICACIÓN

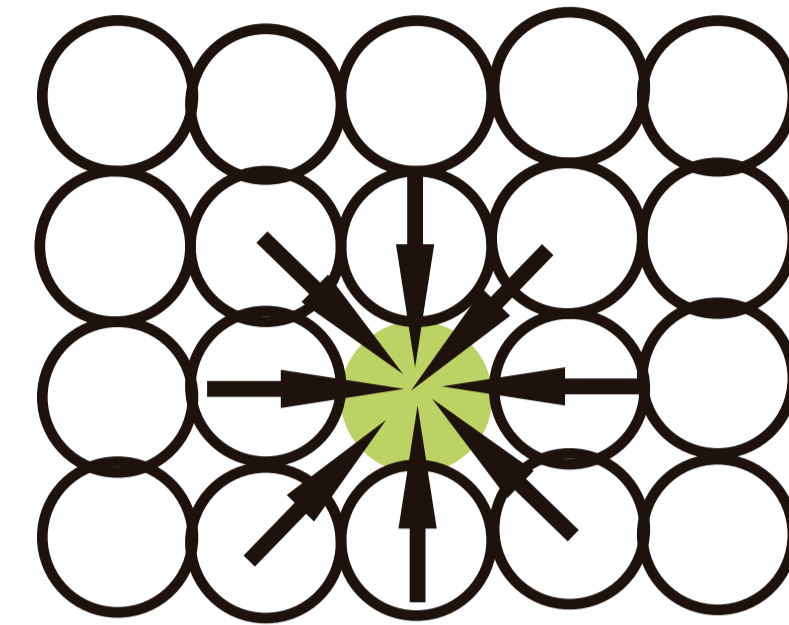
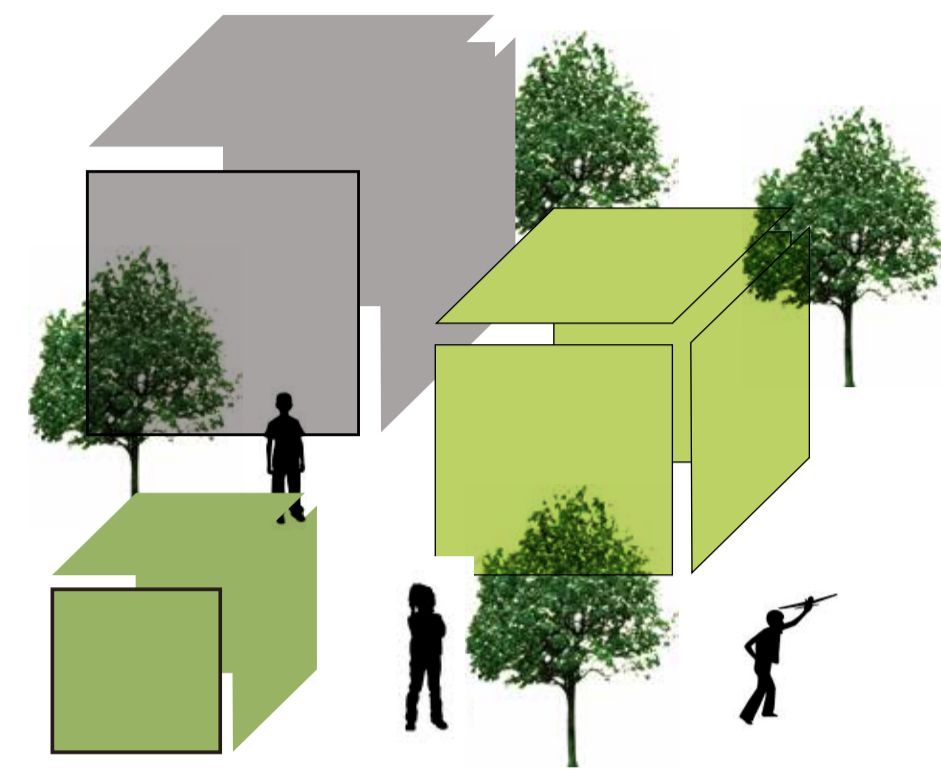

Integrar = proyecto + entorno + comunidad



CONCEPTO DE PAISAJISMO

1 CASA CON ESPACIO DE CULTIVO POSTERIOR

Permite actividad hacia la calle

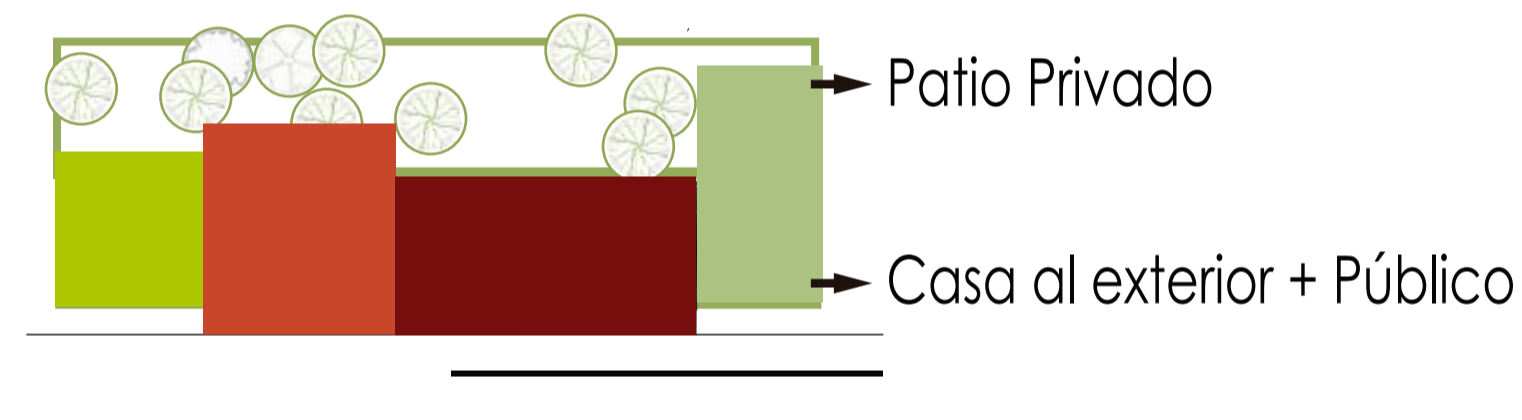

2 CASA CON ESPACIO DE CULTIVO FRONTAL

Filtro natural que permite privacidad

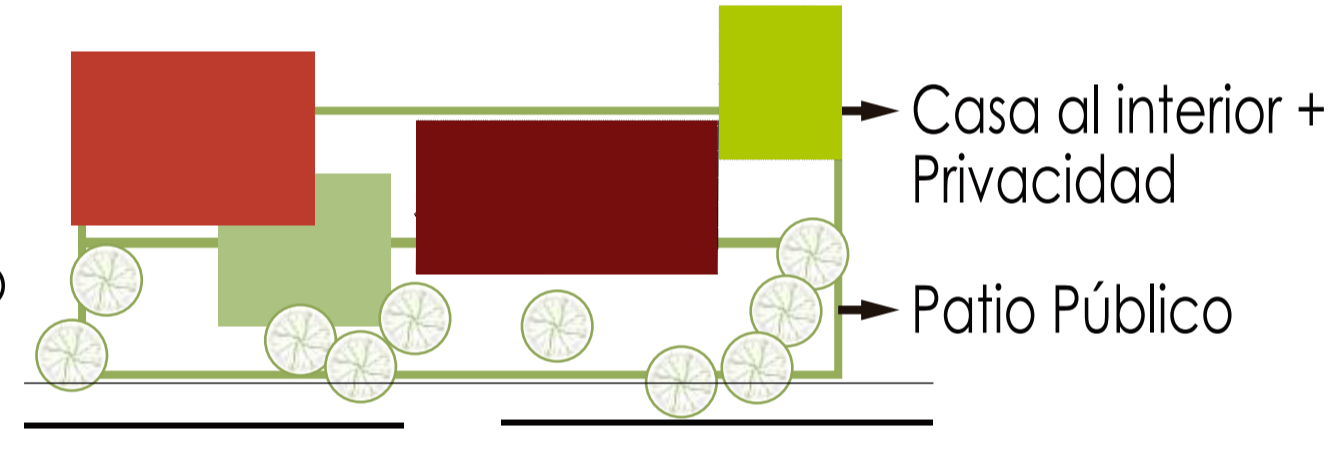

3 CASA Y PATIO, MISMO NIVEL

Independencia de espacios

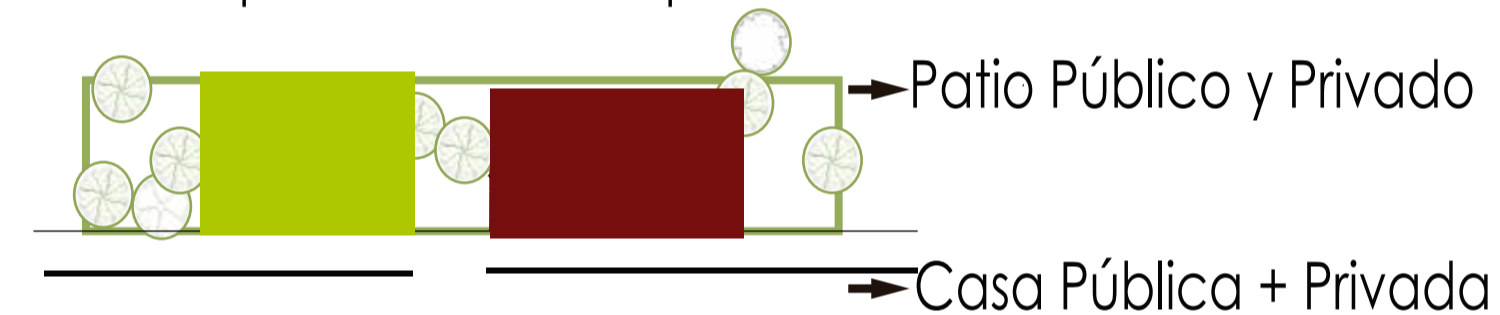

4 CASA Y PATIO, FUSIÓN

Configuración distinta de manzanas y espacios

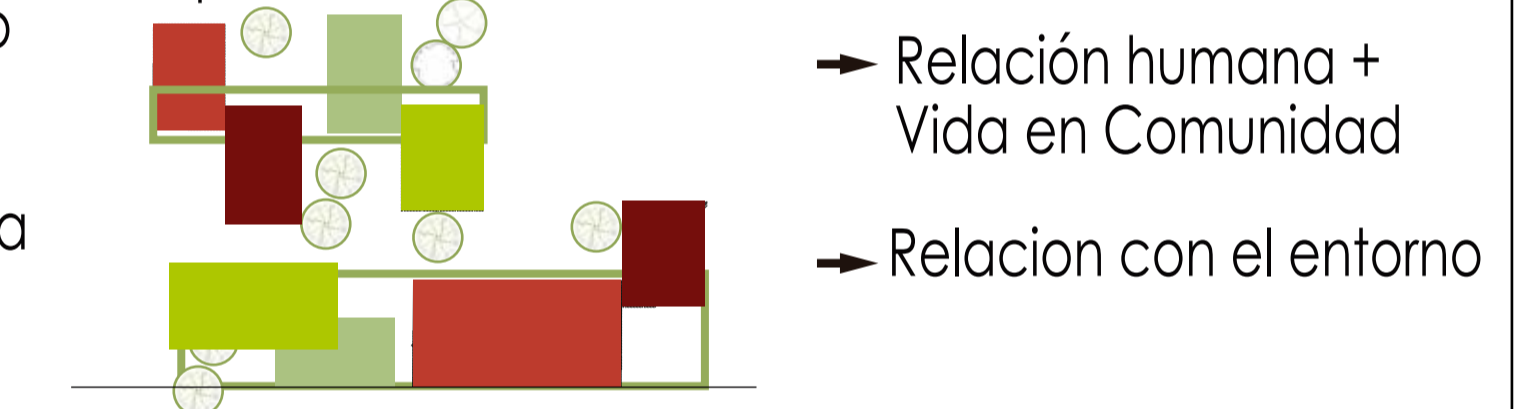

VEGETACIÓN UTILIZADA

ARBOLES Y ARBUSTOS			
<p>1 CEDRO <i>Cedrela rosei</i></p> <p>Los cedros (Cedrus) constituyen un género de coníferas pináceas. Son árboles de gran tamaño, de madera olorosa y copa cónica o vertical, muy utilizados para ornamentación de parques.</p>	<p>2 ARRAYÁN <i>Dendropanax</i></p> <p>El árbol puede llegar a alcanzar una altura de 10 metros, es un árbol esbelto cuya corteza es lisa y que puede variar en color de casi blanca hasta verde grisáceo. Sus flores son brillantes y muy menudas, miden aproximadamente 1.5 cm. de ancho y hasta 5 cm. de largo.</p>	<p>3 FLORIPONDIO <i>Datura metal</i></p> <p>Es un arbusto perenne alcanza hasta 5 m de altura, florece de verano a otoño, flores aromáticas, de 3 dm, blancas y que pueden ser de pétalos dobles; son las flores de mayor tamaño entre arbustos de jardín</p>	<p>3 LAUREL <i>Myrica pubescens</i></p> <p>El laurel común es un árbol dioico perennifolio de 5-10 m de altura, de tronco recto con la corteza gris y la copa densa, oscura, con hojas azuladas, alternas, lanceoladas u oblongo-lanceoladas, de consistencia algo coriácea, aromáticas, con el borde en ocasiones algo ondulado.</p>

PLANTAS MEDICINALES				
<p>1 TOMILLO <i>Thymus vulgaris</i></p> <p>El Tomillo es un arbusto que no crece más de 40 cm. Su tallo es leñoso y ramificado. Sus hojas son pequeñas y opuestas. Las flores son pequeñas rosadas, blancas o violáceas. El Tomillo es considerado como una hierba medicinal usada para problemas esomacales, inflamación y resfío.</p>	<p>2 TARAXACO <i>Taraxacum officinale</i> Weber</p> <p>También conocida como diente de león, es una especie de planta con flor. Sus hojas se consumen en ensalada y se le han atribuido numerosas propiedades medicinales. Inflamación, circulación, diarrea y estreñimiento.</p>	<p>3 TILO <i>Sambucus nigra</i> L.</p> <p>El tilo es un árbol que alcanza alrededor de 18m de altura. Sus hojas tienen forma acorazonada, verde oscuras por el haz y verde azuladas por el envés. Las flores tienen un color amarillento, agrupadas en racimos. Frutos de aspecto globoso, cura Tos, resfío, bronquitis y nervios.</p>	<p>4 MATICO <i>Salvia sagittata</i></p> <p>El matico es una planta nacional de grandes virtudes medicinales. Sin embargo, su fama ha trascendido poco fuera de nuestras fronteras y, por esta razón, la información química y farmacológica existe casi exclusivamente en Ecuador, cura Ulcera, cicatrizante, cefalea, estomacal</p>	<p>5 PASIFLORA Mixta (Taxo)</p> <p>El matico es una planta nacional de grandes virtudes medicinales. Sin embargo, su fama ha trascendido poco fuera de nuestras fronteras y, por esta razón, la información química y farmacológica existe casi exclusivamente en Ecuador, cura Ulcera, cicatrizante, cefalea, estomacal</p>

MOBILIARIO UTILIZADO		
<p>1 BANCA DE MADERA Recorridos y plazas</p> <p>Se ubicaran en plazas de descanso y recorridos del proyecto</p>	<p>2 CAJAS DE CULTIVO Recorridos y plazas</p> <p>Se ubicaran en plazas de descanso y recorridos del proyecto</p>	<p>3 BANCAS DE LADRILLO Recorridos y plazas</p> <p>Se ubicaran en plazas de descanso y recorridos del proyecto</p>

PISOS UTILIZADOS					
<p>1 DECK DE MADERA Boulevard y Patio Vivienda</p> <p>Plazas de descanso entre cultivos, plazas mas privadas y pequeñas</p>	<p>2 BALDOSA DE PIEDRA Camineras</p> <p>Sirve de guía, como cambio de nivel y plazas de ingreso</p>	<p>3 ADOQUÍN ECOLÓGICO Plazas de Cultivos</p> <p>Plazas de descanso, espacios de pausa entre recorridos</p>	<p>4 CESPED NATURAL Espacios Verdes</p> <p>Plazas principales de ingreso, divisor de espacios</p>	<p>5 GRANO LAVADO Rampas y Gradas</p> <p>Lugar de descanso, espacio de estar en la quebrada</p>	<p>6 ADOQUÍN HEXAGONAL Parqueaderos</p> <p>Lugar de descanso, espacio de estar en la quebrada</p>

PONTIFICIA UNIVERSIDAD CATOLICA DEL ECUADOR
FACULTAD DE ARQUITECTURA, DISEÑO Y ARTES
TRABAJO DE TITULACIÓN

TEMA: CENTRO DE PARA EL ADULTO MAYOR EN SIGCHOS

DIRECTOR DE TESIS: ARQ. CÉSAR PÉREZ

NOTAS TÉCNICAS:

SELLOS Y FIRMAS DE APROBACION:

UBICACION:
SIGCHOS

FECHA:
SEPTIEMBRE 2015
ESCALA:
SIN ESCALA

CÓDIGO LAM. NÚMERO

P 01

MATRÍZ DE PAISAJE

CIRCUNSTANCIA

1 Topografía y Niveles

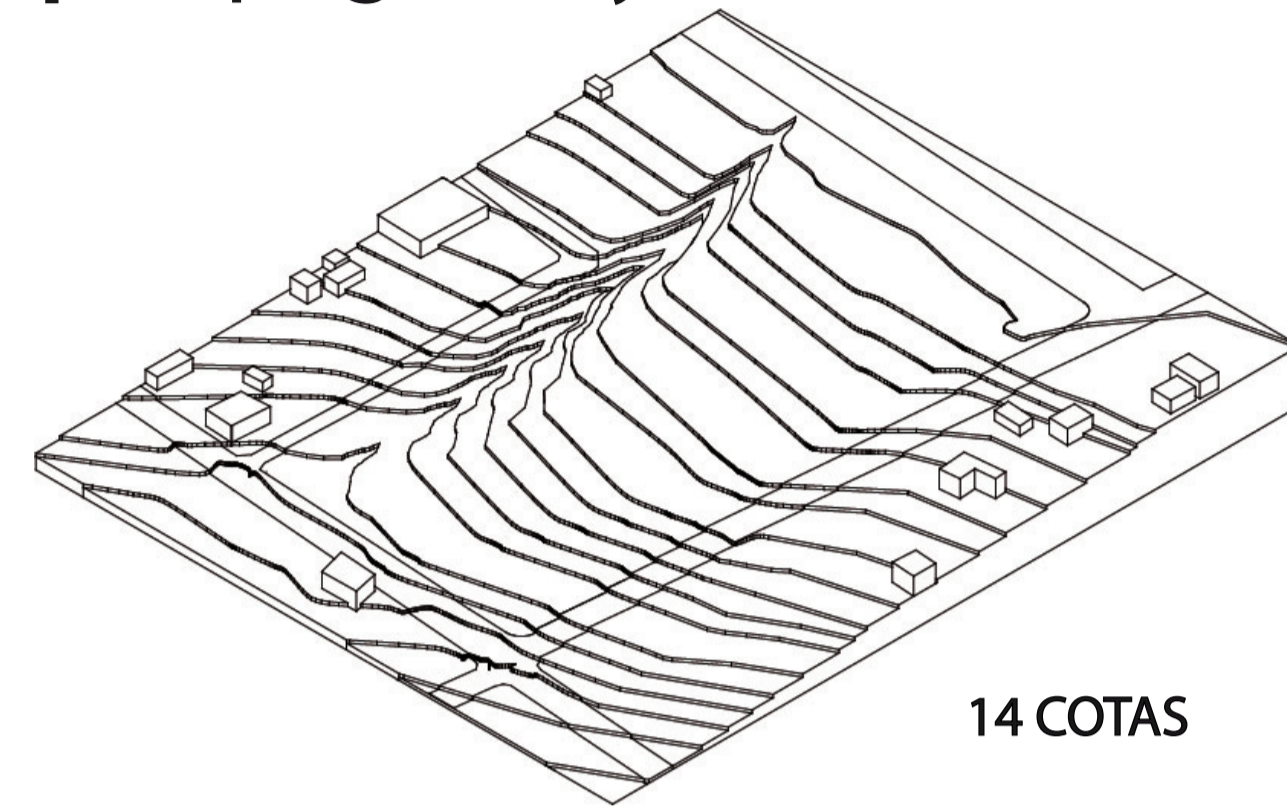

2 Concepción Rural-Urbana

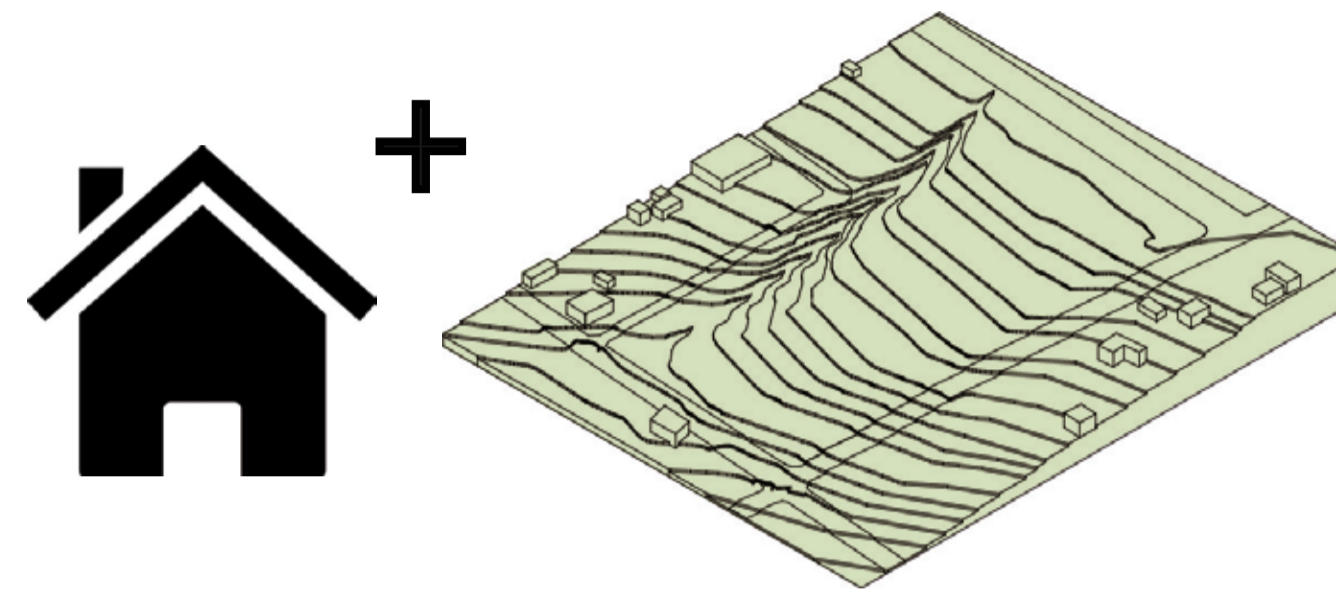

3 Usuario y Comunidad

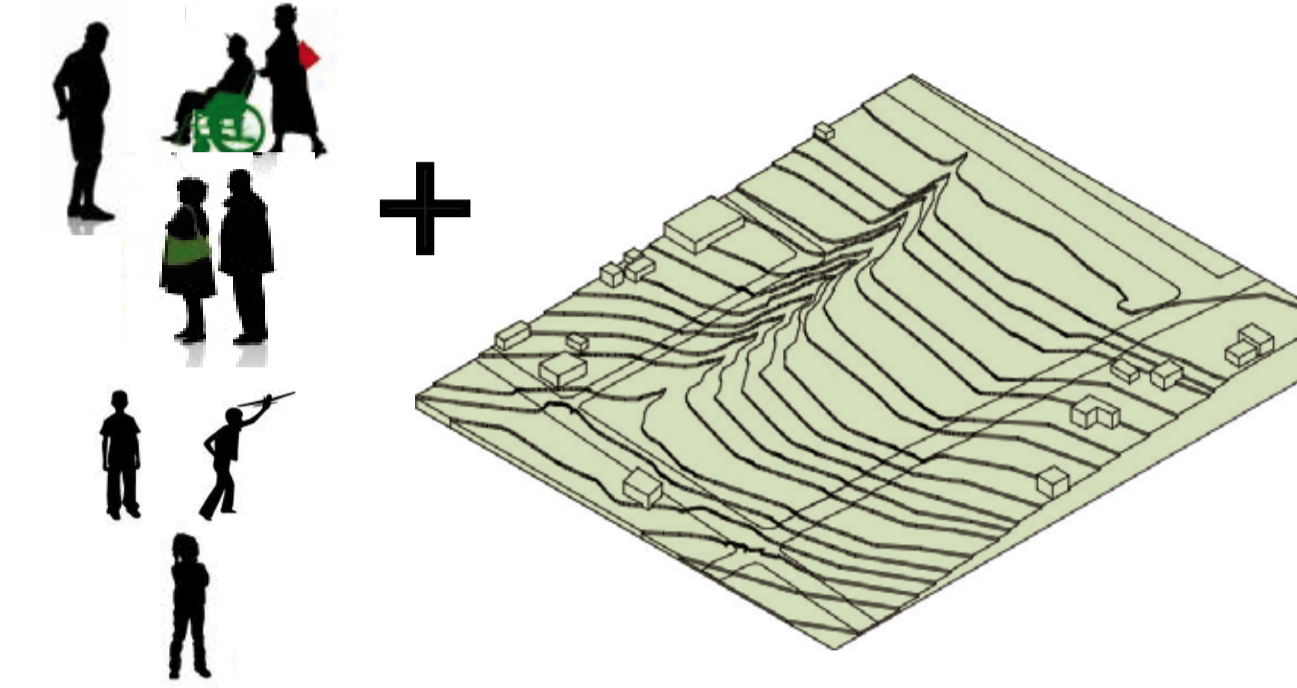

4 Recuperación Ambiental

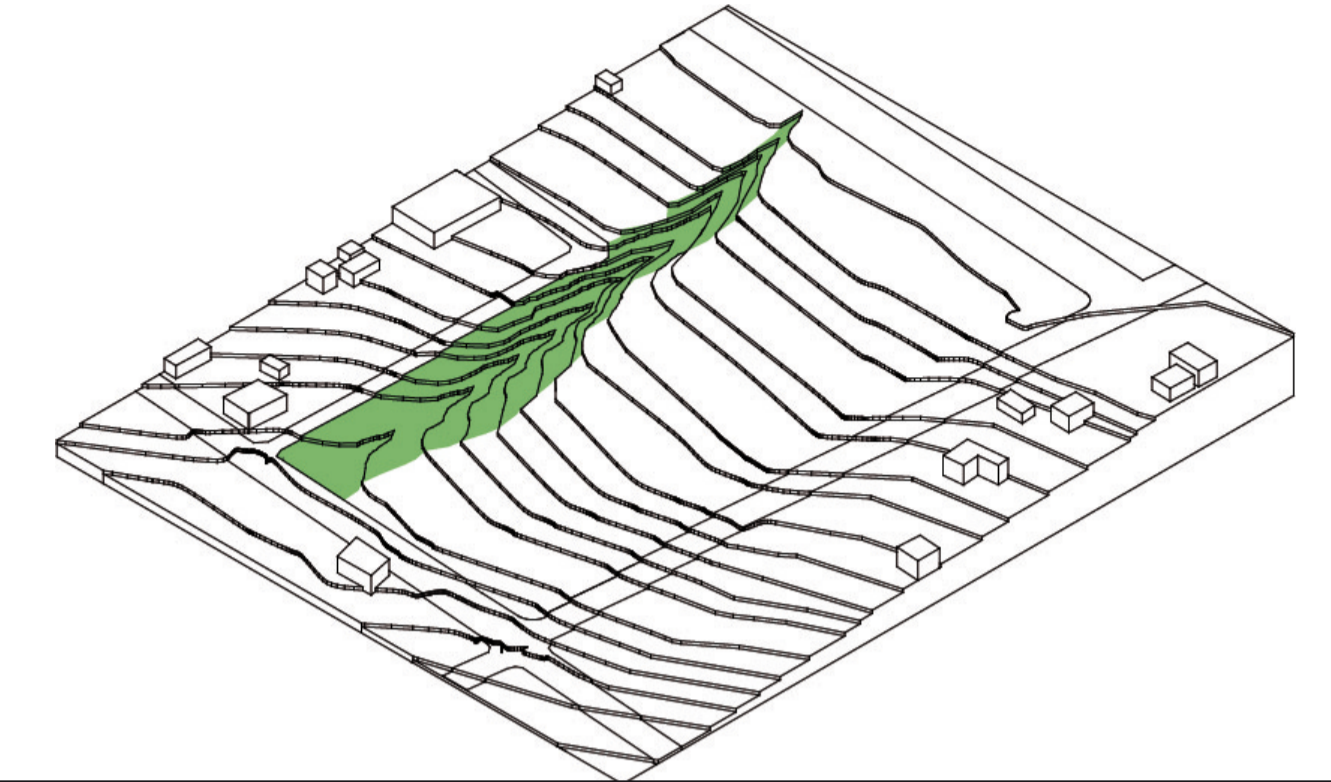

INTENCIONES

1 Reproducir la forma de cultivos en pendiente

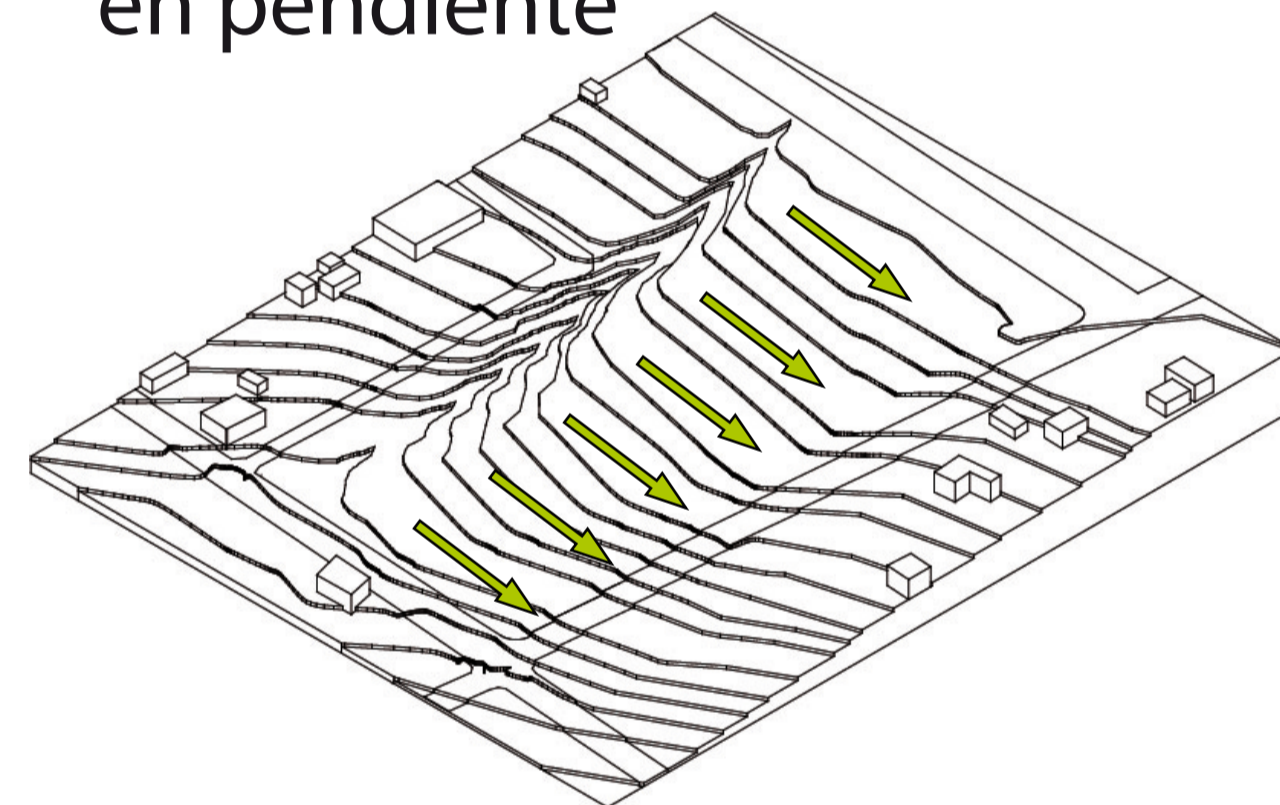

2 Mimetizar el verde natural y el conjunto arquitectónico

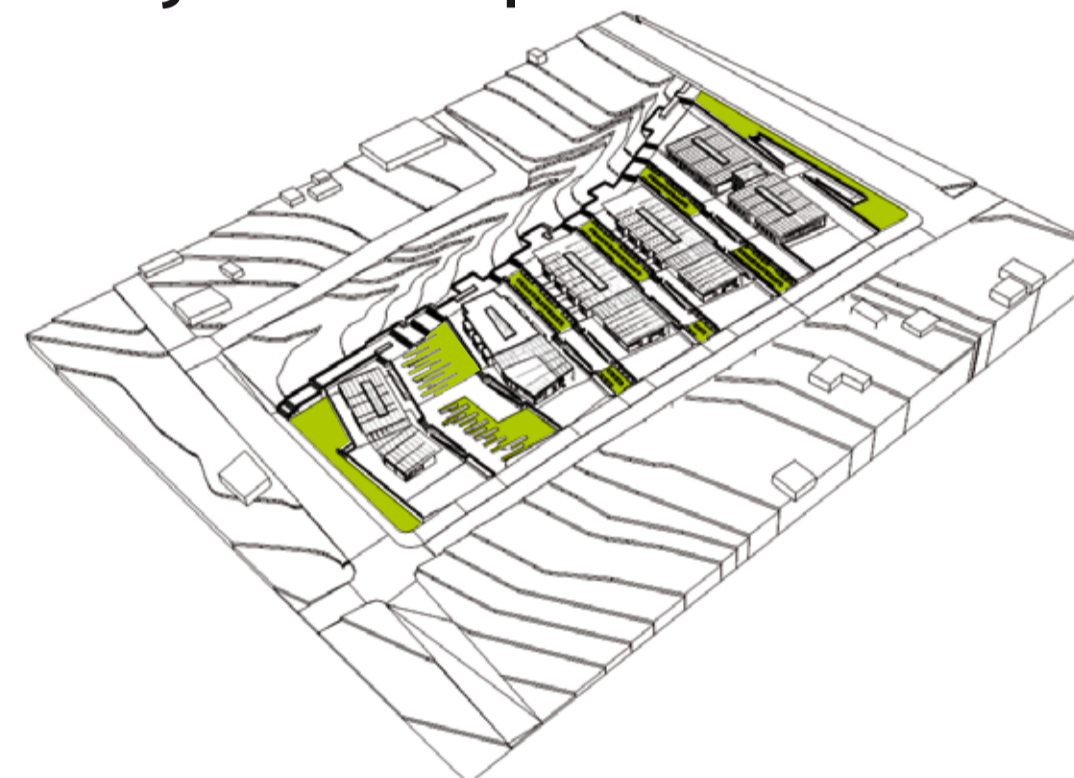

3 Crear un punto de dialogo entre el usuario y la comunidad

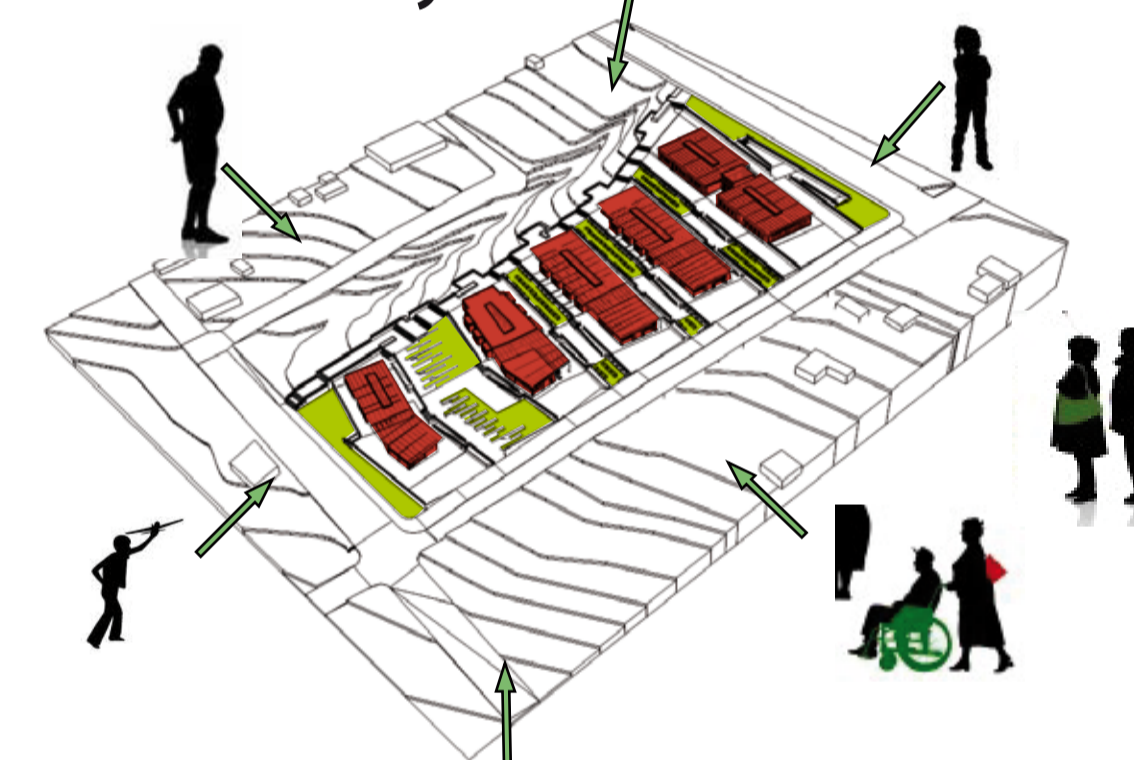

4 Incorporar la quebrada al proyecto

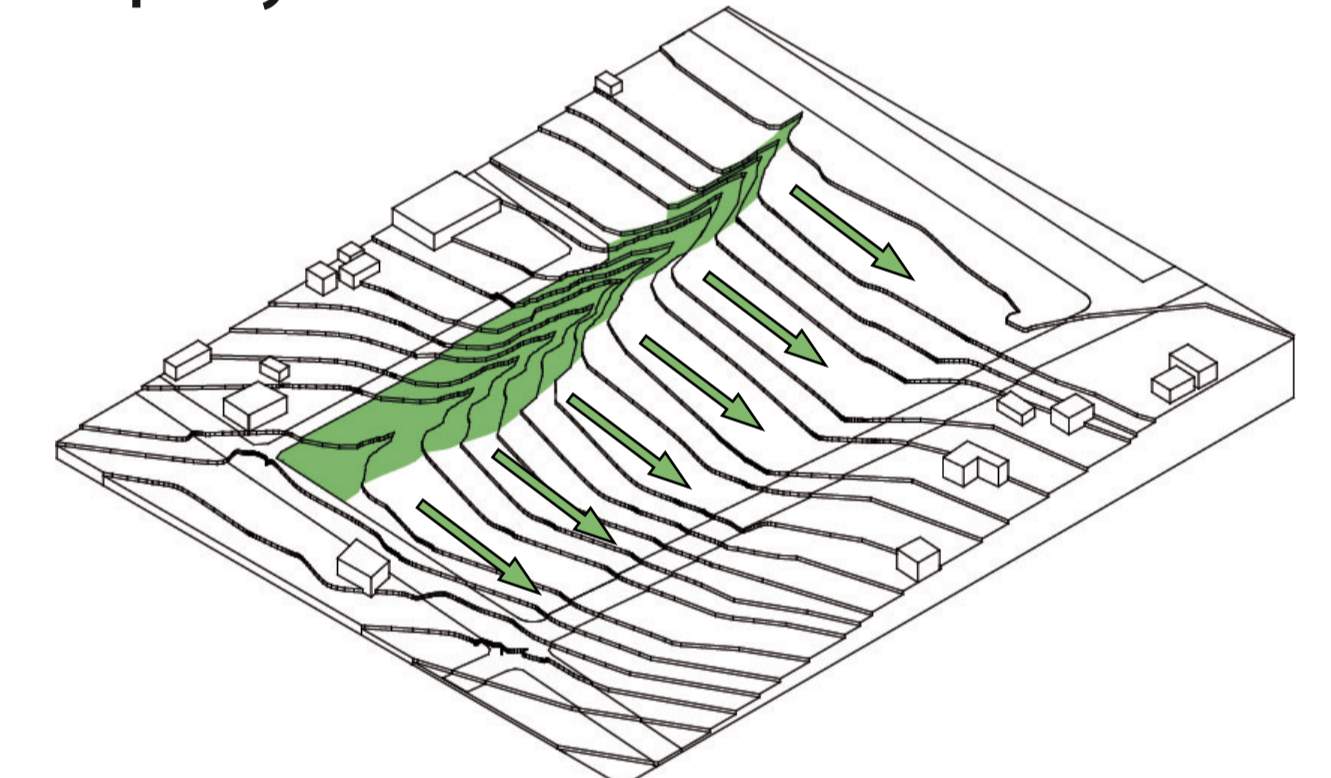

ESTRATEGIAS

1 Usando Plataformas que se adapten al nivel natural

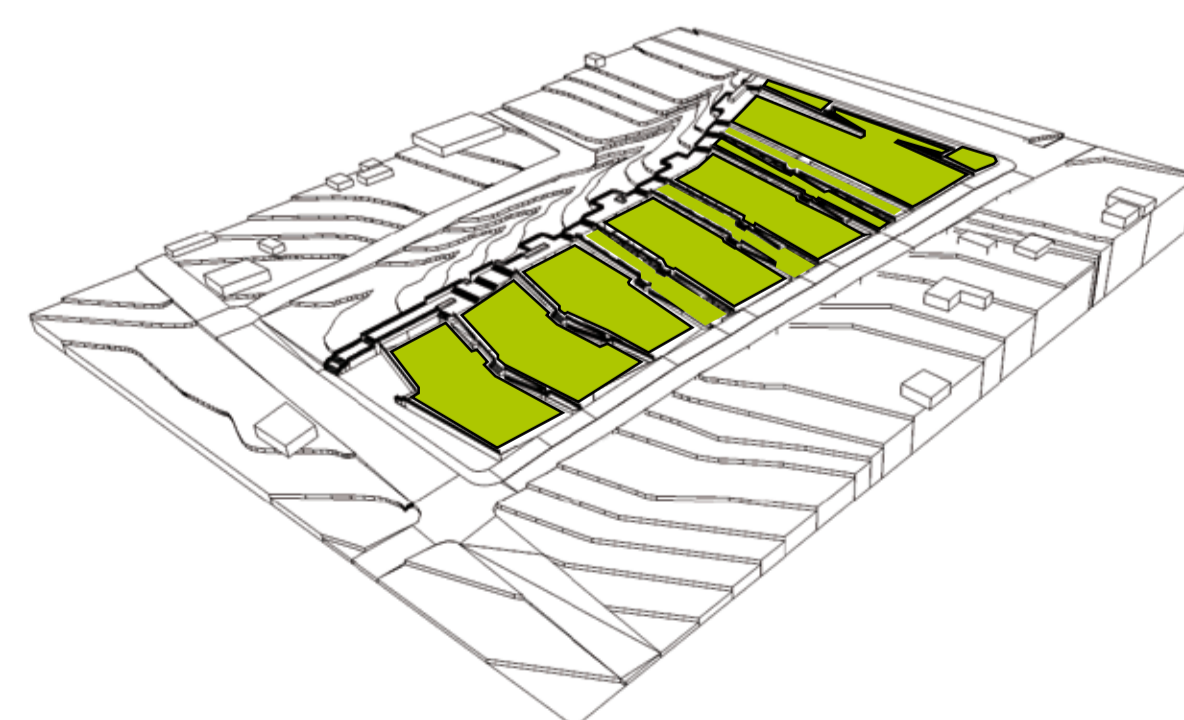

2 Creando una plataforma de cultivos y una plataforma construida

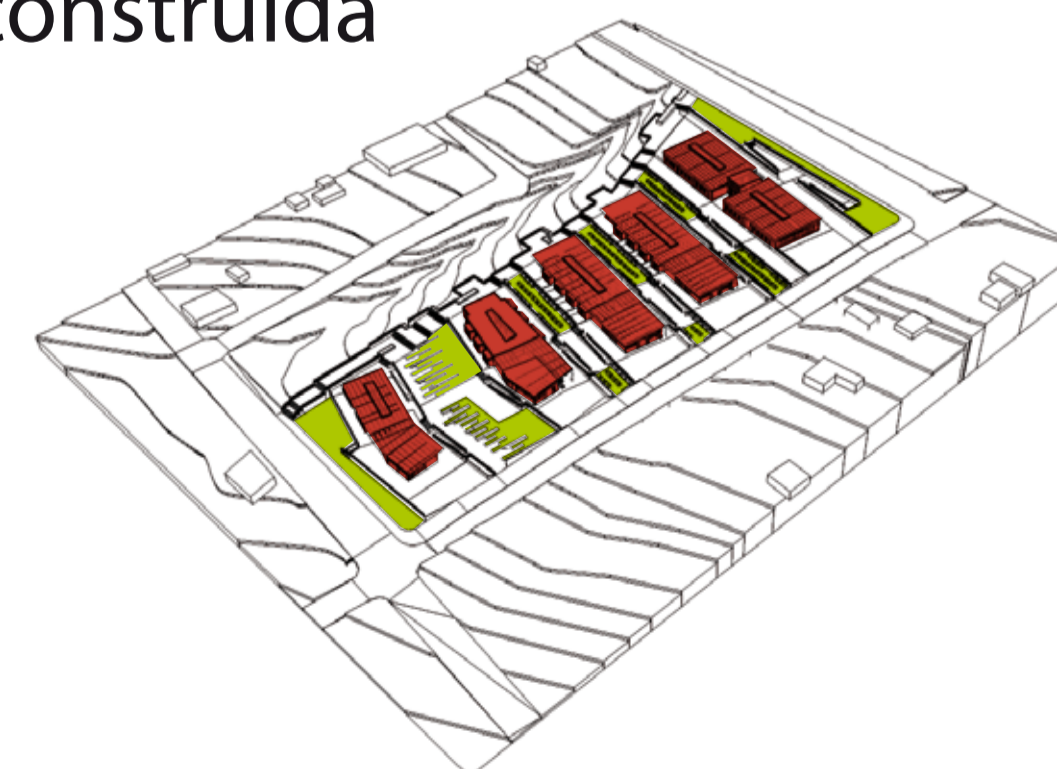

3 Mediante espacios que permitan una actividad conjunta.

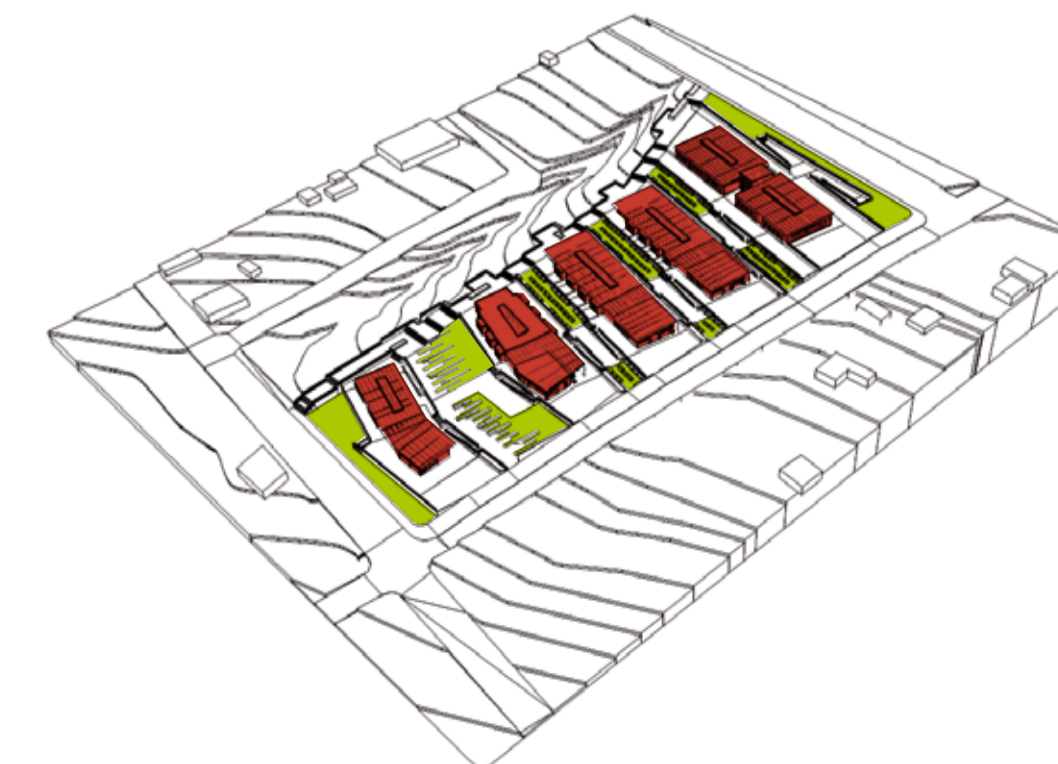

4 Mediante un recorrido con espacios de pausa y vegetación vernácula

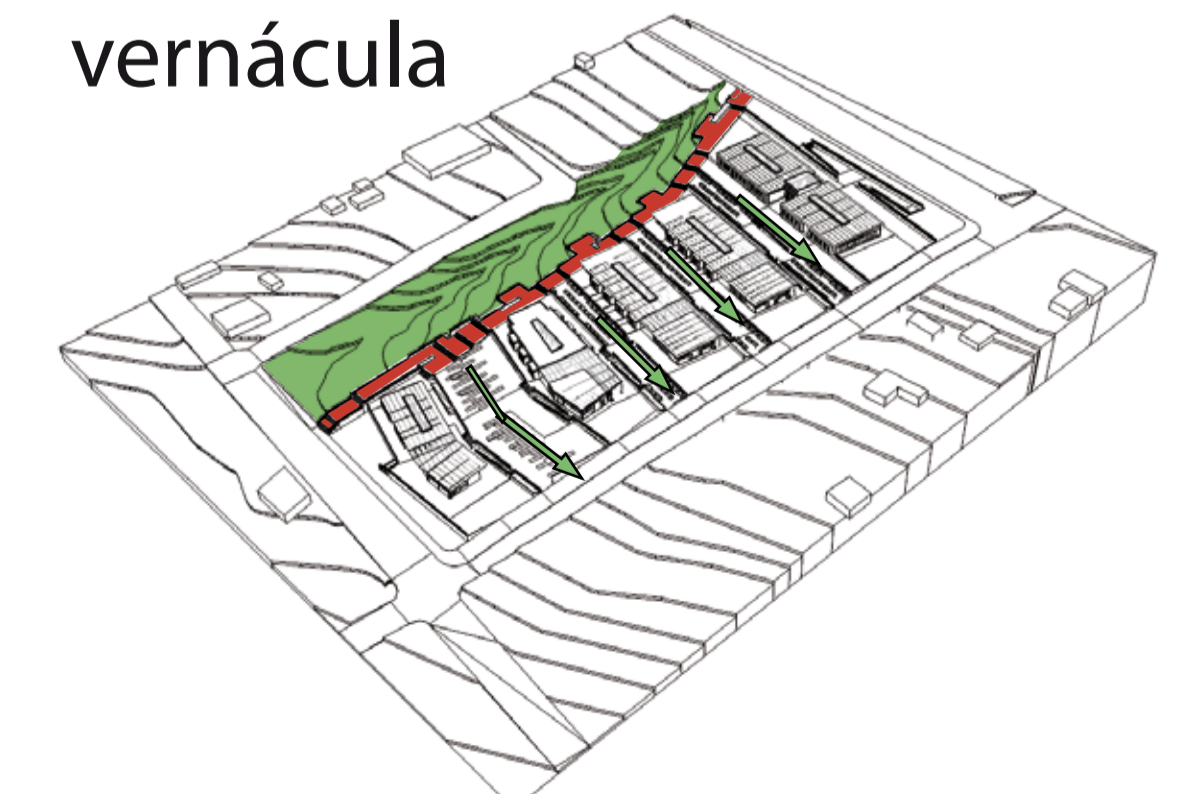

IMPLANTACIÓN GENERAL

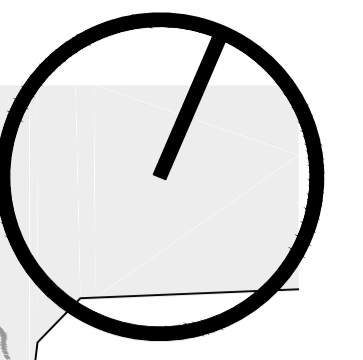

PONTIFICIA UNIVERSIDAD CATOLICA DEL ECUADOR
 FACULTAD DE ARQUITECTURA, DISEÑO Y ARTES
 TRABAJO DE TITULACIÓN

TEMA: CENTRO DE BIENESTAR PARA EL ADULTO MAYOR EN SIGCHOS
 CONTIENE:
IMPLANTACIÓN PAISAJE

BLOQUE

DIRECTOR DE TESIS: ARQ. CÉSAR PÉREZ
 NOMBRE:
 GEOVANNA AMANCAYA MENDOZA PEÑAFIEL

NOTAS TÉCNICAS:

SELLOS Y FIRMAS DE APROBACION:

UBICACION:

FECHA:
 SEPTIEMBRE 2015
 ESCALA: INDICADA

CÓDIGO
P

LAM. NÚMERO
03

ASOLEAMIENTO

En el Centro de Bienestar de Sigchos se necesita una entrada de luz suave y diagonal que permita al adulto mayor disfrutar de la entrada del sol a sus habitaciones, por lo que se propone colocar pergolas de madera de 0.20 cm que permitan el ingreso controlado de los rayos de sol.

HORA: 10am
 FECHA: 25 de Julio
 LATITUD: 0,7
 LONGITUD: -75,0
 ZONA HRARIO: -5.00 Ney York

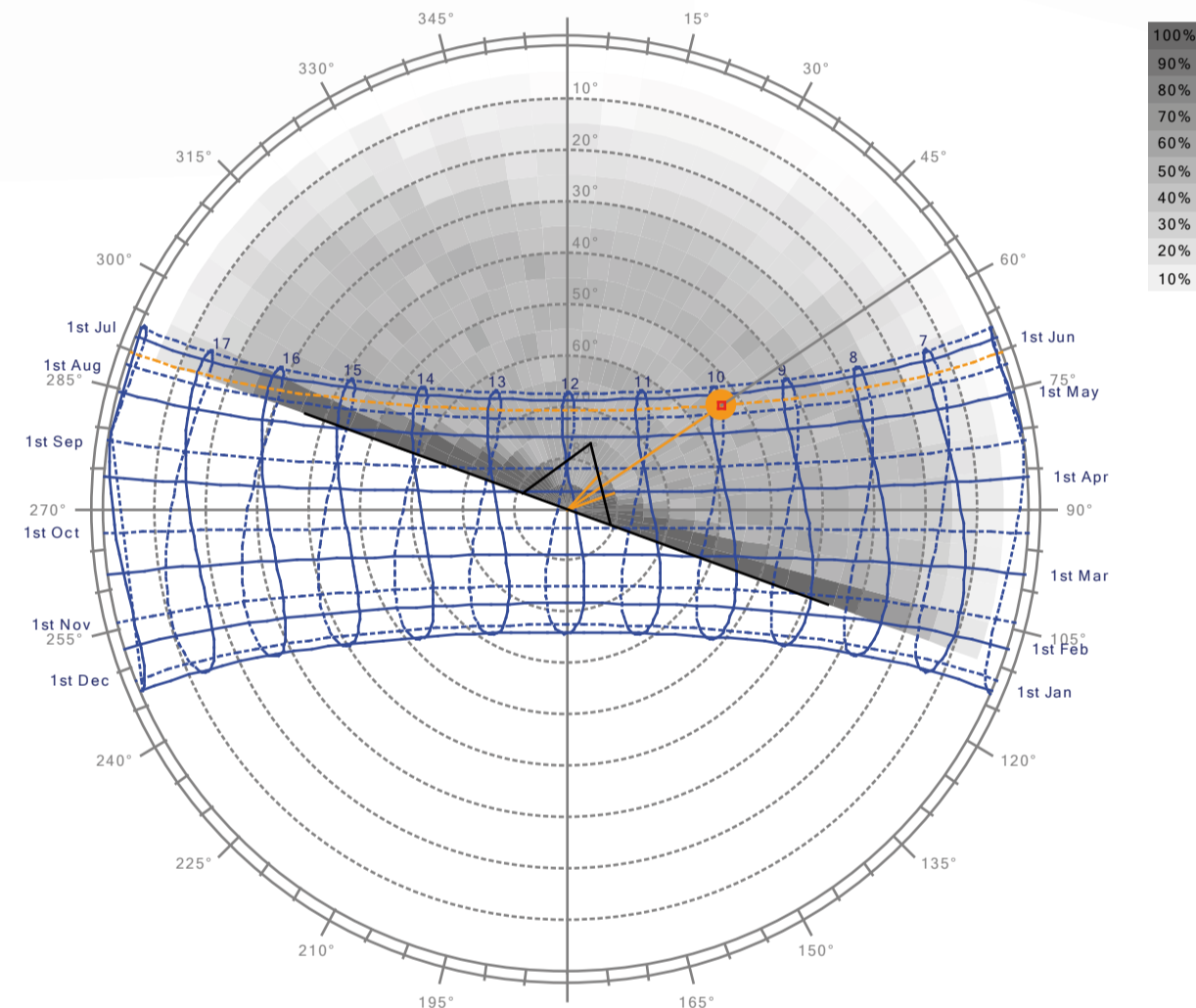
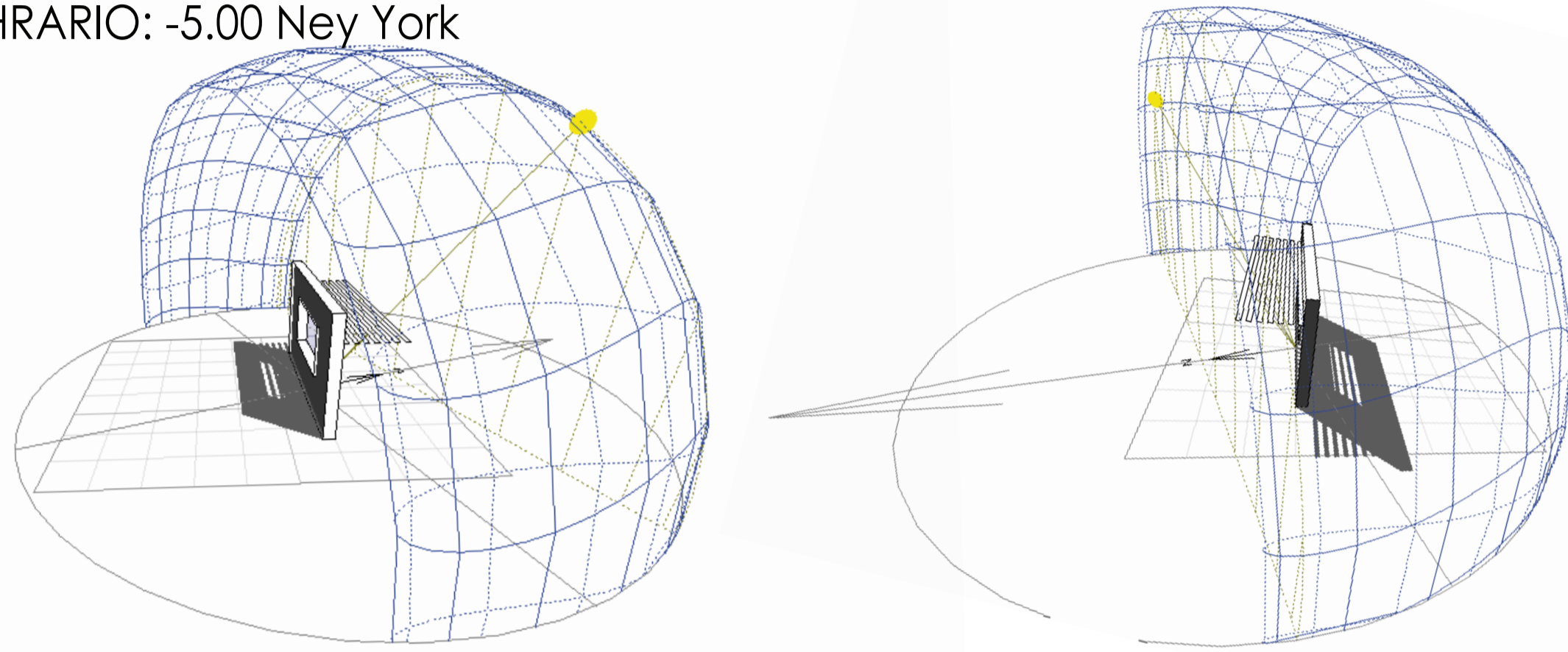

CONFORT TÉRMICO

El confort térmico requerido es de 25 grados centígrados y el confort promedio de Sigchos esta en los 14 grados centígrados, por lo que la estrategia sustentable en el Centro de Bienestar para el adulto mayor en Sigchos es colocar pisos radiantes en los bloques de vivienda y centro médico para concentrara el calor, generando asi ambientes mas cálidos y agradables.

Psychrometric Chart
 Barometric Pressure: 101.36 kPa
 © Psychro Tech Ltd

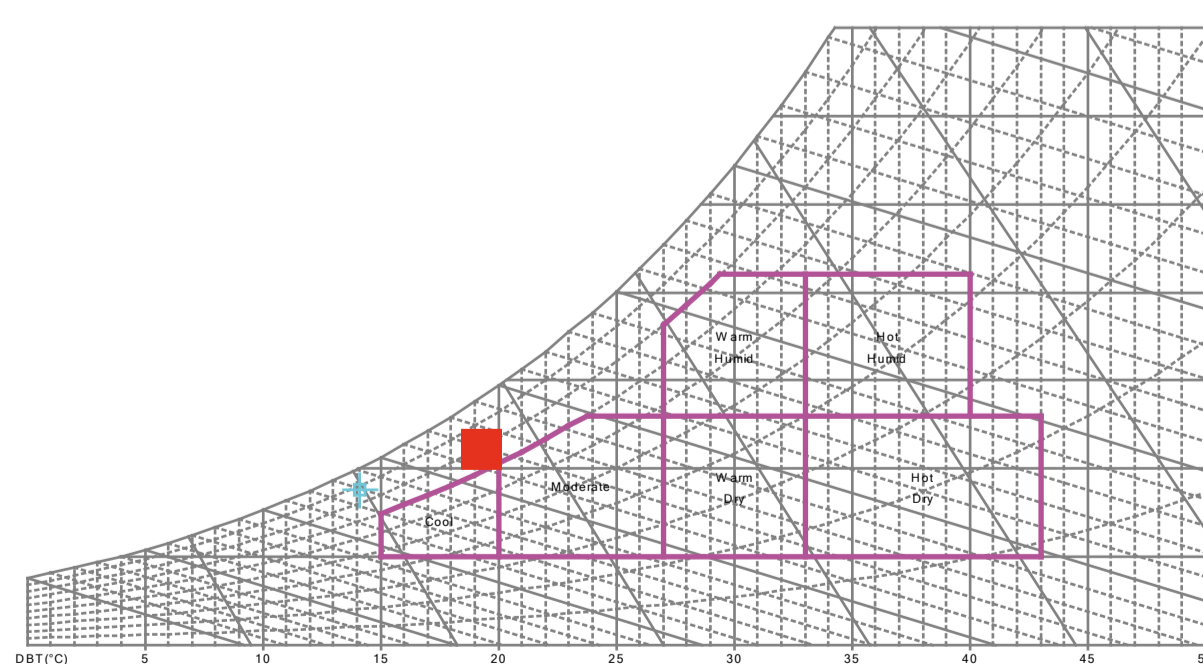

Psychrometric Chart
 Humid Ratio (ISO 7730-1985)
 0.014 MET 6.8 Wind 0.24 m/s MET 17°C
 Barometric Pressure: 101.36 kPa
 © Psychro Tech Ltd

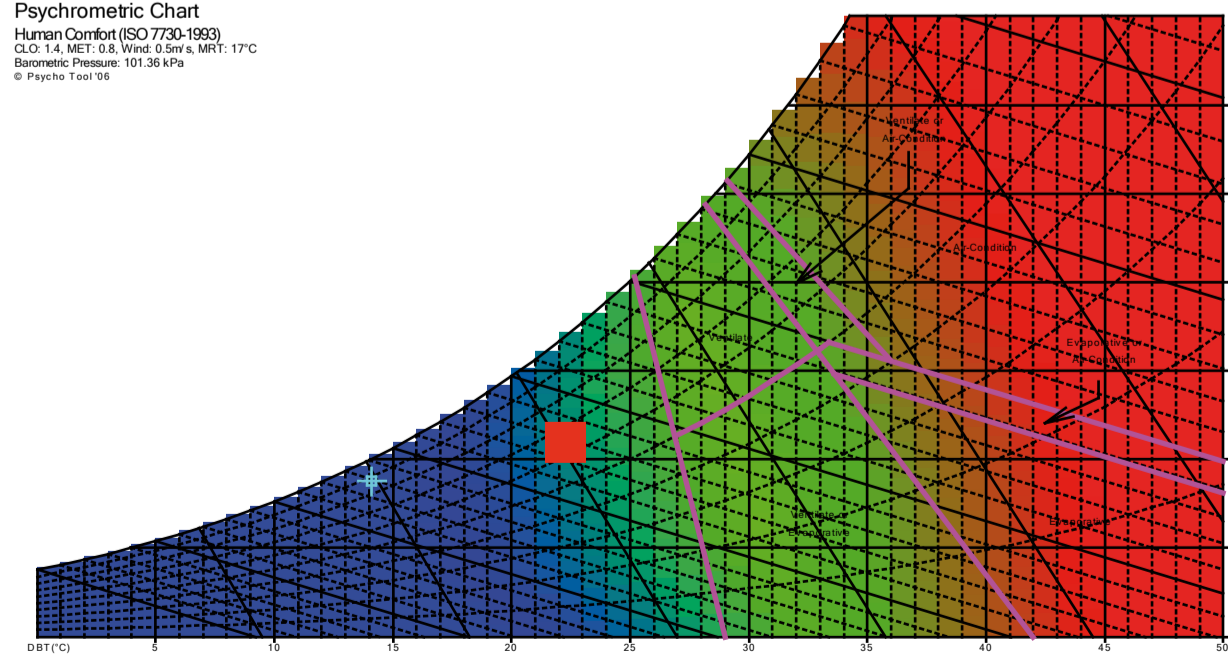

VENTILACION

Ventilacion natural

La ventilación natural es más eficaz cuando hay un mayor recorrido del aire dentro del espacio antes de salir, lo cual puede lograrse ubicando las aberturas en los puntos más distantes entre sí en el caso de paredes adyacentes, expresados en una diagonal.

VIENTOS

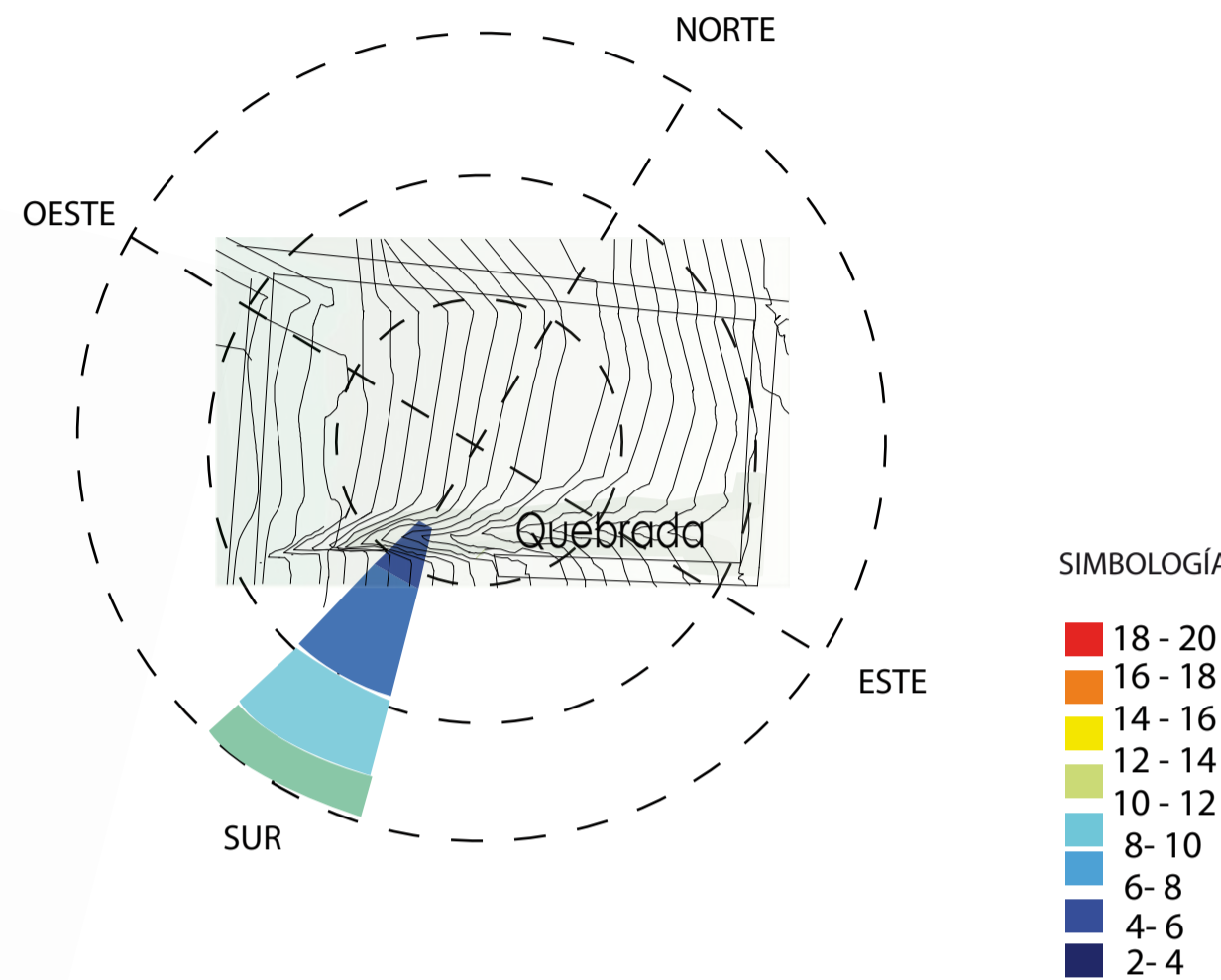

VENTILACION NATURAL POR VIENTO					
Qviento=	KAV				
A	superficie mas pequeña m2		0,1	1 m2	
V	velocidad en m por hora		2520	20 km/ hora	5,5555556 m/s
K	coeficiente de efectividad		0,2		
v	tamaño de entrada vs salida y el angulo	0,4	0,8		
v	volumen aire sala m3				
Qviento=	50,4 m3por hora actual				
Qviento=	201,6 optimoporviento				
FACTORES CORRECTIVOS DEL VIENTO					
VELOCIDAD VIENTO=	Ft Fa V		0,7		
Ft	Factor correctivo por rugosidad y topografía		0,7		
Fa	Factor correctivo por altura		1		
Vr	Velocidad Registrada		1	20 km/ hora	5,5555556 m/s

PRECIPITACION

En el cantón se observa que la precipitación media anual en las partes media y alta del cantón está entre los 500 a 1500 mm, en tanto que para las zonas del subtrópico se presentan valores entre los 2000 a 3000 mm anuales. Tanto en las zonas altas como en las de subtrópico, a partir de mayo decrecen las lluvias. E

Precipitación Mensual

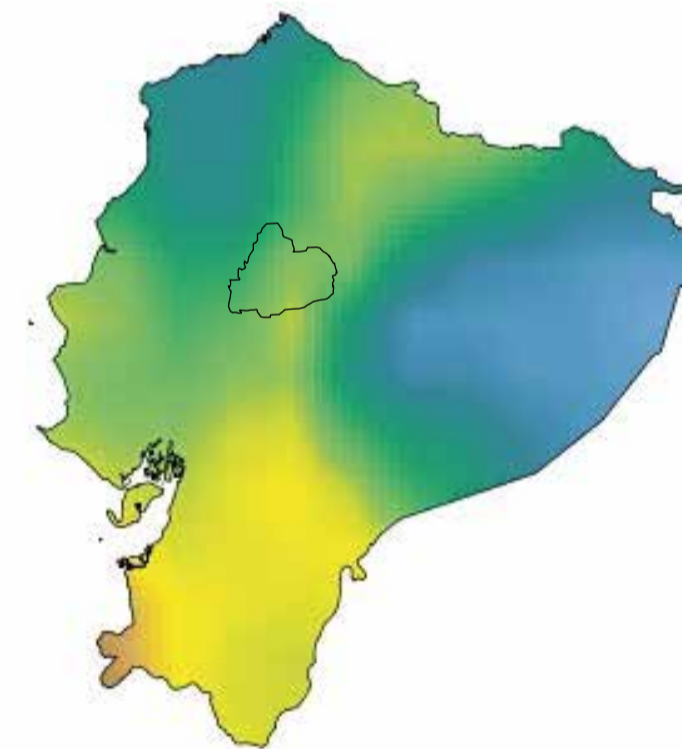

SIMBOLOGÍA	
18 - 20	1800
16 - 18	1800
14 - 16	1800
12 - 14	1800
10 - 12	1800
8 - 10	1800
6 - 8	1800
4 - 6	1800
2 - 4	1800

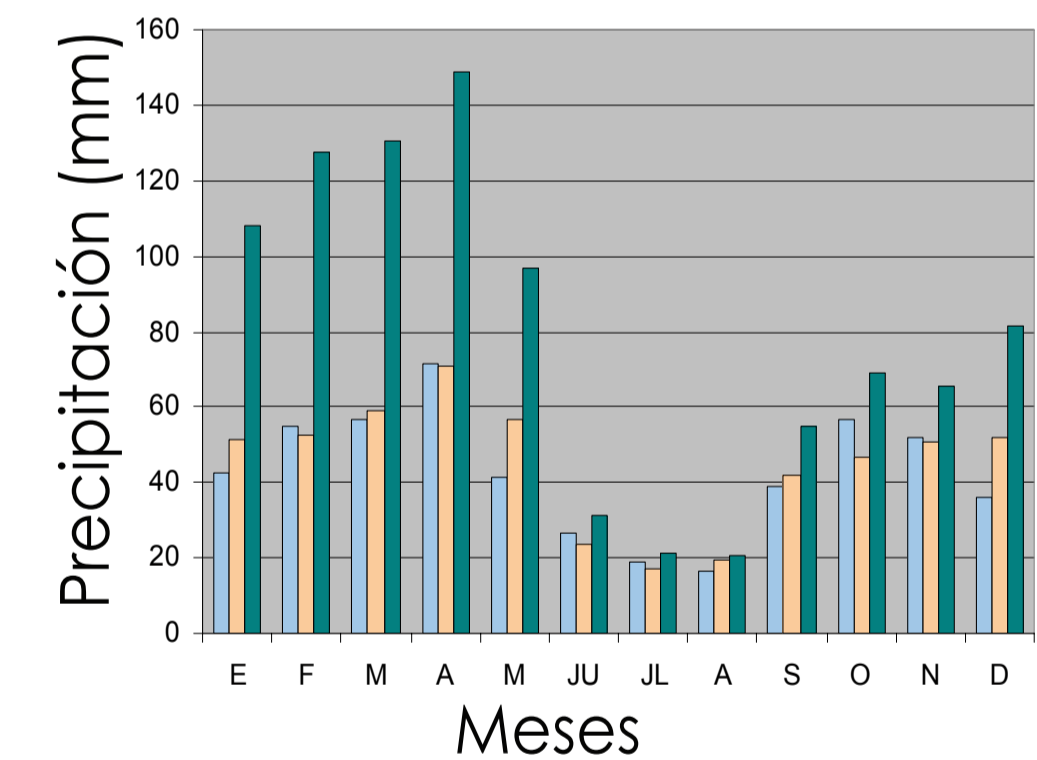

■ Latacunga-Aeropuerto
 ■ Rumipamba Salcedo
 ■ Sigchos

Formula:	Volumen tanque=	superficie cubierta x	factor de cubierta x	eficiencia del filtro x	anual lluvia x	potencial anual
Unidades	litros	m2	factor	factor	mm/año	factor
RESULTADO (LT)	4500,00	180	0,5	0,6	83,3333333	1
RESULTADO (M ³)	4,50					

4,5m3 mensuales de recolección de agua lluvia para cultivos
 Se necesita al menos 4,5m3 por m/2
 El resto de agua necesario para cubrir los cultivos se recogerá de agua potable
 En los meses de Junio, Julio y Agosto no se recaudará la cantidad de agua necesaria para los cultivos.

IMPLANTACIÓN GENERAL CON ESTRÁTEGIAS GENERALES

PISO RADIANTE

Es el sistema de calefacción que emplea uno de los paramentos de un local como emisor de calor. El emisor puede ser cualquiera de los paramentos de los locales a calefactar (suelo, paredes o techo), pero lo más corriente es emplear el suelo.

El piso radiante es el sistema de calefacción que ofrece un mayor confort a sus usuarios ya que es el que mas se acerca a la distribución de temperatura ideal para el cuerpo humano: pies calientes, cabeza fría.

Algunas de las características son:

Se puede mover descalzo, sin riesgo de enfriamiento.

Toda la superficie del piso radiante da calor. No existen zonas frías ni calientes.

Se trata del sistema que, por sus características de baja temperatura, se adapta mejor a la aplicación de la energía solar.

PLANTA CON ESTRÁTEGIAS GENERALES

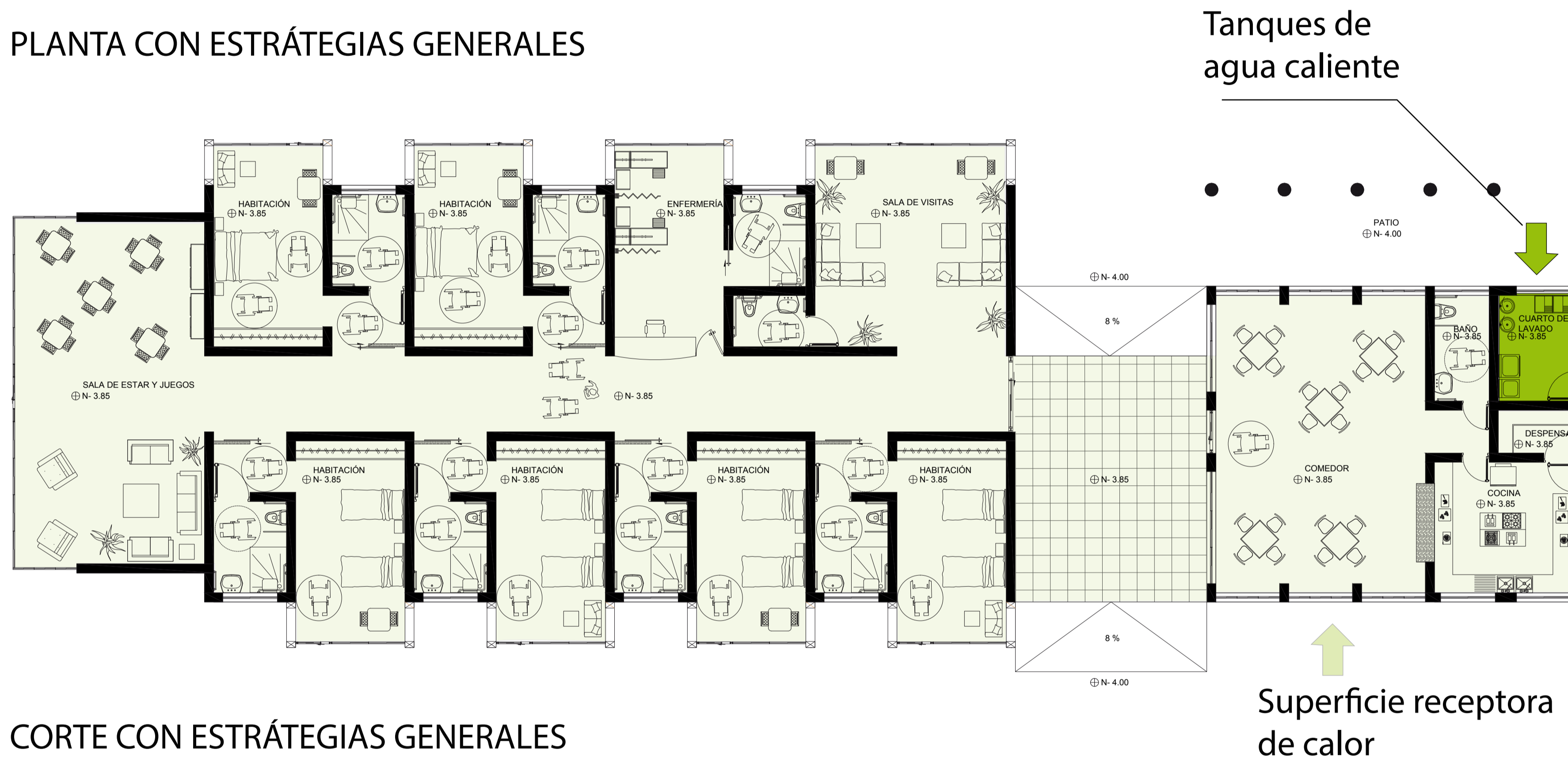

DETALLE CON ESTRÁTEGIAS GENERALES

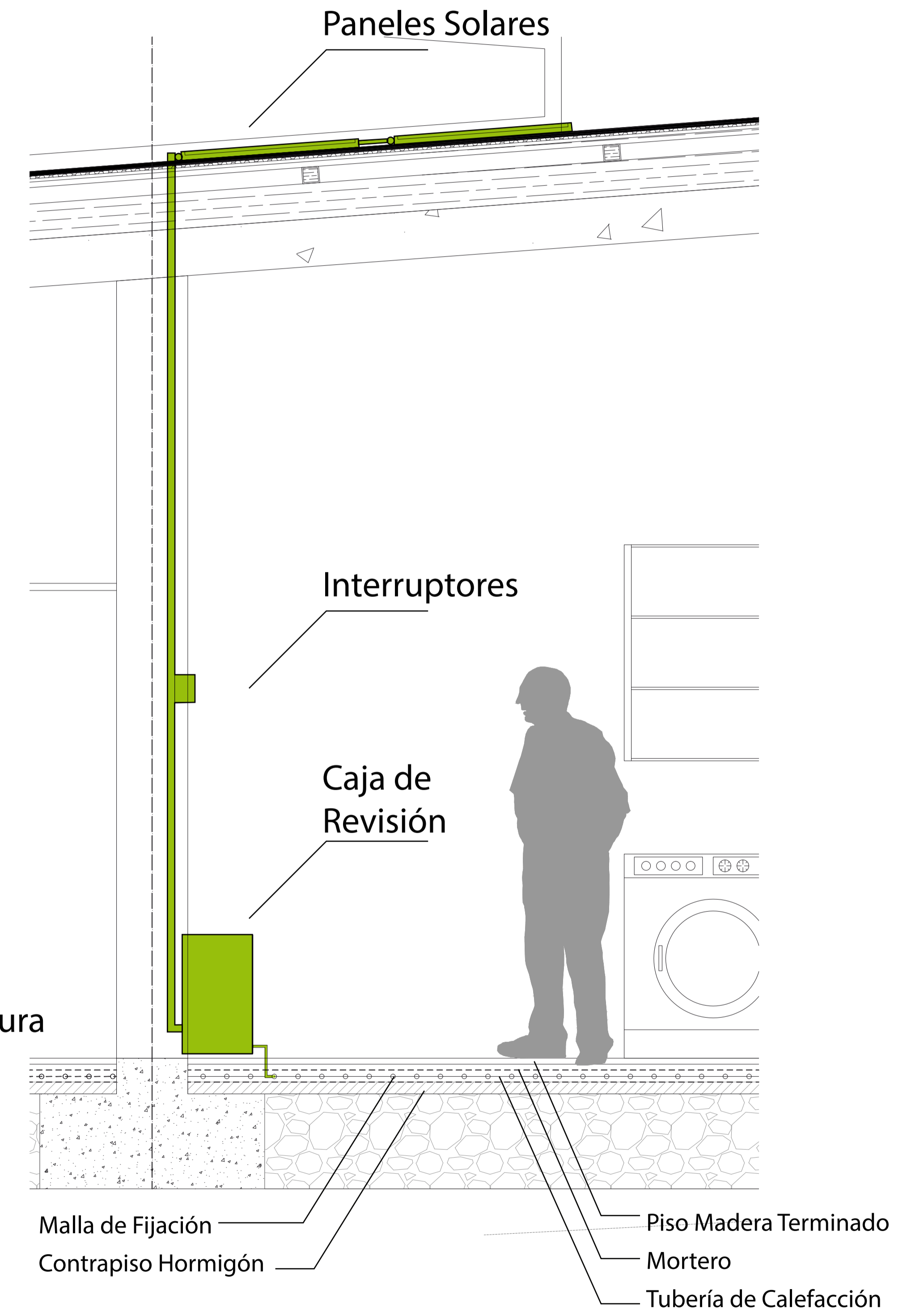

CORTE CON ESTRÁTEGIAS GENERALES

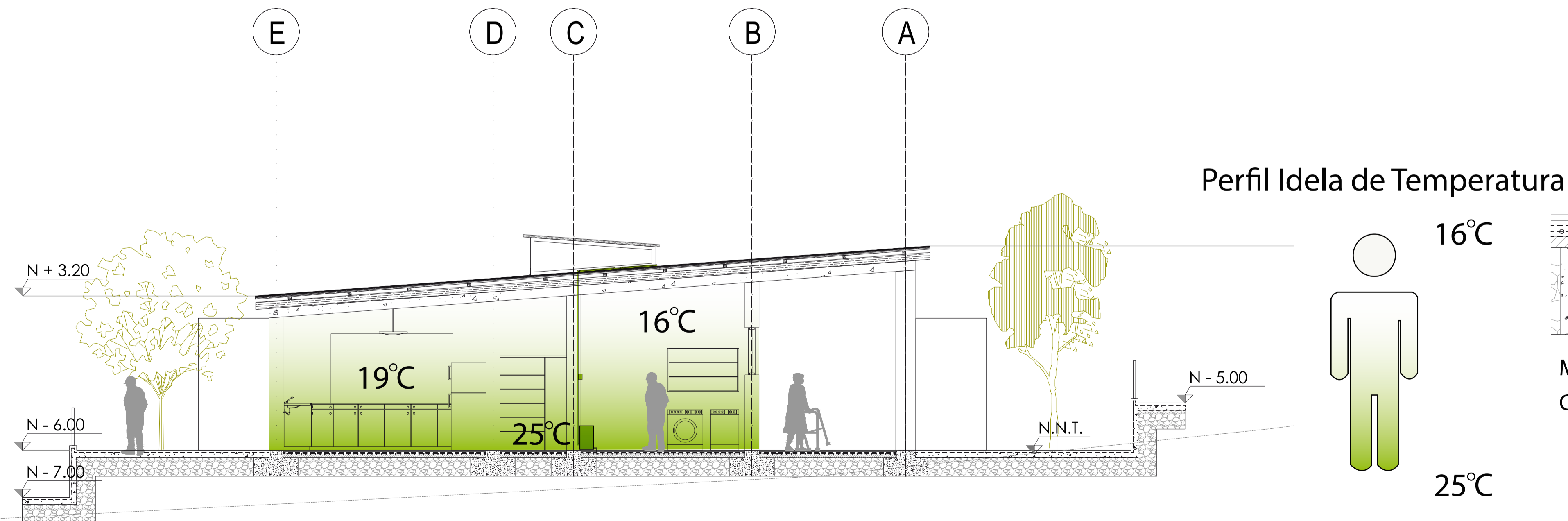

RENDERS - RENDER AEREO



PONTIFICIA UNIVERSIDAD CATOLICA DEL ECUADOR FACULTAD DE ARQUITECTURA, DISEÑO Y ARTES TRABAJO DE TITULACIÓN	TEMA: CENTRO DE BIENESTAR PARA EL ADULTO MAYOR EN SIGCHOS	DIRECTOE DE TESIS: ARQ. CÉSAR PÉREZ	NOTAS TÉCNICAS:	SELLOS Y FIRMAS DE APROBACIÓN:	UBICACIÓN:	FECHA: JUNIO 2015	CÓDIGO:	LAM. NÚMERO:
	CONTIENE: RENDERS - RENDER AEREO	BLOQUE:	NOMBRE: GEOVANNA AMANCAYA MENDOZA PEÑAFIEL				ESCALA: INDICADA	R

RENDERS - BLOQUE DE BIENESTAR



PONTIFICIA UNIVERSIDAD CATOLICA DEL ECUADOR FACULTAD DE ARQUITECTURA, DISEÑO Y ARTES TRABAJO DE TITULACIÓN	TEMA: CENTRO DE BIENESTAR PARA EL ADULTO MAYOR EN SIGCHOS	DIRECTOR DE TESIS: ARQ. CÉSAR PÉREZ	NOTAS TÉCNICAS:	SELLOS Y FIRMAS DE APROBACIÓN:	UBICACIÓN:	FECHA: JUNIO 2015	CÓDIGO:	LAM. NÚMERO:
	CONTIENE: RENDERS - BLOQUE DE BIENESTAR	BLOQUE:	NOMBRE: GEOVANNA AMANCAYA MENDOZA PEÑAFIEL				ESCALA: INDICADA	R

RENDERS - BLOQUE S DE VIVIENDA



PONTIFICIA UNIVERSIDAD CATOLICA DEL ECUADOR FACULTAD DE ARQUITECTURA, DISEÑO Y ARTES TRABAJO DE TITULACIÓN	TEMA: CENTRO DE BIENESTAR PARA EL ADULTO MAYOR EN SIGCHOS	DIRECTOE DE TESIS: ARQ. CÉSAR PÉREZ	NOTAS TÉCNICAS:	SELLOS Y FIRMAS DE APROBACIÓN:	UBICACIÓN:	FECHA: JUNIO 2015	CÓDIGO:	LAM. NÚMERO:
	CONTIENE: RENDERS - BLOQUE DE VIVIENDA	BLOQUE:	NOMBRE: GEOVANNA AMANCAYA MENDOZA PEÑAFIEL				ESCALA: INDICADA	R

RENDERS - BLOQUE DE VIVIENDA 1



PONTIFICIA UNIVERSIDAD CATOLICA DEL ECUADOR FACULTAD DE ARQUITECTURA, DISEÑO Y ARTES TRABAJO DE TITULACIÓN	TEMA: CENTRO DE BIENESTAR PARA EL ADULTO MAYOR EN SIGCHOS	DIRECTOR DE TESIS: ARQ. CÉSAR PÉREZ	NOTAS TÉCNICAS:	SELLOS Y FIRMAS DE APROBACIÓN:	UBICACIÓN:	FECHA: JUNIO 2015	CÓDIGO:	LAM. NÚMERO:
	CONTIENE: RENDERS - BLOQUE DE VIVIENDA 1	BLOQUE:	NOMBRE: GEOVANNA AMANCAYA MENDOZA PEÑAFIEL				ESCALA: INDICADA	R

RENDERS - BLOQUE DE VIVIENDA 2



PONTIFICIA UNIVERSIDAD CATOLICA DEL ECUADOR FACULTAD DE ARQUITECTURA, DISEÑO Y ARTES TRABAJO DE TITULACIÓN	TEMA: CENTRO DE BIENESTAR PARA EL ADULTO MAYOR EN SIGCHOS	DIRECTOE DE TESIS: ARQ. CÉSAR PÉREZ	NOTAS TÉCNICAS:	SELLOS Y FIRMAS DE APROBACIÓN:	UBICACIÓN:	FECHA: JUNIO 2015	CÓDIGO:	LAM. NÚMERO:
	CONTIENE: RENDERS - BLOQUE DE VIVIENDA 2	BLOQUE:	NOMBRE: GEOVANNA AMANCAYA MENDOZA PEÑAFIEL				ESCALA: INDICADA	R

RENDERS - PLAZA DE CULTIVOS



PONTIFICIA UNIVERSIDAD CATOLICA DEL ECUADOR
 FACULTAD DE ARQUITECTURA, DISEÑO Y ARTES
 TRABAJO DE TITULACIÓN

TEMA: CENTRO DE BIENESTAR PARA EL ADULTO MAYOR EN SIGCHOS

DIRECTOR DE TESIS: ARQ. CÉSAR PÉREZ

NOTAS TÉCNICAS:

SELLOS Y FIRMAS DE APROBACIÓN:

UBICACIÓN:

FECHA: JUNIO 2015

CÓDIGO:

LAM. NÚMERO:

CONTIENE:
 RENDERS - PLAZA DE CULTIVOS

BLOQUE:

NOMBRE:
 GEOVANNA AMANCAYA MENDOZA PEÑAFIEL

ESCALA: INDICADA

R 06

RENDERS - BLOQUE DE PRODUCCIÓN



PONTIFICIA UNIVERSIDAD CATOLICA DEL ECUADOR FACULTAD DE ARQUITECTURA, DISEÑO Y ARTES TRABAJO DE TITULACIÓN	TEMA: CENTRO DE BIENESTAR PARA EL ADULTO MAYOR EN SIGCHOS	DIRECTOE DE TESIS: ARQ. CÉSAR PÉREZ	NOTAS TÉCNICAS:	SELLOS Y FIRMAS DE APROBACIÓN:	UBICACIÓN:	FECHA: JUNIO 2015	CÓDIGO: R	LAM. NÚMERO: 07
	CONTIENE: RENDERS - BLOQUE DE PRODUCCIÓN	BLOQUE:				NOMBRE: GEOVANNA AMANCAYA MENDOZA PEÑAFIEL		

RENDERS - HABITACIÓN TIPO



PONTIFICIA UNIVERSIDAD CATOLICA DEL ECUADOR FACULTAD DE ARQUITECTURA, DISEÑO Y ARTES TRABAJO DE TITULACIÓN	TEMA: CENTRO DE BIENESTAR PARA EL ADULTO MAYOR EN SIGCHOS	DIRECTOE DE TESIS: ARQ. CÉSAR PÉREZ	NOTAS TÉCNICAS:	SELLOS Y FIRMAS DE APROBACIÓN:	UBICACIÓN:	FECHA: JUNIO 2015	CÓDIGO:	LAM. NÚMERO:
	CONTIENE: RENDERS - HABITACIÓN TIPO	BLOQUE:	NOMBRE: GEOVANNA AMANCAYA MENDOZA PEÑAFIEL				ESCALA: INDICADA	R

RENDERS - SALA DE ESTAR Y JUEGOS



PONTIFICIA UNIVERSIDAD CATOLICA DEL ECUADOR FACULTAD DE ARQUITECTURA, DISEÑO Y ARTES TRABAJO DE TITULACIÓN	TEMA: CENTRO DE BIENESTAR PARA EL ADULTO MAYOR EN SIGCHOS	DIRECTOR DE TESIS: ARQ. CÉSAR PÉREZ	NOTAS TÉCNICAS:	SELLOS Y FIRMAS DE APROBACIÓN:	UBICACIÓN:	FECHA: JUNIO 2015	CÓDIGO:	LAM. NÚMERO:
	CONTIENE: RENDERS - SALA DE ESTAR Y JUEGOS	BLOQUE:	NOMBRE: GEOVANNA AMANCAYA MENDOZA PEÑAFIEL				ESCALA: INDICADA	R

RENDERS - COMEDOR



PONTIFICIA UNIVERSIDAD CATOLICA DEL ECUADOR FACULTAD DE ARQUITECTURA, DISEÑO Y ARTES TRABAJO DE TITULACIÓN	TEMA: CENTRO DE BIENESTAR PARA EL ADULTO MAYOR EN SIGCHOS	DIRECTOR DE TESIS: ARQ. CÉSAR PÉREZ	NOTAS TÉCNICAS:	SELLOS Y FIRMAS DE APROBACIÓN:	UBICACIÓN:	FECHA: JUNIO 2015	CÓDIGO: R	LAM. NÚMERO: 10
	CONTIENE: RENDERS - COMEDOR	BLOQUE:				NOMBRE: GEOVANNA AMANCAYA MENDOZA PEÑAFIEL		

1



3

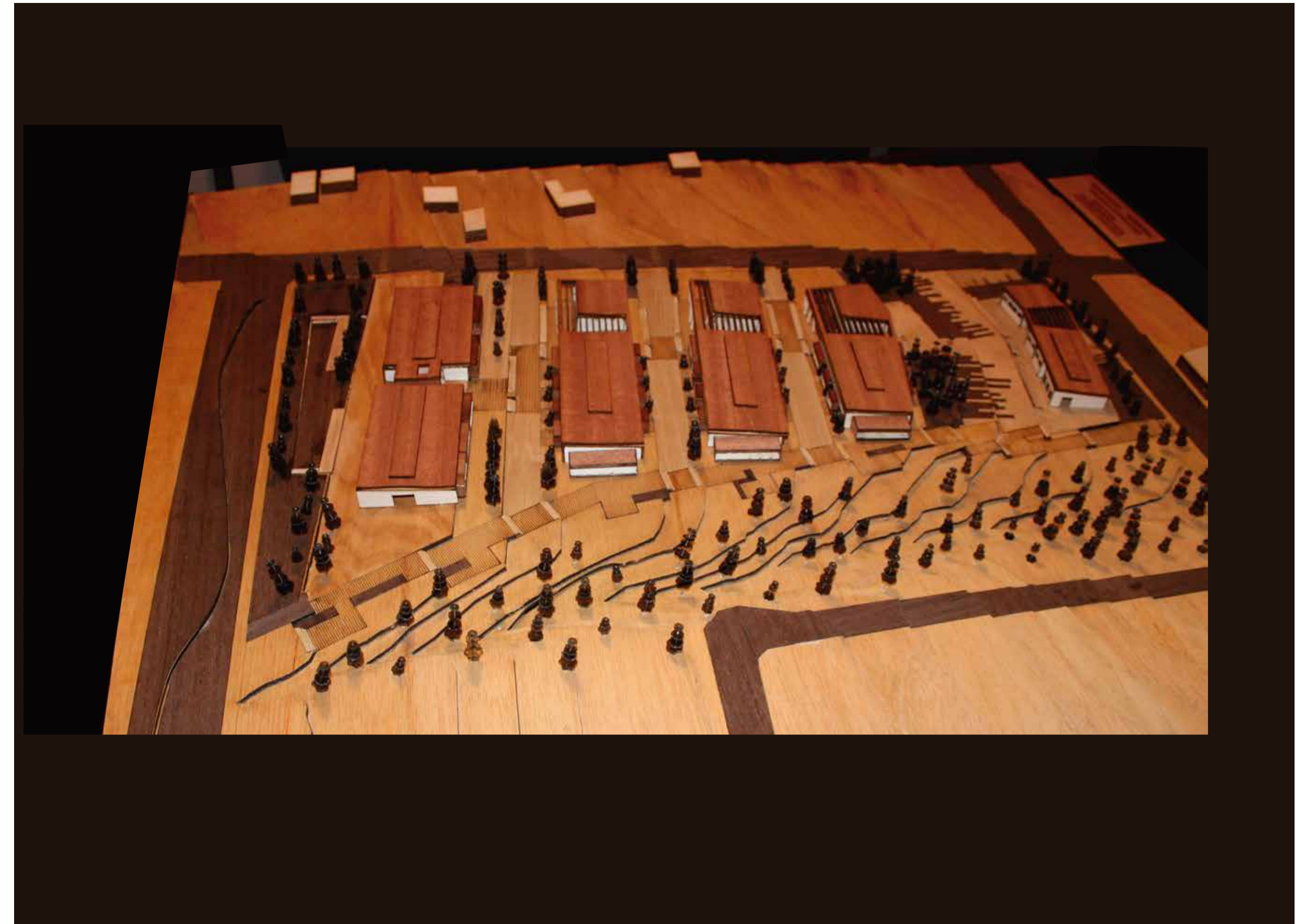

2

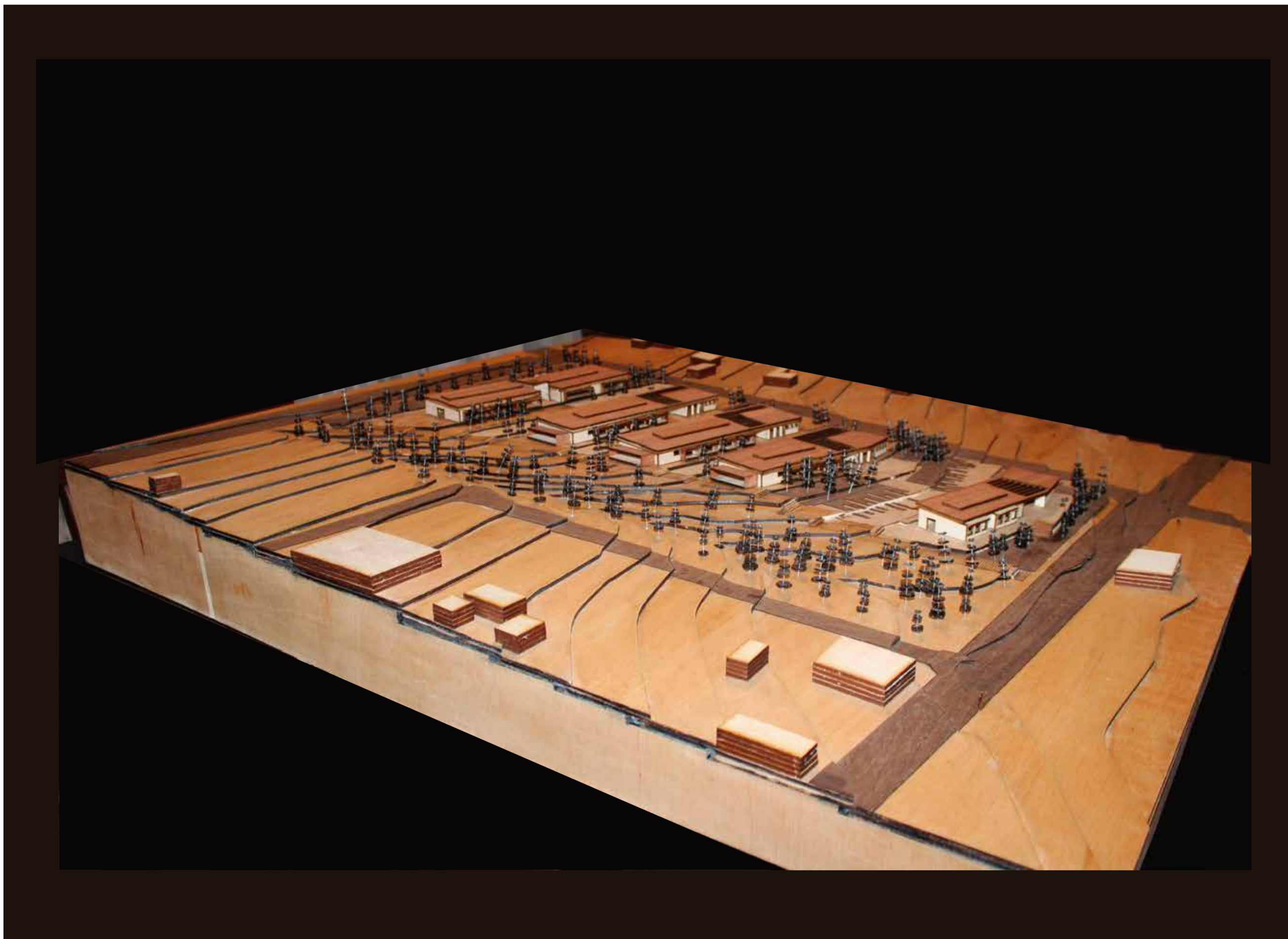

4

